



MINISTERUL EDUCAȚIEI NAȚIONALE
ȘI CERCETĂRII ȘTIINȚIFICE

Opțiunile de formare profesională în România



MINISTERUL EDUCAȚIEI NAȚIONALE
ȘI CERCETĂRII ȘTIINȚIFICE

PIAȚA MUNCII

ÎNVĂȚĂMÂNT SUPERIOR N 6 – 8 EQF

BACALAUREAT

ÎNVĂȚĂMÂNT POSTLICEAL
(1 – 3 ani) N 5 EQF

ÎN
PREZENT

LICEUL VOCAȚIONAL

LICEUL TEORETIC

LICEUL TEHNOLOGIC

CICLUL SUPERIOR
AL LICEULUI

XII/XIII
N4 EQF

XI

X

IX

CICLUL INFERIOR
AL LICEULUI

ÎNVĂȚĂMÂNT PROFESIONAL

Stagiu de practică
(720 ore) N3 EQF

XI
N3 EQF

X

Învățământ
profesional de 2 ani

XI
N3 EQF

X

IX

Învățământ
profesional de 3 ani

Clasa a VIII - a

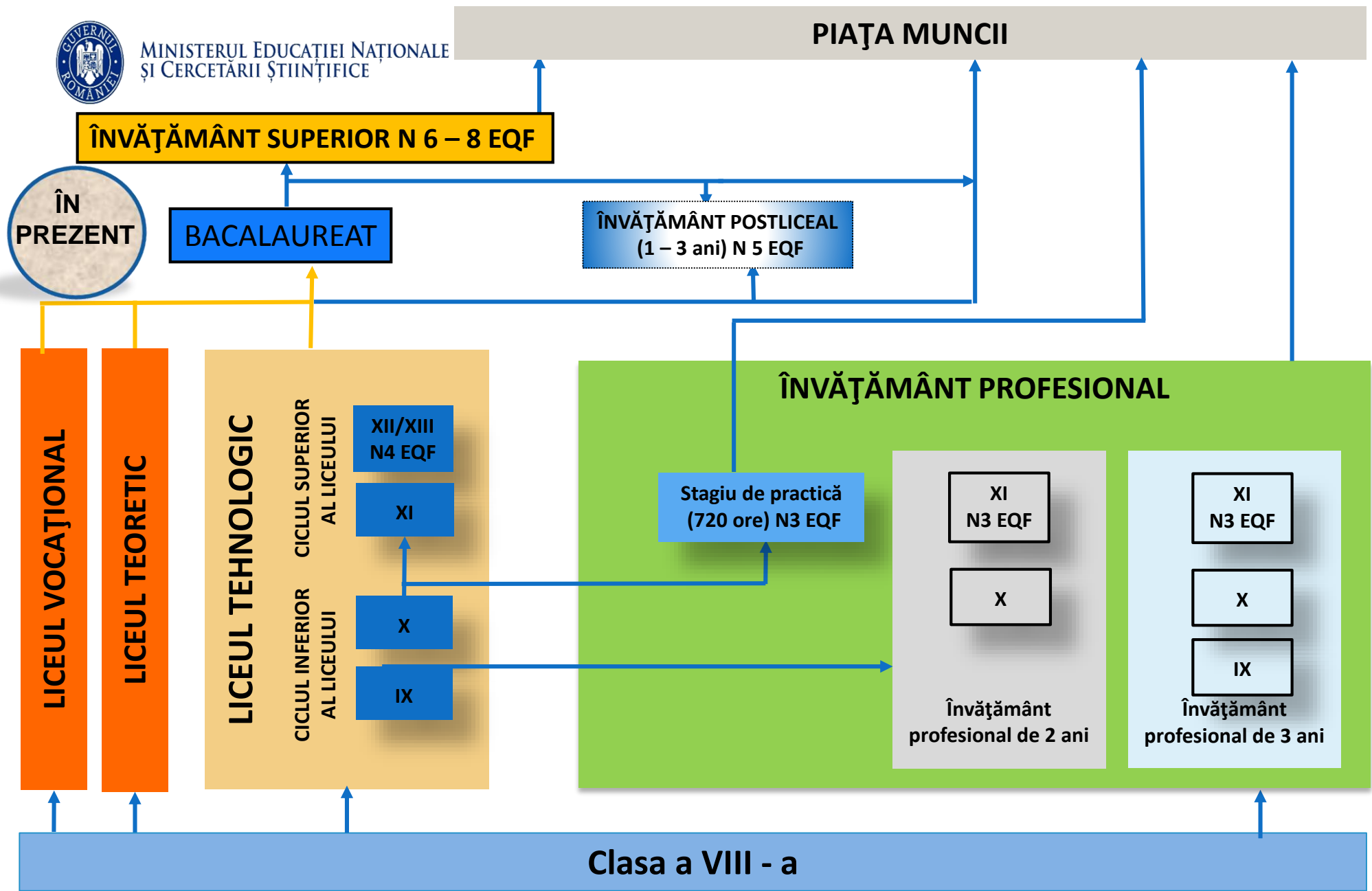



MINISTERUL EDUCAȚIEI NAȚIONALE
ȘI CERCETĂRII ȘTIINȚIFICE

PIAȚA MUNCII

ÎNVĂȚĂMÂNT SUPERIOR N 6 – 8 EQF

PROPUNERE

BACALAUREAT

ÎNVĂȚĂMÂNT POSTLICEAL
(1 – 3 ani) N 5 EQF

PROGRAM DE FORMARE ÎN
SISTEM DUAL (1 - 3 ani) N 5 EQF

PROGRAM DE FORMARE ÎN SISTEM
DUAL (1 - 3 ani) N 4 EQF

LICEUL VOCAȚIONAL

LICEUL TEORETIC

LICEUL TEHNOLOGIC

CICLUL SUPERIOR
AL LICEULUI

XII/XIII
N4 EQF

XI

X

IX

CICLUL INFERIOR
AL LICEULUI

Stagiu de practică
(720 ore) N3 EQF

ÎNVĂȚĂMÂNT PROFESIONAL

XI
N3 EQF

X

IX

Program de formare
în sistem
profesional - dual

Clasa a VIII - a

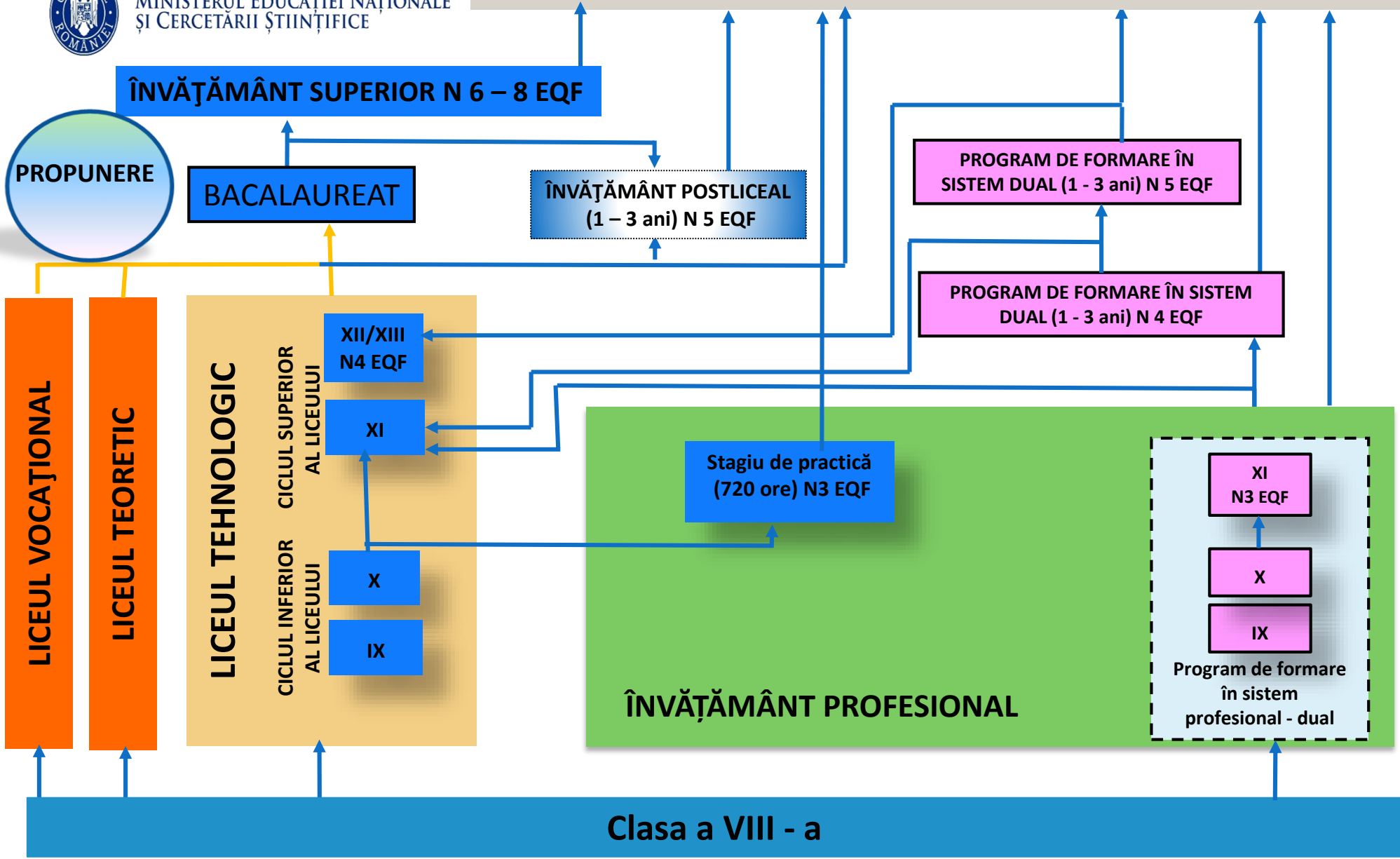
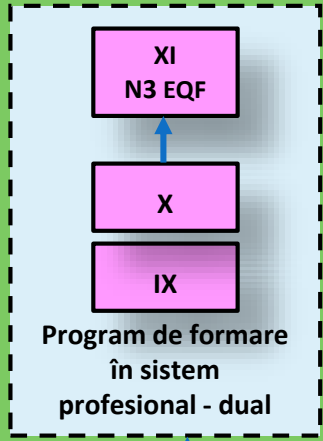
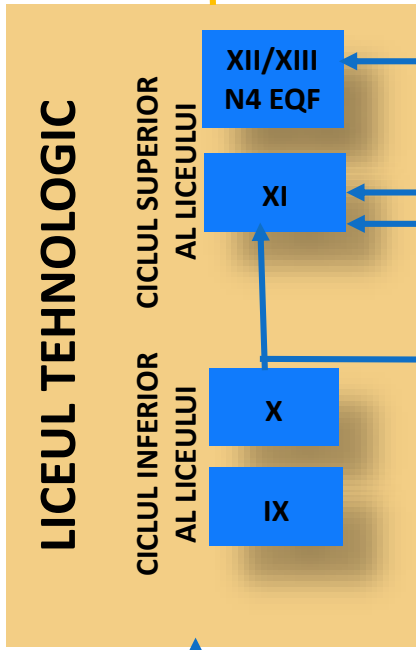
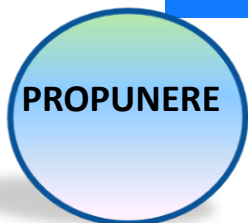



FORMAREA ÎN SISTEM PROFESIONAL-DUAL

Program de formare în sistem profesional-dual NIVEL 3	Program de formare în sistem profesional-dual NIVEL 4 (PROPUNERE)	Program de formare în sistem profesional-dual NIVEL 5 (PROPUNERE)
<ul style="list-style-type: none">• durata: 3 ani• nivelul de calificare: 3 CNC• nivelul de educație al programului: ISCED-P 352• grupul țintă: absolvenți ai clasei a VIII-a din seria curentă și din seriile anterioare• condiții de acces: promovarea clasei a VIII-a• program de formare: <i>teorie/cultură generală și de specialitate – 55%, pregătire practică – 45%</i>	<ul style="list-style-type: none">• durata: 1 – 3 ani (în funcție de calificare și traseul de pregătire urmat anterior)• nivelul de calificare: 4 CNC• nivelul de educație al programului: ISCED-P 353• grupul țintă: absolvenți ai învățământului în sistem profesional-dual de nivel 3; absolvenți ai stagiilor de pregătire practică; absolvenți ai clasei a XI-a de liceu• condiții de acces: promovarea formării în sistem profesional-dual de nivel 3, a stagiilor de pregătire practică sau a clasei a XI-a de liceu• program de formare: <i>teorie/cultură generală și de specialitate între 20% și 30%, pregătire practică între 80% și 70%</i>	<ul style="list-style-type: none">• durata: 1 – 3 ani• nivelul de calificare: 5 CNC• nivelul de educație al programului ISCED-P 453• grupul țintă: absolvenți ai programelor de formare în sistem profesional –dual nivel 4; absolvenți ai clasei a XII-a/XIII-a de liceu• condiții de acces: promovarea formării în sistem profesional-dual de nivel 4 sau a clasei a XII-a/a XIII-a de liceu• program de formare: <i>teorie/cultură generală și de specialitate – 25%, pregătire practică – 75%</i>
OPȚIUNI DUPĂ ABSOLVIRE		
<ul style="list-style-type: none">• trasee de continuare a studiilor posibile: clasa a XI-a de liceu• trasee profesionale posibile:<ul style="list-style-type: none">○ formare în sistem profesional-dual, nivel 4 CNC;○ piața muncii	<ul style="list-style-type: none">• trasee de continuare a studiilor posibile: clasa a XI/a XII-a de liceu• trasee profesionale posibile<ul style="list-style-type: none">- formare în sistem profesional-dual, nivel 5 CNC- piața muncii	<ul style="list-style-type: none">• trasee de continuare a studiilor posibile:<ul style="list-style-type: none">- clasa a XII/a XIII-a de liceu, pentru absolvenții care nu au finalizat învățământul liceal- învățământul superior, pentru absolvenții cu diplomă de bacalaureat• piața muncii



RUTA PROFESIONALĂ - NIVELURI

Nivel 3

Redefinirea învățământului profesional cu durata de 3 ani - ca program de formare în sistem profesional-dual, care asigură nivel corespunzător unui *muncitor calificat* (mecanic auto, bucătar, horticultor)

Nivel 4

Introducerea programului de formare în sistem profesional-dual nivelul 4 de calificare, nivel corespunzător unui tehnician (*tehnician în gastronomie, tehnician în agricultură*)

Nivel 5

Introducerea programului de formare în sistem profesional-dual nivelul 5 de calificare, nivel corespunzător unui *tehnician superior* (*tehnician nutriționist, tehnician protecția plantelor*)



DESCRIEREA RUTEI PROFESIONALE (1)

1. Conținutul programelor de formare

Program de formare în sistem profesional - dual nivel 3	Program de formare în sistem profesional - dual nivel 4	Program de formare în sistem profesional - dual nivel 5
<p><i>Teorie/cultură generală și de specialitate</i> - pondere de 55%</p> <p><i>Pregătire practică</i> - pondere de 45%</p>	<p><i>Teorie/cultură generală și de specialitate</i> - pondere între 20% și 30%</p> <p><i>Pregătire practică</i> - pondere între 80% și 70%</p>	<p><i>Teorie/cultură de specialitate</i> - pondere de 25%</p> <p><i>Pregătire practică</i> - pondere de 75%</p>



DESCRIEREA RUTEI PROFESIONALE (2)

2. Organizarea programelor de formare

Inițierea programului de formare

- Unitățile de învățământ în parteneriat cu operatorii economici pentru nivelurile 3 și 4
- Operatorii economici pentru nivelul 5

Recrutarea și înscrierea elevului

- Unitățile de învățământ în parteneriat cu operatorii economici

Organizarea și desfășurarea programului de pregătire

- Partajată între unitățile de învățământ și operatorii economici



TIPUL DE CONTRACT - OPTIUNI

Contract de calificare profesională - tip de contract reglementat prin Codul Muncii

- se încheie ca anexă la un contract de muncă
- se poate utiliza începând cu vârsta de 16 ani

Contract individual de formare în sistem profesional-dual - tip de contract nou, necesită reglementare

- poate fi definit ca o formă specială de contract de formare profesională (Codul Muncii)

Contract de practică pentru formarea în sistem profesional-dual - tip de contract nou ce necesită reglementare

- poate fi definit pornind de la reglementările actuale privind contractul de pregătire practică și metodologia de organizare și funcționare a învățământului profesional cu durata de 3 ani
- Includerea remunerării elevilor sub formă de burse sau alte forme de sprijin și facilități acordate de către agenții economici



PARTAJAREA COSTURILOR (1)

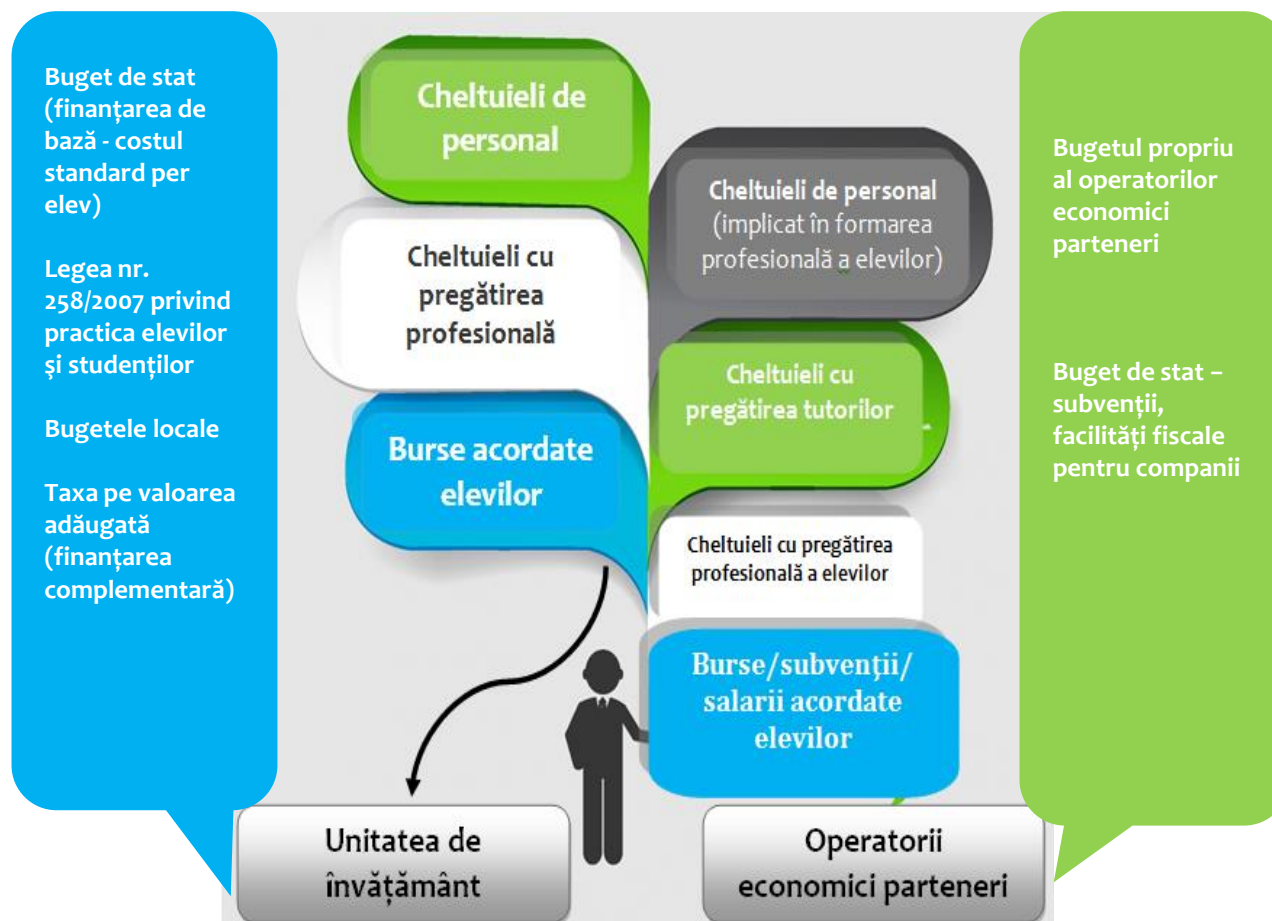



PARTAJAREA COSTURILOR (2)

Propuneri de facilități pentru elevi	Propuneri de stimulente și facilități fiscale pentru companii
<p>Bursă profesională de la bugetul de stat pentru elevii care urmează un program de formare în sistem profesional-dual de nivel 4, până la împlinirea vârstei de 20 de ani;</p>	<p>Extinderea ariei cheltuielilor eligibile deductibile fiscal, care să includă:</p> <ul style="list-style-type: none">• cheltuieli legate de pregătirea profesională a elevilor• cheltuieli pentru echipamentele școlare achiziționate de angajatori și puse la dispoziția școlilor pentru formarea profesională a elevilor
<p>Cuquantumul bursei profesionale, inclusiv pentru nivelul 4;</p>	<p>Exceptarea de la plata contribuțiilor sociale datorate de angajator și angajat în cazul utilizării variantei de contract de formare profesională/calificare reglementat prin Codul Muncii (modelul de inspirație - facilități similare în Austria)</p>
<p>Acordarea de burse și alte facilități din partea companiilor.</p>	



CERTIFICAREA COMPETENȚELOR

opțiuni posibile

Organizarea/susținerea probelor de examen în companie - condiționată de acreditare/autorizare

Examinare - extinderea listei de parteneri implicați în comisiile de examen

Asigurarea calității - extinderea listei de parteneri implicați în comisiile județene

Finanțarea organizării și desfășurării probei practice și de proiect partajată între bugetul de stat și companii



DECIZIE PRIVIND FLEXIBILIZAREA ADMINISTRATIVĂ PROPUNERI

Pentru implementarea în condiții optime a programelor de formare în sistem profesional-dual se propun:

- flexibilizarea organizării grupelor de studiu pentru programele de formare în sistem profesional - dual:
 - posibilități de organizare a grupelor de studiu cu efective mai mici de elevi, în condițiile în care operatorii economici asigură finanțare;
 - posibilități de organizare a grupelor de studiu suplimentare, finanțate integral de către operatorii economici.
- flexibilizarea procesului de validare/aprobare a calificărilor, a standardelor de pregătire profesională și a curriculumului.



AȘTEPTĂRI

Colectarea opiniilor și propunerilor tuturor factorilor interesați cu privire la modificările propuse prin documentul concept „*Opțiunile de educație și formare profesională ale absolvenților de clasa a VIII-a*” care vizează

:

- structura și conținutul opțiunilor de formare propuse;
- tipul de contract care reglementează relația elev-operator economic;
- partajarea costurilor de formare în sistem profesional - dual și sursele de finanțare;
 - facilitățile pentru elevi
 - stimulentele și facilitățile pentru companii
- certificarea competențelor profesionale ale elevilor;
- nivelul de flexibilitate administrativă.



2. MODALITĂȚI DE CONSULTARE

În scopul obținerii unui feed-back relevant în raport cu obiectivul propus, consultarea partenerilor sociali vizează o largă participare din partea tuturor factorilor interesați. În acest scop, dialogul public se va realiza prin următoarele modalități:

- ✓ consultare on-line prin transmiterea propunerilor și observațiilor la adresa de e-mail: consultare-dual@tvvet.ro. Propunerile și observațiile pot fi transmise în perioada 19 mai - 16 iunie 2016.
- ✓ invitații adresate profesorilor, reprezentanților elevilor și părinților, reprezentanților partenerilor sociali în vederea participării la consultare;
- ✓ întâlniri față în față cu reprezentanți ai partenerilor sociali, organizate la nivel regional;
- ✓ dezbateri națională cu partenerii sociali;



3. CALENDAR

Perioada 30 mai - 3 iunie

Regiunile: Vest, Sud-Est

Localitățile: Timișoara, Brăila

Perioada 6 - 10 iunie

Regiunile: Centru, Vest, Nord-Vest, Sud-Est, Sud-Muntenia, Sud-Vest
Oltenia, Nord-Est

Localitățile: Brașov, Sibiu, Deva, Cluj Napoca, Constanța, Pitești,
Craiova, Piatra Neamț

Dezbatere națională: iunie, București