



INSPECTORATUL ȘCOLAR AL  
MUNICIPIULUI BUCUREȘTI



Erasmus+



**PROGRAMUL ERASMUS+, ACȚIUNEA KA 102-VET LEARNER AND MOBILITY**

**PROIECT ERASMUS+, NR. 2020-1-RO01-KA102/116-07 9288**

**Beneficiar: Inspectoratul Școlar al Municipiului București**

**Titlul proiectului:**

**„Competențe sporite ale profesorilor din unitățile IPT din București pentru organizarea și realizarea stagiilor de pregătire practică ale elevilor”**

**01.09.2020 – 31.08.2022**

**GHID DE BUNE PRACTICI**

**„STRATEGII DE LUCRU CU ELEVII CARE DESFĂȘOARĂ STAGII DE PRACTICĂ  
LA AGENȚII ECONOMICI/COMPANII”**

**2022**

## CUPRINS

Cuvânt înainte.....	4
Capitolul 1. Cadrul general privind programele de formare profesională inițială .....	5
<b>1.1 Introducere.....</b>	<b>5</b>
<b>1.2. Contextul European al dezvoltării programelor de educație și formare profesională inițială .....</b>	<b>7</b>
<b>Obiectivele UE în domeniul educației și formării profesionale.....</b>	<b>8</b>
<b>Programul Erasmus .....</b>	<b>9</b>
<b>1.3 Contextul național al dezvoltării programelor de formare profesională inițială de sprijin pentru absolvenți din învățământul profesional și tehnic.....</b>	<b>10</b>
<b>1.4. Sistemul educațional în Spania .....</b>	<b>13</b>
Capitolul 2. Prezentarea proiectului ”Competențe sporite ale profesorilor din unitățile IPT din București pentru organizarea și realizarea stagiilor de pregătire practică ale elevilor” .....	17
<b>2.1. Descrierea proiectului .....</b>	<b>17</b>
<b>2.2. Obiectivele specifice.....</b>	<b>18</b>
<b>2.3. Prezentarea partenerilor și a rolului acestora în proiect.....</b>	<b>20</b>
<b>2.3.1. Inspectoratul Școlar al Municipiului București.....</b>	<b>20</b>
<b>2.3.2. Centrul de formare Hiper Activity- Malaga, Spania .....</b>	<b>22</b>
<b>2.3.3. Unitățile de învățământ din cadrul consorțiului.....</b>	<b>24</b>
Capitolul 3. Managementul stagiilor de practică .....	30
<b>3.1. Competențele cheie cu care se operează în cadrul stagiilor de pregătire practică a elevilor.....</b>	<b>30</b>
<b>3.2. Organizarea stagiilor de practică.....</b>	<b>31</b>
<b>3.4. Roluri și responsabilități în derularea pregătirii practice.....</b>	<b>34</b>
<b>3.4.1. Practicantului (elevul) are următoarele responsabilități: .....</b>	<b>34</b>
<b>3.4.2. Responsabilul de pregătire practică (Coordonatorul de practică):.....</b>	<b>35</b>
<b>Tutorele de practică .....</b>	<b>35</b>
Capitolul 4 Mini ghiduri- Materiale de învățare realizate în cadrul proiectului ” Competențe sporite ale profesorilor din unitățile IPT din București pentru organizarea și realizarea stagiilor de pregătire practică ale elevilor .....	37
<b>4.1. Domeniul MECANIC .....</b>	<b>37</b>
<b>4.1.1. Activitățile desfășurate de grupul țintă în cadrul mobilității .....</b>	<b>37</b>
<b>4.1.2. Rezultatele obținute de membrii grupului țintă în urma mobilității.....</b>	<b>43</b>
<b>4.1.3. Exemplu de bune practici- Evaluarea stagiului de pregătire practică de către tutorele de la agentul economic / cadrul didactic din școală .....</b>	<b>47</b>
<b>Tutorele de la agentul economic .....</b>	<b>47</b>
Descrierea activităților derulate de agentul economic: .....	62
<b>4.2. Domeniul CONSTRUCȚII.....</b>	<b>63</b>

4.2.1 Argument.....	63
.....	63
4.2.2 Stagiile de practică în domeniul construcții.....	63
Accesul la specializarea tehnician în construcții .....	65
Ce învață tehnicienii în construcții pe durata stagiilor de pregătire practică .....	66
4.3 Domeniul ELECTRIC .....	79
4.3.1 Argument.....	79
4.3.2 . Rezultatele preconizate în urma implementării acestui proiect, la nivelul școlii.....	79
Rezultatele așteptate la nivelul <i>Colegiului Tehnic de Poștă și Telecomunicații "Ghe. Airinei:</i> .....	79
4.3.3. Activitățile desfășurate de grupul țintă în cadrul mobilității .....	80
4.3.4. Exemple de bune practici în cadrul desfășurării stagiilor de pregătire practică ale elevilor .....	88
4.3.5 Rezultatele obținute în urma implementării acestui proiect, la nivelul școlii .....	115
4. 4. Domeniul SERVICII .....	117
4.4.1. Argument .....	117
4.4.2. Resursele umane în viziunea companiilor din domeniul serviciilor care realizează stagii de practică pentru elevi.....	118
4.4.3. Asigurarea pregătirii profesionale a elevilor care efectuează stagiul de practică.....	119
4.4.4. Desfășurarea stagiilor de pregătire practică .....	119
4.4.4.1. Caietul de practică .....	123
4.4.5. Finalizarea stagiilor de pregătire practică și evaluarea participanților.....	125
4.4.6. Exemple de bune practici din unitățile de învățământ vizitate .....	126
Practicile curriculare .....	127
Stagiile Erasmus+.....	128
Contractul de studii.....	128
Capitolul 5. Cadrul legislativ din România privind stagiile de pregătire practică .....	140
Capitolul 6.   Sustenabilitatea proiectului .....	156
Capitolul 7 Anexe la Ghidul de bune practici ”Strategii de lucru cu elevii care desfășoară stagii de practică la Agenții economici/Companii” .....	158
Anexa 1 – Model Acord de parteneriat .....	158
Anexa 2– Convenția cadru și anexa Portofoliul de practică.....	158
Anexa 3 – Model Caiet de practică.....	158
Anexa 4 – Model Fișa de evaluare a stagiului de practică .....	158
Anexa 5 - Fișa prezență individuală practicant.....	158
Anexa 6 – Chestionar feedback .....	158
Bibliografie.....	177
În loc de final.....	179

## Cuvânt înainte

În contextul actual, în condițiile în care cerințele de pregătire teoretică și practică sunt mult mai ridicate, misiunea unităților de învățământ din Învățământul Profesional și Tehnic, ca furnizoare de educație de calitate, este de a răspunde așteptărilor agenților economici, ale părinților și ale absolvenților.

Calitatea educației în IPT este dovedită atât prin crearea și consolidarea parteneriatelor între unitățile de învățământ și agenții economici, în vederea realizării stagiilor de pregătire practică a elevilor, cât și prin formarea competențelor necesare pentru integrarea acestora pe piața muncii.

Având în vedere competențele-cheie, pornind de la cadrul OECD, învățământul profesional și tehnic are în vedere anticiparea unor cerințe referitoare la locurile de muncă, pentru a oferi oportunități de învățare reale și pentru a concepe programe structurate de dezvoltare a carierei.

Acumularea de cunoștințe și abilități permite îmbunătățirea inserției profesionale pe piața muncii. Schimbările rapide în toate domeniile determină apariția de noi competențe care se pot forma în cadrul stagiilor de pregătire practică, absolvenții adaptându-se noilor cerințe ale agenților economici, facilitând în același timp și mobilitatea între diferitele sectoare de activitate.

Ghidul de bune practici – **„Strategii de lucru cu elevii care desfășoară stagii de practică la Agenții economici/Companii”** – vine în sprijinul cadrelor didactice din învățământul profesional și tehnic, al elevilor și al agenților economici pentru realizarea și dezvoltarea parteneriatului școală – agenți economici, prin pregătirea tehnică de specialitate a elevilor „pe tot parcursul școlarizării”, în cadrul colaborării trilaterale școala – familia elevilor – agenți economici, prin dezvoltarea și implementarea de instrumente/soluții neconvenționale pentru atragerea elevilor către domeniile IPT, prin prevenirea sau reducerea fenomenului de părăsire a școlii, prin promovarea și dezvoltarea unor programe educaționale inovative pentru creșterea motivației de învățare a elevilor.

Ghidul a fost conceput ca resursă pentru școlile pilot din cadrul Proiectului Erasmus+ – „Competențe sporite ale profesorilor din unitățile IPT din București pentru organizarea și realizarea stagiilor de pregătire practică a elevilor” – și propune tehnici de lucru adecvate, materiale de sprijin pentru cadrele didactice și grupul țintă, studii de caz, modele de bune practici.

Inspector Școlar General,  
**Vlad Florentin Drinceanu**

## Capitolul 1. Cadrul general privind programele de formare profesională inițială

### 1.1 Introducere

Instruirea practică a elevilor reprezintă o parte componentă a procesului educațional și are ca scop aprofundarea cunoștințelor teoretice, procedurale și a formării deprinderilor practice în pregătirea de specialitate și se realizează la lecțiile practice, lucrări de laborator, stagii de practică.

Activitățile întreprinse în cadrul proiectului implementat au furnizat un sprijin sistematic pentru organizarea stagiilor de practică a elevilor, urmărind pregătirea viitorului absolvent pentru a răspunde cerințelor pieței muncii și ale viitorului angajator.

Operațiunile care vizează programele de învățare la locul de muncă pentru elevi urmăresc dezvoltarea competențelor și a aptitudinilor absolvenților de învățământ secundar, necesare integrării pe piața muncii și adaptării la statutul de angajat. Cercetările arată că absolvenții recent integrați pe piața muncii se confruntă cu dificultatea de adaptare la cerințele locului de muncă. Soluția oferită de noi prin acest ghid acestor probleme constă în dezvoltarea situațiilor de învățare la locul de muncă, realizate înainte de absolvirea studiilor și asigurarea consilierii și orientării, ca parte a procesului de tranziție de la școală la viața activă.

Ghidul de bune practice ”**Strategii de lucru cu elevii care desfășoară stagii de practică la Agenții economici/Companii**” reprezintă un instrument de lucru foarte util pentru toate unitățile de învățământ din Învățământul Profesional și Tehnic. Principalul scop al acestui ghid este de a împărtăși experiența și bunele practici în realizarea stagiilor de pregătire practică a elevilor din unitățile de învățământ din Spania, acumulate pe parcursul desfășurării mobilității a unui număr de 40 cadre didactice din 4 unități de învățământ profesional și tehnic din Municipiul București în cadrul proiectului “Competențe sporite ale profesorilor din unitățile IPT din București pentru organizarea și realizarea stagiilor de pregătire practică ale elevilor”.

În perioada **3 mai 2022- 15 iunie 2022**, pe parcursul a două săptămâni, 40 de cadre didactice aria curriculară Tehnologii, de la ISMB, Colegiul Economic „Virgil Madgearu”, Colegiul Tehnic ”Mircea cel Bătrân”, Colegiul Tehnic de Poștă și Telecomunicații „Gheorghe Airinei” și Colegiul Tehnic ”Dinicu Golescu”, grupați în 3 fluxuri, au participat la un schimb de experiență și bune practici în Malaga, Spania, organizat în cadrul proiectului Erasmus+ KA1, nr. 2020-1-RO01-KA102\_116-07 9288.

Conform proiectului, obiectivul principal al activității a fost sprijinirea formării profesionale a cadrelor didactice pentru a inova și îmbunătăți calitatea instruirii practice din domeniile: mecanic, construcții, electric, servicii, care să permită dezvoltarea competențelor profesionale prin contactul direct cu realitatea școlară, profesională și culturală europeană.

Organizația parteneră Centrul de formare *Hiper Activity* din Malaga, Spania a facilitat interacțiunea profesorilor români cu profesori și specialiști din domeniile: mecanic, construcții, electric, servicii: Instituto de Ensenanza Secundaria- Torremolinos, *Escuela Superior de Hosteleria Ceshma*-Torremolinos, Universitatea din Malaga, Facultatea de Științe Economice și Antreprenariat, Instituto de Ensenanza Secundaria *La Rosaleda*- Malaga, Fundația Școlilor Profesionale "Sagrada Familia"- Malaga, Instituto de Ensenanza Secundaria, FP *San Jose-Malaga*, Instituto de Ensenanza Secundaria *Al- Baytar*- Benalmadena, Instituto de Educacion Secundaria Hermenegildo Lanz Granada, Instituto Politecnico de Formacion Profesional JESUS MARIN. La sediul acestor organizații active în domeniul educației și formării profesionale au fost organizate workshopuri, prezentări, dezbateri cu accent pe metodele de predare-învățare-evaluare folosite în mediul online și în activitatea de instruire practică a elevilor. Beneficiarii au identificat strategii adecvate care pot conduce la formarea unei relații pe termen lung între școală și piața forței de muncă. „Achizițiile acumulate de către profesorii participanți pe parcursul acestei mobilități, dezvoltarea competențelor digitale și a celor lingvistice vor permite dezvoltarea nivelului profesional al acestora care va genera un progres în pregătirea elevilor, o forță de muncă adaptată la realitățile economice actuale, contribuind la creșterea ratei de absorbție a acestora pe piața muncii din România/Uniunea Europeană”. Profesorii beneficiari vor coopera în elaborarea unor ghiduri de bune practici și a unor caiete de practică pe domeniile mecanic, construcții, electric, servicii, ce vor fi valorificate în școlile din consorțiu și promovate în școlile tehnologice din Municipiul București și din țară.

Ghidul prezintă exemple de bune practici din sfera stagiilor de pregătire practică realizate de elevii din învățământul profesional și tehnic din unitățile de învățământ din Malaga și Torremolinos din Spania se adresează tuturor celor care sunt implicați în învățământul profesional și tehnic, agenților economici cât și celor interesați de acest domeniu.

Ghidul poate fi util tuturor celor care doresc să afle informații despre învățământul profesional și tehnic, despre domeniile de pregătire profesională Mecanic/Electric/Construcții, instalații și lucrări publice/Servicii și despre posibilitățile de integrare și absorbție a absolvenților în sistemul economic actual. Utilizarea ghidului poate avea drept rezultat îmbunătățirea învățământului profesional și tehnic.

Important este că absolvenții învățământului profesional și tehnic au capacitatea de a demonstra competențele profesionale în condiții reale de muncă, permițând reducerea perioadei de tranziție de la școală la locul de muncă și diminuarea eforturilor agenților economici pentru integrarea profesională a acestora. Învățământul profesional și tehnic se găsește în mijlocul adaptării lui, continuu, la condițiile actuale. Acest fapt presupune dobândirea de noi competențe.

Acumularea de cunoștințe și abilități permite îmbunătățirea inserției profesionale pe piața muncii. Schimbările rapide în toate domeniile determină apariția de noi competențe care se pot forma în cadrul stagiilor de pregătire practică, absolvenții adaptându-se noilor cerințe ale agenților economici, facilitând în același timp și mobilitatea între diferitele sectoare de activitate.

## **1.2. Contextul European al dezvoltării programelor de educație și formare profesională inițială**

În conformitate cu principiul subsidiarității, responsabilitatea principală pentru politicile de educație și de formare profesională le revine statelor membre, Uniunea Europeană având doar un rol de sprijin. Anumite provocări care necesită un răspuns sunt, cu toate acestea, comune tuturor statelor membre – spre exemplu, societățile în curs de îmbătrânire, deficitul de competențe al forței de muncă, concurența la nivel global și educația preșcolară – astfel încât este nevoie de reacții comune și ca țările să conlucreze și să învețe unele de la altele.

Deși formarea profesională a fost identificată ca domeniu de acțiune comunitară în Tratatul de la Roma din 1957, educația a fost oficial recunoscută ca fiind de competența UE în Tratatul de la Maastricht în 1992. În conformitate cu tratatul, „comunitatea contribuie la dezvoltarea unei educații de calitate prin încurajarea cooperării dintre statele membre și, în cazul în care este necesar, prin sprijinirea și completarea acțiunii lor, respectând pe deplin responsabilitatea statelor membre față de conținutul învățământului și organizarea sistemului educativ, precum și diversitatea lor culturală și lingvistică”.

Tratatul de la Lisabona a menținut dispozițiile privind rolul instituțiilor UE în educație și formare profesională (titlul XII articolele 165 și 166), adăugând în același timp o dispoziție care poate fi calificată drept o „clauză socială” orizontală. Astfel, articolul 9 din Tratatul privind funcționarea Uniunii Europene (TFUE) prevede: „În definirea și punerea în aplicare a politicilor și acțiunilor sale, Uniunea ține seama de cerințele privind promovarea unui nivel ridicat al ocupării forței de muncă, garantarea unei protecții sociale corespunzătoare, combaterea excluziunii sociale, precum și de cerințele privind un nivel ridicat de educație, de formare profesională și de protecție a sănătății umane”.

De asemenea, Carta drepturilor fundamentale a UE, care are aceeași valoare juridică ca tratatele (articolul 6 din Tratatul privind Uniunea Europeană), prevede că: „orice persoană are dreptul la educație, precum și la accesul la formare profesională și formare continuă” (articolul 14) și are „dreptul la muncă și dreptul de a exercita o ocupație aleasă sau acceptată în mod liber” (articolul 15).

## **Obiectivele UE în domeniul educației și formării profesionale**

În politicile și acțiunile sale, Uniunea trebuie să țină seama de cerințele privind promovarea unui nivel ridicat de educație și de formare profesională pe tot parcursul vieții, privind mobilitatea cursanților și a profesorilor în Europa, precum și privind dezvoltarea unui sentiment de apartenență la Uniune. În acest scop, într-o comunicare publicată în 30 septembrie 2020 (**Comunicare a Comisiei către Parlamentul European, Consiliu, Comitetul Economic și Social European și Comitetul Regiunilor privind realizarea Spațiului european al educației până în 2025**), Comisia a definit coordonatele unui „spațiu european al educației”, care cuprinde șase componente majore: calitatea educației și a formării profesionale, incluziunea, dublă tranziție ecologică și digitală, cadrele didactice și formatorii, învățământul superior, dimensiunea geopolitică.

În rezoluția Consiliului privind un cadru strategic pentru cooperarea europeană în domeniul educației și formării în perspectiva realizării și dezvoltării în continuare a spațiului european al educației (2021-2030), adoptată în februarie 2021 și pe baza comunicării din 30 septembrie 2020, Consiliul a fixat o listă de obiective care trebuie îndeplinite în următorii ani:

- Proporția tinerilor în vârstă de 15 ani cu competențe scăzute la citire, matematică și științe ar trebui să fie sub 15 % până în 2030 (rata în 2020: 22,5 % la citire, 22,9 % la matematică și 22,3 % la științe);
- Proporția elevilor de clasa a opta cu competențe scăzute în domeniul informatic ar trebui să fie sub 15 % până în 2030;
- Cel puțin 96 % dintre copiii cu vârsta cuprinsă între 3 ani și vârsta pentru înscrierea obligatorie la școala primară ar trebui să participe la educație și îngrijire timpurie până în 2030 (rata în 2020: 94,8 %);
- Până în 2030, proporția persoanelor care părăsesc timpuriu sistemele de educație și formare ar trebui să fie sub 9 % (rata în 2020: 10,2 %);
- Proporția persoanelor cu vârsta cuprinsă între 25 și 34 de ani care au absolvit învățământul superior ar trebui să fie de cel puțin 45 % până în 2030 (rata în 2020: 40,3 %);
- Proporția absolvenților unei forme de educație și formare profesională care beneficiază de ucenicie la locul de muncă în cursul educației și formării lor profesionale ar trebui să fie de cel puțin 60 % până în 2025;
- Cel puțin 47 % dintre adulții cu vârste cuprinse între 25 și 64 de ani ar trebui să fi participat la activități de învățare în ultimele 12 luni, până în 2025.

În comparație cu cadrul strategic pentru cooperarea europeană în domeniul educației și formării profesionale („Educație și formare 2020”) anterior, indicatorul competențelor digitale este



principala noutate. Indicatorii adoptați ar trebui monitorizați prin intermediul unui organism de guvernare creat pentru a implementa Spațiul european al educației.

În iulie 2020, Comisia a publicat către Parlamentul European, Consiliu, Comitetul Economic Și Social European și Comitetul Regiunilor o comunicare intitulată „Agenda europeană pentru competențe în scopul promovării competitivității durabile, a echității sociale și a rezilienței”, ce propune douăsprezece acțiuni menite să ajute persoanele fizice și întreprinderile să dezvolte competențe mai multe și mai bune:

- Acțiunea 1: Instituirea unui „Pact pentru competențe”;
- Acțiunea 2: Consolidarea informațiilor privind competențele;
- Acțiunea 3: Sprijinul UE pentru acțiuni naționale strategice vizând perfecționarea;
- Acțiunea 4: Propunerea de recomandare a Consiliului privind educația și formarea profesională;
- Acțiunea 5: Implementarea inițiativei privind universitățile europene și perfecționarea oamenilor de știință;
- Acțiunea 6: Dezvoltarea competențelor care să sprijine dubla tranziție digitală și ecologică;
- Acțiunea 7: Sporirea numărului de absolvenți STIM (științe, tehnologie, inginerie și matematică); promovarea competențelor antreprenoriale și transversale;
- Acțiunea 8: Dezvoltarea abilităților de viață;
- Acțiunea 9: Inițiativa privind conturile personale de învățare pe tot parcursul vieții;
- Acțiunea 10: O abordare europeană pentru micro-certIFICATE;
- Acțiunea 11: Noua platformă Europass;
- Acțiunea 12: Ameliorarea cadrului care permite deblocarea investițiilor statelor membre și a investițiilor private în competențe.

### **Programul Erasmus**

Erasmus+ este programul UE în domeniile educației, formării, tineretului și sportului pentru perioada 2021-2027. Obiectivele specifice urmărite de programul Erasmus+ sunt:

(1) să îmbunătățească nivelul competențelor și abilităților de bază, cu un accent deosebit pe relevanța acestora pentru piața muncii și contribuția lor la coeziunea societății;

(2) să promoveze creșterea calității, excelența în inovare și internaționalizarea la nivelul instituțiilor din domeniul educației și formării profesionale;

(3) să promoveze crearea și popularizarea unui sistem european de învățare continuă menit să vină în completarea reformelor politice de la nivel național;

(4) să consolideze dimensiunea internațională a educației și formării; să îmbunătățească predarea și învățarea limbilor străine. În sectorul educației, a fost definit un cadru de acțiuni-cheie pentru a asigura realizarea acestor obiective.

- Acțiunea-cheie 1: Mobilitatea persoanelor în scopul educației și al formării profesionale;
- Acțiunea-cheie 2: Cooperarea pentru inovare și schimbul de bune practici;
- Acțiunea-cheie 3: Sprijinul pentru reforma politicilor.

### **1.3 Contextul național al dezvoltării programelor de formare profesională inițială de sprijin pentru absolvenți din învățământul profesional și tehnic**

“Educația de bază reprezintă fundamentul întregului edificiu cultural, profesional și social al personalității umane, fiind un important factor de progres cultural, cu implicații directe asupra stării generale a resurselor umane”. Educația și formarea profesională inițială și continuă sunt reglementate de guvern. Educația și formarea profesională inițială prin învățământ profesional și tehnic (ÎPT) este furnizată la nivelurile secundar superior și post-secundar. Elevii se pot înscrie în ÎPT la nivel de învățământ secundar superior, la vârsta de 15 ani (clasa a 9-a). Calificările se pot obține prin înscrierea în învățământ secundar superior, filiera tehnologică sau învățământ profesional (denumită „învățământ profesional”). Caracteristicile Educației și Formării Profesionale (EFP) corespund definiției europene mai largi a Educației și Formării Profesionale (EFP), care „are ca obiectiv înzestrarea cetățenilor cu cunoștințele, know-how-ul, aptitudinile și/sau competențele necesare pentru anumite ocupații, sau în sens mai larg pentru piața muncii”.

La nivelul secundar superior există patru tipuri de programe de studiu și/sau filiere:

**(a) Programe de studiu cu durata de trei ani (ISCED-P 352, denumit învățământ profesional, care asigură absolvenților o calificare profesională de „muncitor calificat” de nivel 3 CEC- Cadrul European al Calificărilor /CNC- Cadrul național al Calificărilor (cum ar fi bucătar, sudor, brutar, tâmplar). Calificarea profesională de nivel 3 CEC este furnizată de „școli profesionale” ce cooperează cu angajatorii care oferă pregătire practică obligatorie în companii pentru cursanți, ca parte a învățării la locul de muncă/pregătire practică (WBL). Pregătirea practică la locul de muncă este combinată cu pregătirea practică în atelierele/laboratoarele școlare. Perioadele de pregătire practică sunt repartizate pe întreaga durată a anului școlar. Proporția de pregătire practică crește de la un an școlar la altul (în succesiunea celor trei ani de studiu) și este în medie 50% per program de studiu. Absolvenții susțin un examen de certificare a competențelor profesionale pentru calificarea profesională respectivă, organizat de un furnizor ÎPT. Aceste**

programe de studiu deschid accesul către piața muncii. De asemenea, absolvenții primesc un certificat ce atestă absolvirea ciclului de învățământ obligatoriu care permite accesul către cel de-al treilea an al programelor tehnologice de nivel de calificare 4 CEC. Studiile sunt gratuite pentru elevii care se înscriu până la vârsta de 26 de ani. Pentru asigurarea alinierii ÎPT finanțat de stat cu nevoile pieței muncii, școlile trebuie să încheie contracte cadru cu firmele care vor oferi locuri de muncă elevilor înainte de aprobarea numărului de cursanți finanțat de stat. Aceste contracte stabilesc clar responsabilitățile ce revin școlilor și firmelor pentru furnizarea practicii la locul de muncă, iar firma trebuie să asigure resursele pentru formare profesională și examenele de atestare. Începând cu anul 2017/18, este disponibil și învățământul dual ca o formă de organizare a învățământului profesional”. În cadrul acestuia, municipalitatea (autoritatea locală) se angajează într-un acord de parteneriat pe lângă contractul standard încheiat în cadrul programelor ÎPT în școală între școală, angajator și elev (sau reprezentantul legal). Firmele (agenți economici) sunt obligate, de asemenea, să plătească elevilor înscriși în învățământ dual o bursă care nu este mai mică decât cea asigurată de stat. Restul caracteristicilor sunt asemănătoare cu cele specifice învățământului profesional. Procentul de elevi în cadrul învățământului dual este de 1,3% din populația totală din ÎPT înscrisă la nivelul secundar superior în anul școlar 2020/2021;

**(b) Programele de studiu tehnologice**, din filiera tehnologică, cu durata de patru ani (ISCED-4, liceu tehnologic) oferă absolvenților o diplomă de absolvire a unei școli de învățământ secundar superior și o calificare de „tehnician”, de nivel de calificare profesională 4 CEC, (cum ar fi tehnician în activități economice, tehnician în activități turistice, tehnician în construcții, etc. Programele cuprind ciclul inferior și superior, câte doi ani pentru fiecare, sunt furnizate de licee și colegii tehnice/economice. Aceste programe de studiu deschid accesul către piața muncii. Absolvenții care promovează examenul de bacalaureat se pot înscrie în învățământul superior. După absolvirea ciclului inferior (învățământ obligatoriu), cursanții pot opta să renunțe și să se înscrie într-un program de scurtă durată / stagiul de pregătire practică (ISCED-P 352) care oferă numai o calificare profesională;

**(c) Programele de scurtă durată / stagiile de pregătire practică** (ISCED-P 352 stagii de practică) oferă cursanților ce au absolvit un program tehnologic cu durata de doi ani (au absolvit clasa a 10-a) o calificare profesională de nivel 3 CEC (cum ar fi bucătar) prin intermediul a 720 de ore de formare la locul de muncă. Absolvirea acestui stagiul de practică deschide accesul către piața muncii. Aceste stagii sunt coordonate de școlile din ÎPT și sunt furnizate în principal de angajatori. Tinerii și adulții care părăsesc timpuriu programele de educație și formare profesională pot să acceseze de asemenea aceste programe/stagii, după absolvirea unui program denumit „A doua șansă”;

**(d) Programele de studiu vocaționale, din filiera vocațională,** cu durata de patru ani (ISCED-P 354, CEC nivel 4, liceu vocațional) oferă absolvenților o calificare profesională în domeniul militar, teologic, sportiv, arte și pedagogie, precum și o diplomă de absolvire a unei școli de învățământ secundar superior. Absolvenții care promovează examenul de bacalaureat se pot înscrie în învățământul superior. Majoritatea absolvenților fac această opțiune. Programele de studiu sunt furnizate de licee și colegii, iar cota de pregătire practică este de maxim 15%. Pentru înscrierea în ÎPT la nivel secundar superior, cursanții trebuie să aibă cel puțin un certificat de învățământ secundar inferior.

**Învățământul terțiar non-universitar** oferă programe de studiu postliceal, cu durata de unu până la trei ani (ISCED-P 453), în urma cărora se obține o calificare profesională de nivel 5 CEC; acestea sunt organizate în cadrul școlilor din filiera tehnologică sau de colegii/universități, la cererea firmelor sau cursanților. Ele oferă absolvenților de învățământ secundar superior oportunitatea de a avansa în calificările profesionale pe care le au, cum ar fi îngrijire și tehnician farmacist, optician, analist programator, meteorolog. Accesul la aceste programe este deschis tuturor absolvenților de învățământ secundar, indiferent dacă aceștia au sau nu o diplomă de bacalaureat.

#### **Forme de studiu în cadrul învățământului profesional și tehnic**

Elevii din învățământului profesional și tehnic pot alege între următoarele forme de studiu:

- (a) Învățământ la zi (cel mai popular);
- (b) Cursuri serale;
- (c) Formare la locul de muncă;
- (d) Formă duală

#### **Furnizorii de educație și formare profesională inițială sunt:**

- (a) liceele tehnologice/colegiile tehnice, care oferă programe de studiu în filiera tehnologică, cu durata de patru ani, care duc la dobândirea unei calificări nivel 4 CEC/CNC sau învățământ profesional cu durata de trei ani; toate liceele care îndeplinesc criteriile stabilite de ministerul educației pot solicita titlul de „colegiu”, care reprezintă recunoașterea calității programelor acestora de educație și formare profesională;
- (b) școlile profesionale, care furnizează învățământ profesional cu durata de trei ani;
- (c) licee/colegii (vocaționale) militare, teologice, sportive, de arte și pedagogice, care oferă programe vocaționale în cadrul filierei vocaționale.
- (d) instituții de învățământ post-secundar (sau „școli postliceale”), care oferă programe de învățământ secundar; acestea sunt deseori departamente independente din cadrul colegiilor tehnice sau universităților.

Provocările și prioritățile naționale ale României pentru educația și formarea profesională inițială–îmbunătățirea relevanței și calității acesteia – se află în strânsă legătură cu cele de la nivelul UE. Prin adaptarea constantă a sistemului său de educație și formare profesională diversificat cu parcursuri vocaționale, profesionale și tehnologice, țara are ca obiectiv reducerea părăsirii timpurii a educației și formării profesionale și stimularea participării la învățare în rândul adulților; acestea sunt două domenii cu un potențial considerabil de îmbunătățire în raport cu celelalte State Membre. Promovarea programelor de perfecționare, reintegrare a adulților în domeniul educației și formării profesionale prin programe de tipul „a doua șansă”, precum și extinderea ucenicilor și a altor sisteme de formare profesională la locul de muncă sunt măsuri care au potențialul de a aduce schimbări.

Obiectivele strategice naționale în educație și formare profesională de a oferi servicii de consiliere pentru toți elevii din sistemul de învățământ preuniversitar, de a consolida competențele cheie, precum și de a promova și de a recompensa excelența în educația și formarea profesională inițială oglindesc recomandările europene referitoare la competențelor profesionale, determinând ca învățământul profesional și tehnic să fie considerat o primă alegere.

#### **1.4. Sistemul educațional în Spania**

Sistemul național de învățământ este constituit din ansamblul unităților și instituțiilor de învățământ de stat și private de diverse tipuri, niveluri și forme de organizare a activității de instruire și educare.

Sistemul național de învățământ este structurat în niveluri educaționale, astfel încât să fie asigurată coerența instrucției și educației conform particularităților de vârstă și individuale ale elevilor. Copiii rezidenților români au dreptul la educație în Spania în aceleași condiții ca și copiii cetățenilor spanioli. Învățământul este, ca și în România, obligatoriu și gratuit.

În privința asigurării calității în educație și formare profesională, în Spania sunt implicate două entități majore ale administrației centrale: Ministerul Educației și Ministerul Muncii și Imigrației.

În Spania există trei tipuri de școli:

- publice (gratuite și deținute de către regiunile autonome);
- private subvenționate de către stat (subvenția se primește de la provinciile autonome, dar pot fi anumite taxe pentru materiale de studiu, uniforme, etc);

- nesubvenționate de stat (taxele de școlarizare variază în funcție de tipul școlii și includ servicii: de transport, mese, sport, etc).

În Spania sunt 6 nivele de educație:

- preșcolar (0-6 ani);
- primar (6-12 ani, obligatoriu și gratuit), este formată din trei cicluri de câte doi ani cls. I-a ÷ VI;
- secundar obligatoriu (ESO, între 12-16 ani); ESO – are caracter obligatoriu și gratuit și constă din 4 clase care se desfășoară în general între 12 și 16 ani – cls. VII-a ÷ X-a. La sfârșitul ESO elevii care au promovat vor primi titlul de Absolvent al Educației Secundare Obligatorii;
- liceal (16-18 ani), Are diferite modalități care permit o pregătire specializată a elevilor în vederea încorporării la studiile superioare sau la viața activă;
- Bacalaureatul este ultima treaptă a ESO, are caracter voluntar, iar durata este de doi ani;
- Pregătirea profesională (de grad mediu sau de grad superior, modular pentru învățarea unei meserii), are caracter voluntar și cuprinde acele conținuturi care, în cadrul sistemul educativ, conferă capacitatea de a realiza meserii calificate. Elevii absolvenți ai Pregătirii Profesionale obțin diploma de tehnic sau respectiv tehnic superior.
- superior (împărțit în trei cursuri, ultimul fiind cel de doctorat).

Datorita experienței bogate în cadrul Uniunii Europene, Spania a implementat numeroase proiecte în domeniul educației și formării profesionale prin stagii de pregătire practică și acest concept a devenit familiar în majoritatea mediilor de lucru. Acest fapt se observă și datorită numărului mare de institute și centre dedicate educației și formării profesionale prin stagii de pregătire practică, în comparație cu România. O altă diferență ar fi aceea că, sistemul de guvernare românesc este unul centralizat, în timp ce în Spania activează Guverne Regionale care se ocupă de dezvoltarea fiecărei regiuni. Transferul autorității și responsabilității de la nivel central către administrațiile locale prezintă avantajul că instituțiile sunt mai aproape de nevoile cetățenilor și, de asemenea, administrația fiecărei regiuni poate adopta măsuri politice și economice specifice propriilor caracteristici și necesități. Deciziile astfel adoptate, pot fi mai eficiente decât cele generalizate și aplicate uniform în regiuni cu profiluri diferite.

Ministerul spaniol al educației a dezvoltat și extins o serie de măsuri și acțiuni, cum ar fi: o nouă structură la nivel de stat de pentru informare și servicii de orientare în carieră; crearea și întreținerea platformelor digitale pentru informarea și orientarea vocațională, precum și alte proiecte legate de diseminarea educației și formării vocaționale, pentru orientarea și consilierea în

carieră. Pentru sprijinirea și extinderea serviciilor de orientare și consiliere în școli, autoritățile regionale de educație au lansat strategii adaptate nevoilor identificate și au alocat resurse variate adaptate nevoilor specifice care decurg din propria forță de muncă piață.

### **ÎNVĂȚĂMÂNTUL PROFESIONAL ȘI TEHNIC din SPANIA cuprinde trei cicluri**

Program de calificare profesională inițială.

Ciclu formativ de grad mediu

Ciclu formativ de grad superior



### **Opțiuni pentru continuarea studiilor:**

-învățământ universitar

-învățământ artistic superior

-școala profesională de grad superior

-învățământ militar

În Spania sunt peste 70 universități, atât publice cât și private. Atât Spania cât și în România sunt membri ai procesului de la Bologna, ceea ce conduce la o foarte mare asemănare între sistemele de învățământ superior din cele două țări.

### **Educație și formare profesională (EFP) în SPANIA**

În ultimii zece ani, participarea în EFP a crescut cu mai mult de 70%.

În programele VET gestionate de autoritățile de educație, bărbații sunt majoritatea cursanților: 71,1% în EFP de bază, 56,9% în EFP intermediară și 52,4 % în programele EFP superioare.

50% dintre cursanții VET se găsesc în trei ramuri profesionale:

- Sănătate, administrare și management

- Tehnologia informației și a comunicațiilor
- Servicii socioculturale și comunitare.

**Măsurile politice guvernamentale ca urmare a creșterii semnificative a șomajului în rândul tinerilor în ultimii ani, în domeniul EFP se axează pe:**

- Reducerea părăsirii timpurii a educației și formării profesionale inițiale și continue;
- Îmbunătățirea nivelurilor de calitate și a capacității de inserție profesională a cetățenilor;
- Implementarea principiului dual (formare la locul de muncă);
- Implementarea e-learning-ului și a criteriilor de evaluare adecvate și asigurarea calității;
- Îmbunătățirea atractivității VET, implicarea întreprinderilor în EFP și menținerea relevanței sale pe piața forței de muncă;
- Alinierea calificărilor VET la nevoile pieței forței de muncă și la previziunile privind competențele și cu nevoi sectoriale;

**Exemple de bună practică:**

- spațiile de învățământ sunt foarte generoase și foarte bine dotate astfel încât toți elevii au acces la resurse;
- calificările formate de instituția de învățământ sunt strict corelate cu cerințele pieței muncii locale;
- instruirea practică se realizează la finalul ciclului la agenții economici, în ore special alocate în timpul anului școlar.

Pentru a acoperi cât mai mult solicitările pieței muncii, în unitățile de învățământ profesional și tehnic se oferă trei tipuri de formări:

- Formare inițială pentru ELEVI
- Formare continuă pentru ANGAJAȚI
- Formare pentru reconversie profesională pentru ȘOMERI



## **Capitolul 2. Prezentarea proiectului ”Competențe sporite ale profesorilor din unitățile IPT din București pentru organizarea și realizarea stagiilor de pregătire practică ale elevilor”**

### **2.1. Descrierea proiectului**

Proiectul ”Competențe sporite ale profesorilor din unitățile școlare IPT din București pentru organizarea și realizarea stagiilor de pregătire practică ale elevilor”, a avut drept scop susținerea procesului de îmbunătățire a sistemului național de educație și formare profesională continuă a cadrelor didactice din IVT, prin formarea a 40 de profesori VET pentru realizarea pregătirii practice moderne și relevante a elevilor și dezvoltarea competențelor profesionale ale acestora în urma activităților practice desfășurate la agenții economici (inspectori școlari de specialitate VET de la aplicantul ISMB, 36 profesori din școli VET din consorțiu) și integrarea lor în didactica realizării programelor de pregătire practică din planul de învățământ. Proiectul răspunde nevoilor de formare ale profesorilor VET din București, pentru realizarea de programe eficiente, de sprijin al acestora, astfel încât, participanții să-și dezvolte competențele profesionale de proiectare/organizare/realizare/evaluare a stagiilor de pregătire practică a elevilor, la standardele europene, iar pe de altă parte, prin utilizarea metodelor moderne, inovatoare de pregătire practică a elevilor, să crească disponibilitatea participanților pentru atragerea elevilor și încurajarea părinților acestora pentru instruirea și formarea inițială în VET și menținerea acestora în sistem.

Forma de instruire propusă pentru GT, a avut în vedere participarea acestora la activități de job shadowing la companii din Spania (întreprinderea Agua Torremolinos, întreprinderea Aucore S.L., întreprinderea Denso Ten Espana S:A., întreprinderea LDA Audio Tech, întreprinderea Sando-Malaga), schimbul de bune practici cu profesorii din școlile/universitățile spaniole cu expertiză în domeniul pregătirii practice a elevilor (Instituto de Ensenanza Secundaria- Torremolinos, Escuela Superior de Hosteleria Ceshma-Torremolinos, Universitatea din Malaga, Facultatea de Științe Economice și Antreprenoriat, Instituto de Ensenanza Secundaria La Rosaleda- Malaga, Fundația Școlilor Profesionale ”Sagrada Familia”- Malaga, Instituto de Ensenanza Secundaria, FP San Jose-Malaga, Instituto de Ensenanza Secundaria Al- Baytar- Benalmadena), forme de lucru în cadrul proiectului care sunt compatibile cu practicile/politicile/strategiile europene în domeniu. Aceste activități desfășurate în mobilitate au fost identificate pe baza analizei de nevoi realizată în cadrul consorțiului, în urma căreia a rezultat necesitatea realizării unui stagiu de formare pentru dezvoltarea competențelor cadrelor didactice în activitatea practică desfășurată cu elevii, a evidențiat insuficiența pregătire a profesorilor în acest domeniu, pentru a transmite elevilor cunoștințele practice și abilitatea de a rezolva probleme concrete, în consonanță cu nevoile și exigențele firmelor: instruirea realizată de profesori nu mai răspunde necesităților acestora, elevii nu au experiență și nu cunosc mediul firmei, este nevoie de o perioadă de integrare a absolvenților, fapt ce implică costuri pentru firme, există o discrepanță acută între oferta de formare a școlilor

VET și cererea de pe piața muncii, insuficienta pregătire a absolvenților din IPT- ISCED 3, privind exigențele firmelor.

**Obiectivul general al proiectului** a fost susținerea procesului de îmbunătățire a sistemului național de educație și formare profesională continua a profesorilor VET, prin formarea a 40 de profesori pentru realizarea pregătirii practice moderne și relevante a elevilor și pentru creșterea rezultatelor școlare a acestora în urma activităților practice de la companii.

#### **Rezultatele proiectului:**

-1 parteneriat transnațional durabil;

-40 profesori din domeniile curriculare tehnice/economice cu competente profesionale îmbunătățite în realizarea stagiilor de pregătire practică a elevilor în companii, capabili să realizeze programe de formare privind realizarea stagiilor de practică pentru minim 90% din profesorii VET din București, la întoarcerea din stagi;

-Ghidul de bune practici "Strategii de lucru cu elevii care desfășoară stagii de practică la Agenții economici/Companii", instrumentele pedagogice-studii de caz/sesiuni de networking cu companii/1webinar/4 mini ghiduri pentru instruirea elevilor/1 carnet de stagi);

- 40 profesori VET cu competențe lingvistice îmbunătățite în limbile engleză și spaniolă;

Participanții la mobilitate și-au dezvoltat abilitățile pedagogice în elaborarea și completarea carnetului de stagi pentru pregătirea practică a elevilor, dezvoltarea profesională a acestora și facilitarea inserției pe piața muncii, prin preluarea modelului spaniol pentru carnetul de stagi.

## **2.2. Obiectivele specifice**

- Îmbunătățirea pregătirii profesionale pentru 40 de profesori VET prin însușirea și exersarea practicilor europene privind organizarea și realizarea stagiilor de pregătire practică a elevilor la agenții economici;
- Implementarea programelor de stagii de pregătire practică prevăzute în curriculum obligatoriu și CDL, pentru calificări din domeniile: mecanic, construcții, electric, servicii, care să permită dezvoltarea competențelor profesionale a elevilor din cele 4 școli VET din consorțiu, dobândite în orele de curs/la locul de muncă;
- Dezvoltarea relației de parteneriat între unitățile de învățământ VET din București și agenții economici/părinți/administrație publică locală/comunitate/sindicate/ONG-uri, în scopul facilitării integrării elevilor pe piața muncii;

- Dezvoltarea metodei interactive și inovatoare de învățare „learning by doing” pentru facilitarea tranziției de la școală la viața activă a elevilor, prin implementarea tutoriatului școlii în stagiile de practică;
- Dezvoltarea competențelor lingvistice în limbile engleză și spaniolă pentru 40 de participanți la mobilitate;
- Dezvoltarea competențelor profesionale ale cadrelor didactice privind conținuturile/metodele/instrumentele de predare și evaluare în pregătirea practică a elevilor;
- Elaborarea Ghidului de bune practici "Strategii de lucru cu elevii care efectuează stagii de practică la Agenți economici/ Companii;
- Îmbunătățirea calității educației și formării profesionale în România;
- Oferirea participanților a unui cadru privind modalitățile de intervenție în creșterea nivelului de motivație pentru educație continuă în special în domeniul VET axat pe programe de carieră și formare pentru autocunoaștere;
- Dezvoltarea abilităților de comunicare cu elevii din sistemul de Formare profesională;
- Îmbunătățirea competențelor profesionale ale cadrelor didactice în implementarea stagiilor de practică ale elevilor în companii, prin cooperarea între toți factorii implicați: școală/angajatori/părinți/sindicate, pentru stabilirea traseului profesional al fiecărui tânăr și asigurarea tranziției de la școală la viața activă;
- Realizarea unui sistem educațional stabil/e echitabil/eficient/relevant, prin îmbunătățirea metodelor de predare/învățare/evaluare;
- Asigurarea unui management flexibil și eficient la nivelul unității de învățământ;
- Adaptarea curriculumului la nevoile de învățare ale elevilor;
- Promovarea VET și corelarea ofertei educaționale a unităților de învățământ cu cerințele pieței pentru a asigura o mai bună inserție a absolvenților și a facilita tranziția elevilor de la școală la viața activă;
- Crearea de oportunități pentru formarea continuă a profesioniștilor din domeniul EFP responsabili cu dezvoltarea curriculumului în școlile din consorțiu;
- Dobândirea mai multor cunoștințe despre cum să identificăm, să înțelegem și să ajutăm elevii vulnerabili;
- Schimb de experiență privind crearea, în mediul școlar, de activități interactive și motivante pentru elevii vulnerabili;

## **2.3. Prezentarea partenerilor și a rolului acestora în proiect**

### **2.3.1. Inspectoratul Școlar al Municipiului București**

Inspectoratul Școlar al Municipiului București este un serviciu public deconcentrat al Ministerului Educației, organizat la nivelul Municipiului București, instituție care acționează pentru realizarea obiectivelor educaționale prevăzute de Legea Educației, a Regulamentului de organizare și funcționare a inspectoratelor școlare/1995, a Statutului personalului didactic, a hotărârilor și ordonanțelor emise de Guvernul României, a tuturor actelor normative ce decurg din conținutul Legii Educației, precum și a ordinelor/precizărilor elaborate de Ministerul Educației, în domeniul învățământului preuniversitar.

Inspectoratul Școlar al Municipiului București coordonează învățământul preuniversitar bucureștean și asigură garanția unui sistem educațional de calitate prin activități de îndrumare/coordonare/control a 419 de școli publice și 150 școli private, pentru creșterea calității educației oferită elevilor și racordarea sistemului la sistemele europene de educație. Conform direcțiilor strategice, scopul activității Inspectoratului Școlar al Municipiului București este asigurarea cadrului adecvat pentru o educație de calitate și pregătirea elevilor pentru viața activă. Inspectoratul Școlar al Municipiului București gestionează activitatea a peste 23.000 de profesori, mai mult de 20% dintre aceștia beneficiază anual de cursuri de formare CCD. ISMB are atribuții și responsabilități numeroase la nivelul sistemului preuniversitar bucureștean dintre care evidențiem mai jos printre cele mai importante:

- controlează aplicarea legislației și monitorizează calitatea activităților de predare-învățare și respectarea standardelor naționale/indicatorilor de performanță, prin inspecția școlară;
- controlează, monitorizează și evaluează calitatea managementului unităților și instituțiilor de învățământ;
- asigură, împreună cu autoritățile administrației publice locale, școlarizarea elevilor și monitorizează participarea la cursuri a acestora pe durata învățământului obligatoriu;
- coordonează admiterea în licee, evaluările naționale și concursurile școlare la nivelul unităților de învățământ din municipiul București;
- monitorizează implementarea programelor naționale inițiate de Ministerul Educației și Cercetării Științifice pe aria municipiului București, precum și a proiectelor derulate de unitățile școlare și cele conexe în cadrul programelor Uniunii Europene în domeniul educației și tineretului;
- mediază conflictele și litigiile survenite între autoritatea administrației publice locale și unitățile de învățământ;
- prezintă un raport anual privind starea învățământului pe teritoriul municipiului București, acest raport se face public;
- aplică politicile educaționale naționale la nivelul municipiului București;

- acordă consiliere și asistență unităților și instituțiilor de învățământ în gestionarea resurselor umane și a posturilor didactice la nivelul municipiului București;
- realizează auditarea periodică a resursei umane din învățământul preuniversitar; rezultatele auditului se aduc la cunoștința celor în cauză, consiliului de administrație al unității de învățământ și Ministerului Educației și Cercetării Științifice;
- asigură colectarea datelor statistice pentru sistemul național de indicatori privind educația;
- poate organiza în colaborare cu autoritățile administrației publice locale programe educaționale de tip «A doua șansă», în vederea promovării învățământului obligatoriu pentru persoane care depășesc cu peste 4 ani vârsta corespunzătoare clasei și care, din diferite motive, nu au absolvit învățământul secundar inferior, gimnazial;
- stabilește, cu consultarea autorităților administrației publice locale, unitățile de învățământ în care se organizează filiera tehnologică sau vocațională a liceului, având în vedere tendințele de dezvoltare socială și economică precizate în documentele strategice regionale și locale elaborate și monitorizate de structurile partenariale consultative (consorții regionale și comitete locale de dezvoltare a parteneriatului social);
- stabilește, cu consultarea autorităților administrației publice locale, unitățile de învățământ în care se organizează învățământ profesional, având în vedere tendințele de dezvoltare socială și economică precizate în documentele strategice regionale și locale privind învățământul profesional și tehnic;
- propune cifra de școlarizare pentru învățământul de stat, care se aprobă prin hotărâre a Guvernului;
- realizează dezvoltarea parteneriatelor locale/regionale/naționale/internaționale, pentru îmbunătățirea educației și racordarea la cerințele pieței.

Inspectoratul Școlar al Municipiului București are experiență în managementul și derularea proiectelor europene: Proiectul de mobilități LdV-2005-”Formarea managerilor școlari pentru dezvoltarea calității educației”; Parteneriatul Grundtvig- ”Adults Learning Training on Sustainable Development”-2010; Proiectul Comenius-Măsurile acompaniatoare, cu titlul « Pozitive Thinking Training » nr. proiect 509925-LLP-2010-RO-COMENIUS-CAM, finanțat de Agenția Executivă pentru Educație, Cultură și Audiovizual (Education, Audiovisual and Culture Executive Agency) de la Bruxelles, EACEA-2012, Proiectul Erasmus+, Programul Transvesal, Acțiunea cheie 3 ICT, 2011, realizat în parteneriat cu Magic Solution din Bulgaria, număr de identificare 19195-LLP-1-2011-BG-KA3-KA3MP, finanțat de EACEA, cu titlul „Learning Augmented Reality Global Environment-LARGE”, proiect finanțat de Agenția Executivă pentru Educație, Cultură și Audiovizual (Education, Audiovisual and Culture Executive Agency de la Bruxelles), prin contractul nr. 2011-4072/001-001 semnat cu Magic Solution din Bulgaria, 2011, Proiectul de

parteneriat european Leonardo da Vinci, cu titlul, "Enrich Vocational Training Through Unconventional Methods in The EU Countries", 2012; Proiectul strategic Erasmus +, Acțiunea cheie 2, Parteneriate strategice, cu titlul "Jocuri serioase pentru Promovarea multilingvismului în educația timpurie a copilăriei" ("Serious Games for Fostering Multilingualism in Early Childhood Education"), 2015, număr de identificare KA2-2015-1-RO01-KA201-015212- 2015; Proiectul Comenius Regio , cu titlul "Art & Culture School" Event-2012, realizat în partnership cu Directoratul Provincial pentru Educație și Universitatea din Adiyaman, Turcia; Parteneriat Grundtvig-Starting to feel good for functioning well-2014; Proiectul Erasmus+, Acțiunea cheie 1 : mobilitatea persoanelor în scopul învățării - VET Learner and Staff Mobility, nr.de identificare KA1-VET-2014-1-RO01-KA102-001031, cu titlul „Modele inovative pentru optimizarea activității de consiliere pedagogică și metodică a profesorilor debutanți din învățământul preuniversitar bucureștean pentru creșterea calității educației furnizate elevilor”; proiectul de mobilități LLP-LdV/VETPRO/2013 /RO250, cu titlul „Dezvoltarea competențelor cadrelor didactice în utilizarea metodelor alternative de învățare în procesul educațional, pentru a contribui la reducerea abandonului școlar”.

ISMB are personal calificat în management/curriculum/inspecție școlară/formarea profesorilor/proiecte educaționale și experiență în tematica proiectului "Competențe sporite ale profesorilor din unitățile IPT din București pentru organizarea și realizarea stagiilor de pregătire practică ale elevilor", prin proiectele derulate: POSDRU/63611-Pregătiți pentru piața muncii, cu scopul facilitării inserției pe piața muncii a 3480 elevi, calificările Mecanica/Electric/Construcții, instalații și lucrări publice din regiunile B-I/S-M, prin stagii de practică la firme, 2010-2013, respectiv POSDRU/63659-Competențe pentru o piață a muncii competitivă în context european, a dezvoltat un sistem de stagii de practică pentru 2675 elevi, pentru reducerea perioadei de tranziție de la școală la locul de muncă.

### **2.3.2. Centrul de formare Hiper Activity- Malaga, Spania**

Centrul de formare Hiper Activity este o societate de intermediere profesională specializată în gestionarea și organizarea stagiilor studentești/ale elevilor prin programe precum Erasmus+ sau Fondul social european.

Scopul societății este de a conecta tinerii europeni, fie că sunt studenți sau șomeri, cu companii, entități și alte organizații situate în zona Malaga dispuse să-și internaționalizeze echipele de lucru și să promoveze intrarea tinerilor pe piața muncii. Centrul de formare Hiper Activity organizează de stagii de practică în organizații, firme, gestionează programe de practică pentru tineri absolvenți și muncitori (beneficiari de burse LdV , Erasmus) care doresc să cunoască cultura și limba spaniolă și totodată să își îmbogățească cunoștințele profesionale în scopul obținerii unui loc de muncă dorit.

Totodată, Hiper Activity organizează vizite de afaceri la cerere, pentru experți din România, reuniuni cu reprezentanți de firme din Malaga pentru a stabili viitoare colaborări

Centrul de formare Hiper Activity coordonează experiența stagiilor de practică în străinătate pentru grupuri și studenți individuali care aleg Spania ca destinație, atât pentru a-și îmbunătăți abilitățile lingvistice, cât și pentru a-și îmbogăți CV-ul prin stagii de practică în companii. În Malaga și Torremolinos Centrul de formare Hiper Activity are o rețea de companii colaboratoare specializate în diferite sectoare profesionale și cu experiență în primirea elevilor și studenților străini. Serviciile pe care Centrul de formare Hiper Activity le gestionează sunt:

Transferuri de la aeroport la cazare

Cazare (în reședință sau apartament comun)

Transport local

Cursuri de limbi străine/cursuri de limba spaniolă

Identificarea de companii care să efectueze stagiul de practică (în funcție de profilul profesional al participantului)

Meditații pe toată durata șederii

Certificarea programului de formare

Numărul de telefon de urgență 24 de ore.

Centrul de formare Hiper Activity primește în fiecare an - în zona dintre Malaga și Torremolinos - diferite grupuri de studenți internaționali care vin să-și desfășoare experiența de lucru în companii spaniole din diferite sectoare profesionale.

## PROFESIONIȘTI PENTRU VIITOR

Centrul de formare Hiper Activity sprijină companiile în căutarea de noi profesioniști care să poată deveni piesa de bază și importantă a instituției. Angajații centrului sunt tineri, o echipă de lucru entuziastă, profesionistă care crede cu tărie că, cu oportunitățile și ghidurile potrivite, activitățile diverse și complexe pe care le desfășoară, pot aduce valoare adăugată companiilor cu care centrul colaborează. Deviza echipei de la Hiper Activity este: ” Nu credem în resursa studentului liber, ci în resursa "viitorului profesional".

Majoritatea participanților la cursurile de formare ale instituției vin cu burse din Uniunea Europeană prin programe precum Erasmus+ sau Fondul social european pentru a-și finaliza formarea profesională sau universitară într-un domeniu specializat.

## Stagiarii Centrul de formare Hiper Activity

Centrul de formare Hiper Activity coordonează programe de mobilitate în Malaga și Torremolinos, astfel încât participanții străini care vin aici dobândesc competențe lingvistice și profesionale care să le îmbunătățească CV-ul. La nivel personal, Centrul de formare Hiper Activity este interesat de faptul ca bursierii care urmează un program de formare, care provin din țări cu tradiții și culturi diferite să fie pe deplin integrați în viața și cultura locală. Fiecare program de formare în parte, este conceput ținând cont de nevoile beneficiarilor (universități, școli, instituții publice și private) și de așteptările fiecăruia dintre participanți, indiferent dacă aceștia sunt elevi, studenți, profesori sau persoane în procesul de găsire a unui loc de muncă.

## Ospitalitate

În privința ospitalității, Centrul de formare Hiper Activity reprezintă punctul de contact în Malaga pentru toți participanții la programe de formare și în proiecte europene, pentru a-i ajuta pe aceștia să se integreze cât mai rapid în spiritul locului, să se simtă ca acasă. Centrul de formare Hiper Activity oferă informații despre orașul Malaga și regiunea Andaluzia, realizează programe de vizite culturale în regiune, oferind informații interesante și deosebite despre orașul Malaga, orașul Pablo Picasso, precum și posibilitatea de a afla despre istoria sa antică, între mare și munți. cu sprijinul profesioniștilor din turism, care oferă sfaturi pentru a profita la maximum de fiecărui participant la un program de formare.

## Tutoriat

Centrul de formare Hiper Activity elaborează și organizează toată documentația necesară cu compania gazdă înainte de a ajunge la destinație

În timpul stagiului, Centrul de formare Hiper Activity efectuează follow-up-uri pentru a garanta calitatea programelor/proiectelor realizate.

### **2.3.3. Unitățile de învățământ din cadrul consorțiului**

#### **2.3.3.1. Colegiul Economic „Virgil Madgearu”**

C. E. „V. Madgearu” este o instituție de învățământ preuniversitar de stat avizată de ARACIP, respectă procedurile CEAC și SCIM, are certificat Școala Europeană. Colegiul are 20 de săli de clasă dotate cu PC-uri și videoproiectoare. Elevii sunt pregătiți în domeniile economic, comerț și turism, calificările profesionale fiind: tehnician în activități economice/tehnician în turism. Are 1500 elevi, 10 clase pe nivel, 300 elevi pe nivel -clasele IX-a, X-a, XI-a, XII-a, cu vârste cuprinse între 15 -19 ani, având 70 profesori, dintre care 25 de profesori VET. Colegiul asigură dezvoltarea



personalității educabililor, într-un climat stimulativ de colaborare și de siguranță, facilitează un dialog permanent, deschis și flexibil între partenerii sociali și educaționali.

Misiunea școlii este să promoveze un învățământ deschis și flexibil, capabil să asigure accesul la piața muncii, din perspectiva formării de cunoștințe, abilități și atitudini pentru realizarea succesului personal și profesional al elevilor. Acțiunea educațională desfășurată de școală este reprezentată de caracteristicile: îmbunătățirea competențelor cheie și profesionale ale elevilor la nivelul SPP; dezvoltarea competențelor elevilor pentru societatea cunoașterii; acordarea de șanse egale tuturor elevilor indiferent de mediul din care provin, sex, religie, naționalitate, statut social; formarea atitudinilor și valorilor specifice cetățeanului european: toleranță, respect, multiculturalitate, diversitate, mediu deschis pentru învățare. Profesorii au participat la programe naționale/internaționale de dezvoltare profesională, îmbunătățirea procesului didactic, utilizarea eficientă a noilor tehnologii. Managementul este flexibil, deschis inovației și comunicării, dezvoltă infrastructura școlii. Școala a realizat parteneriate cu agenți economici, a derulat schimburi de experiență/competiții, proiecte, astfel: 2010-2011, partener în proiectul PODSRU „Cetățean activ al statului român/cetățean european”; 2015-2018 proiecte CIVITAS, finanțate de Primăria Municipiului București; 2014-2016, 2 profesori au participat la Mobilități VET-Erasmus +/KA1, 2014-1-RO01- KA102-001031, care a vizat creșterea calității activității de consiliere a profesorilor debutanți; 2014- 2015, proiectul „Primii pași spre o carieră de succes în audit și contabilitate”- POSDRU, GT, 300 elevi, 15 profesori-VET, cu scopul facilitării tranziției elevilor către piața muncii prin consiliere/orientare profesională/organizarea stagiilor de practică; Proiectul Erasmus +KA1, VET 2019- 1-RO01-KA102-061611 “Experiență prin practică” , derulat în Spania, la Granada, în perioada 14.06-03.07.2021, având ca obiective : Sporirea capacității de angajare și îmbunătățirea perspectivelor de carieră a elevilor prin promovarea învățării bazate pe muncă și activitate practică; Îmbunătățirea competențelor profesorilor în sensul dezvoltării la elevi a competențelor antreprenoriale și înțelegerea de către profesori a practicilor, politicilor și sistemelor din domeniul educației și formării din alte țări în scopul unei mai bune organizări a stagiilor de practică; proiectul pentru acreditare Erasmus, KA1 - Learning Mobility of Individuals, Form ID: KA120-E3AB426C; partener în cadrul proiectului de parteneriat strategic Erasmus+, domeniul Educație Școlară - KA 226, cu titlul ”Together Everyone Can Prevent Cyberbullying” (TECPC), care se derulează în perioada 01.03.2021-28.02.2022, în parteneriat cu Universitatea de Medicină și Farmacie ”Grigore T. Popa” din Iași în calitate de coordonator, Școala Primară Euro Ed, Iași, Centrul de formare Dian Training And Management Activities, Atena- Grecia, Universitatea Çukurova İlçe Milli Eğitim Müdürlüğü, Adana- Turcia, Școala Soros International House, Vilnius- Lituania, Pixel - Associazione Culturale, Florența- Italia, Compania Make It Pedagogical-Education, Training & Management, Lisabona- Portugalia; Proiectul Erasmus+, Parteneriat pentru

cooperare la scară mică în domeniul formare profesională VET, “Antreprenorul viitorului”, număr de identificare 2021-2-RO01-KA210-VET000049660, care se derulează în perioada 01.04.2022-31.03.2023, având ca obiective: 1.Dezvoltarea competențelor antreprenoriale la minim 50 de elevi din mediul rural, în perioada de 12 luni de derulare a proiectului, în vederea creșterii inițiativelor antreprenoriale în comunitățile rurale prin valorificarea resurselor de inovare ale tinerilor absolvenți VET; 2.Creșterea atractivității și eficienței educației VET prin valorizarea parteneriatelor dintre instituții școlare de formare VET și organizații europene specializate în furnizarea de servicii de formare adaptate nevoilor de dezvoltare durabilă, ocupare și creșterea inițiativelor antreprenoriale; 3.Dezvoltarea abilităților digitale la minim 50 elevi de elevi cu mai puține oportunități, în perioada de 12 luni de derulare a proiectului.

### **2.3.3.2. Colegiul Tehnic „Mircea cel Bătrân”**

Colegiul Tehnic „Mircea cel Bătrân” funcționează de 30 de ani, a format specialiști în domeniile mecanic/construcții/servicii. Profesorii școlii au o bună pregătire pedagogică/de specialitate/grade didactice/titulul de doctor, sunt autori de manuale și de brevete de invenție, interesate de dezvoltarea competențelor prin programe de formare în țară și în străinătate. Oferta educațională oferită elevilor este diversă, structurată pe multe niveluri/forme de învățământ/calificări profesionale: liceu, curs zi/seral, tehnician în activități economice/administrație/transporturi/mecanic întreținere și reparații/proiectant CAD/mecatronist; învățământ profesional curs zi, mecanic auto/tinichigiu-vopsitor auto/comerciant vânzător/recepționar-distribuitor; învățământ profesional dual curs zi, comerciant-vânzător; școală postliceală curs zi, asistent de gestiune/tehnician cadastru funciar; școala maștri curs seral, mecanic mașini și utilaje în construcții. Baza materială s-a dezvoltat anual, colegiul dispune de: 10 săli de clasă/ 10 cabinete (matematică/biologie/fizică/chimie/istorie-geografie/consiliere/club european/mecanică/servicii/construcții), 4 laboratoare de informatică cu 80 de calculatoare și conexiune la internet, 1 laborator mecatronică, sală și teren de sport, 2 ateliere de instruire practică, 3 automobile pentru obținerea permisului auto, categoria B, atelier mecanic întreținere, reparații, sală de festivități, cabinet medical, cabinet tehnic. Demersul didactic respectă curriculumul național, CDL realizat cu agenții economici. În stagiile de pregătire practică se are în vedere ca elevul practicant, să participe la toate activitățile conform programei analitice/portofoliului de practică, respectând durata și perioada impuse de unitatea și de instituția de învățământ, urmărind să fie respectat regulamentul de ordine interioară precum și, normele de protecție a muncii și de apărare împotriva incendiilor, specifice activităților desfășurate. Se va superviza, prezența la practică, conform programului stabilit, deoarece prezența la practică este obligatorie. Școala derulează proiecte locale/internaționale: JOBS (Orientare profesională-formare în întreprinderi/școli, în parteneriat cu Universitatea Pedagogică-Zurich/MEN/CNDIPT; Capital

Filles, oferă șansa elevilor să-și descopere vocația, prin mentorat în companii franceze, organizate de Ambasada Franței, în colaborare cu MEN/ISMB/alte licee din București și din țară. Școala este preocupată de pregătirea elevilor, astfel pentru instruirea practică școala a încheiat parteneriate cu agenți economici, pe domeniile mecanic auto/tinichigiu-vopsitor auto: SC Inchcape Motors SRL/SC Automobile Bavaria SRL/SC Transporturi Auto Filaret SA/SC Tiriac Auto SRL; învățământ profesional dual, domeniul serviciilor, calificările profesionale: recepționar-distribuitor, comerciant vânzător: SC Carrefour Romania SA/SC Metro Cash & Carry Romania SRL/SC Hornbach România/SC Kaufland România/SC LIDL România/SC Rewe România. Școala se implică în mod activ în găsirea partenerilor de practică pentru ca elevii Colegiului Tehnic „Mircea cel Bătrân să dobândească competențe și abilități practice prin activități specifice ce nu se pot desfășura în atelierele și laboratoarele școlii. Problema identificată la nivelul școlii a fost aceea a refuzului unor companii de a mai realiza stagiile de instruire practică a elevilor.

### **2.3.3.3. Colegiul Tehnic de Poștă și Telecomunicații "Gheorghe Airinei"**

Colegiul Tehnic de Poștă și Telecomunicații "Gh. Airinei" a fost înființat în anul 1942 ca școală medie tehnică de telecomunicații cu durata de 4 ani și are ca scop pregătirea tehnicienilor pentru unitățile de poștă și telecomunicații. Din anul școlar 2000-2001 unitatea de învățământ funcționează cu denumirea actuală, fiind școală unică pentru pregătirea elevilor în comunicații. Școala beneficiază de următoarele spații: clădirea destinată procesului didactic, laboratoare și cabinete de specialitate, 2 cămine, cantină, bibliotecă și centrul de documentare și informare, sală de sport, terenuri de sport, Club European. În anul școlar în curs resursa umană este reprezentată de 98 cadre didactice, care asigură pregătirea a 1276 elevi, distribuiți în 54 de clase. Școala pregătește forța de muncă calificată, astfel: filiera tehnologică, forma de învățământ zi/seral, domeniile economic-poștă (tehnician în activități de poștă) /turism și alimentație (tehnician în gastronomie/organizator banqueting)/electronică automatizări (tehnician telecomunicații); forma de învățământ profesional (domeniul electronică automatizări, calificarea electronist rețele de telecomunicații) și postliceal (domeniul informatică, administrator rețele locale și de comunicații/analist programator/tehnician infrastructură rețele de telecomunicații, domeniul economic-poștă, specializări operator economic/diriginte oficiu poștal și domeniul electronică automatizări, specializarea tehnician electronist telecomunicații). Practica elevilor se realizează în baza parteneriatelor încheiate cu agenți economici (TCR Telecom Project SRL/SC Telekom Romania Communications SA/SC Dotro Telecom SRL/Compania Națională Poștă Română/SCH Grand SRL/hotel JW Marriott/SC Capitol- hotel Capitol/SC Continental Garden SA-hotel Marshal Garden). Colegiul a derulat proiecte/locale/naționale/europene, proiecte strategice: „Fii APTT pentru viitor” pentru formarea profesională în domeniile alimentație publică/telecomunicații; „Programul IT&S (TIC și Strategie Didactică) integrat și inovativ” de formare

profesională a profesorilor în ICT; "Formarea continuă a cadrelor didactice pentru utilizarea resurselor informatice moderne în predarea eficientă a limbii franceze și evaluarea la nivel european a competențelor lingvistice"; „Formarea cadrelor didactice în domeniul evaluării competențelor profesionale”; ”Îmbunătățirea calității educației și formării profesionale prin rețele parteneriale”. La nivelul colegiului există preocuparea pentru dezvoltarea resursei umane, prin participarea la programe de formare.

#### **2.3.3.4. Colegiul Tehnic ”Dinicu Golescu”**

Colegiul Tehnic ”Dinicu Golescu” are o vechime de 100 de ani, își racordează permanent strategiile de dezvoltare instituțională la nevoile comunității și ale pieței muncii. Școala pregătește specialiști în filiera tehnologică, domeniile Turism și Alimentație, Mecanică, Electronică și Automatizări și filiera teoretică, capabili de a utiliza cunoștințe științifice, tehnice și cultural-umaniste valoroase, de a se integra în procesele tehnologice, economice și social-culturale ale societății contemporane, cu șanse reale în competiția de pe piața muncii și care să le asigure o educație completă. Calificările obținute de elevi sunt: tehnician mecatronist, tehnician în gastronomie, tehnician mecanic pentru întreținere și reparații, tehnician electronist pentru echipamente de automatizare, organizator banqueting, tehnician în turism, operator la mașini cu comandă numerică, mecanic auto, ospătar (chelner) vânzător în unități de alimentație publică (învățământ profesional și dual). Baza succesului obținut de unitatea de învățământ o reprezintă calitatea și eficiența serviciilor prestate clienților interni și, drept urmare, responsabilitatea fiecărui salariat al unității este calitatea procesului de învățământ și a proceselor conexe acestuia, în concordanță cu principiile Managementului Calității Totale. Colegiul răspunde nevoii de forță de muncă specializată a unităților cu profil tehnic. Standardele de pregătire a forței de muncă implică un nivel foarte ridicat de tehnicitate, un bagaj mare de cunoștințe generale și un comportament social adecvat. Pregătirea elevilor impune o strategie superioară, o conlucrare foarte bună a tuturor factorilor: profesori, directori, beneficiari (agenți economici/ universități), dar și o dotare corespunzătoare. În școală predau 64 de cadre didactice, din care 25 sunt profesori IPT. Școala a fost implicată în numeroase proiecte

strategice, astfel: Proiectul privind învățământul secundar ROSE, Schema de granturi pentru licee, titlul subproiectului “Elevi motivați pentru succes școlar”, Acord de grant 659/SGL/RII/02.10.2018” (2018-2022), POSDRU//91/2.2/S/61460 “Soluții inovative și oportunități pentru asigurarea accesului, participării și succesului școlar în învățământul obligatoriu -SOS”, proiectul POSDRU/175/2.1/S/150401 cu titlul ”Firma de exercițiu, startul tău în antreprenariat-FESTINA”, POSDRU /90/2.1./S/60390- ”Stagii de practică și consiliere vocațională pentru elevi în vederea facilitării integrării lor ulterioare pe piața muncii”( 2013), POSDRU /90/2.1./S/63611 ”Pregătiți pentru piața muncii”(2011-2013),

POSDRU/90/2.1./S/62399- "Construiește-ți inteligent din timp cariera profesională" (2011). Între 2014-2018, Colegiul a fost partener/ aplicant în 10 proiecte CIVITAS, finanțate de Primăria Municipiului București, prin PROEDUS: "Fii atent la maniere!", "Sănătatea în bucate", "Workpost", "Banquetingul și organizarea evenimentelor"; "GREEN - exercițiu de educație și nutriție", "Învăț prin imagini"; "DeCorUrban"; "O carte de 10."; "Fii tu însuși!"; "Bătaia nu e ruptă din rai".

### **Capitolul 3. Managementul stagiilor de practică**

#### **3.1. Competențele cheie cu care se operează în cadrul stagiilor de pregătire practică a elevilor**

**Calificarea** reprezintă pregătirea într-un anumit domeniu de activitate profesională, conceptul este strâns legat de cel de FORMARE PROFESIONALĂ. Calificarea, respectiv recalificarea, reprezintă pregătirea și formarea profesională care conduce la dobândirea unui ansamblu de competențe profesionale care permit unei persoane să desfășoare activități specifice uneia sau mai multor ocupații. Formarea profesională începe cu etapa de “pregătire profesională”, realizată prin pregătirea școlară, liceală sau universitară. În funcție de instituțiile de învățământ absolvite și de specializare, potrivit legislației românești, absolventul poate obține o anumită calificare care îi dă dreptul să profeseze într-o anumită meserie. Calificarea este dovedită printr-un act de studii (diplomă, certificat, atestat), care conferă dreptul legal de a practica o profesie/meserie.

**Rezultatele învățării** reprezintă ceea ce o persoană înțelege, cunoaște și este capabilă să facă la finalizarea unui proces de învățare. Rezultatele învățării se exprimă prin cunoștințe, abilități și competențe dobândite pe parcursul diferitelor experiențe de învățare formală, non formală și informală. Rezultatele învățării dobândite de o persoană, evaluate și certificate, corespund cerințelor specifice pentru o unitate sau o calificare și reprezintă setul de cunoștințe, abilități și competențe pe care o persoană le-a dobândit și este capabilă să le demonstreze după finalizarea procesului de învățare pentru un anumit ciclu.

**Cunoștințele** reprezintă rezultatul asimilării, prin învățare, a unor informații. Acestea sunt un ansamblu de fapte, principii, teorii și practici legate de un anumit domeniu de muncă sau de studiu. În contextul Cadrului European al Calificărilor (CEC), cunoștințele sunt descrise ca teoretice și sau practice.

**Abilitatea** reprezintă ansamblul de elemente conceptuale, teoretice și practice rezultate în urma unui proces de învățare, al cărui scop final este efectuarea unei acțiuni în urma căruia se așteaptă realizarea și finalizarea unui anumit rezultat dorit. Pe scurt, abilitatea sau capacitatea cuiva reprezintă totalul potențialităților sale de orice natură.

Astfel, folosit la plural, noțiunea desemnează un ansamblu de cunoștințe de orice natură, cu care persoana pe care le are poate opera în societate. Astfel, abilitățile pot fi generale dar și extrem de specifice. Spre exemplificare, în domeniul muncii, se pot distinge calități foarte generale, așa cum sunt managementul timpului, munca în echipă, motivarea individuală și conducere.

**Competența** reprezintă suma cunoștințelor, abilităților și atitudinilor care contribuie la capacitatea unei persoane de a-si îndeplini eficient (la standardele agreate anterior) sarcinile și responsabilitățile postului (pe scurt, de a fi performant). Dacă ne referim la formarea profesională inițială și la stagiile de pregătire practică a elevilor, competența este ceea ce va face elevul în urma dobândirii cunoștințelor și deprinderilor într-un anumit domeniu.

Fiecare tip de rezultat al învățării are propria autonomie, indică ținte distincte ale formării, procese de instruire profesională specializată și procese specifice de evaluare. Între aceste trei tipuri de rezultate ale învățării există o relație de interdependență și, în același timp, o ierarhie în procesul de atingere a acestor rezultate, precum: anumite tipuri de cunoștințe fundamentează abilitățile, iar un anumit ansamblu de cunoștințe și abilități conduce la dezvoltarea unor competențe.

Autoritatea Națională a Calificărilor stabilește două categorii de competențe:

**-competența profesională** reprezintă capacitatea dovedită de a selecta, combina și utiliza adecvat cunoștințe, abilități și alte achiziții ( valori și atitudini), în vederea rezolvării cu succes a unei anumite categorii de situații de muncă, de situații de învățare, circumscrise meseriei/profesiei respective, în condiții de eficacitate și eficiență.

**-competența transversală** reprezintă capacitatea care transcende un anumit domeniu, respectiv program de muncă/de studii, având o natură trans disciplinară.

### **3.2. Organizarea stagiilor de practică**

Stagiile de practică reprezintă un prim punct de plecare al elevilor în ceea ce înseamnă cariera și viața profesională și îi ajută atât să își dezvolte anumite abilități dobândite în școală, cât să și acumuleze altele noi care să îi formeze pentru viitor.

Practica este activitatea desfășurată de elevii, în conformitate cu planul de învățământ, care are drept scop verificarea aplicabilității cunoștințelor teoretice însușite de aceștia în cadrul programului de instruire. Practica de specialitate este o disciplină obligatorie, în Spania, precum și în România, prevăzută în toți anii de studiu.

Elevii din cadrul Programului de calificare profesională inițială, respectiv al Ciclului formativ de grad mediu din instituțiile de învățământ din Spania efectuează stagiul la parteneri de practică, în departamente/secții al căror profil este compatibil cu cerințele cuprinse în fișa disciplinei. Practica se desfășoară sub îndrumarea unui tutore de practică, angajat al companiei, care are pregătirea și experiența pentru a completa și consolida cunoștințele teoretice însușite de

elev în cadrul programului de instruire. Din partea instituțiilor de învățământ, îndrumarea elevilor pe parcursul desfășurării practicii de specialitate se realizează de către **cadrele didactice**.

**Desfășurarea stagiului de practică este însoțită de întocmirea următoarelor documente:**

**A. Înainte de începerea stagiului de practică** elevul trebuie să dețină:

**a. Convenția cadru/contract de parteneriat** pentru realizarea modulelor de instruire practică, între întreprinderi/companii care oferă locurile de practică și instituțiile de învățământ/centrele de formare, completată integral, semnată și ștampilată de toate părțile. Formularul convenției cadru în format editabil este disponibil pe site-urile unităților de învățământ, precum și instrucțiunile de completare și circuitul convenției.

**b. Fișa cu date și informații privind întreprinderea** care preia elevi la pregătirea practică ( în această anexă se evidențiază numărul de elevi care pot fi preluați la instruirea practică și perioada pentru care se realizează instruirea, precum și descrierea sumară a activităților care se vor desfășura de către elevi).

**c. Fișa de evaluare/de observație** a activității practice pentru elevii preluați la instruire. În timpul derulării stagiului de pregătire practică, **tutore de practică**, angajat al companiei, responsabil cu urmărirea derulării stagiului completează această fișă. Această fișă evaluează activitățile care urmează să fie dezvoltate de elevi, pe o scală în 5 trepte: neadecvat ( note 1-4), adecvat (nota 5), bun (nota 6), notabil( note 7-8), remarcabil( note 9-10).

**d. Tipizatul care certifică realizarea modulelor de pregătire practică.** Acest document certifică realizarea modulelor de practică de către elevi și este semnat de către tutorele de practică din întreprindere și de reprezentantul desemnat al instituției de învățământ care monitorizează realizarea instruirii practice în întreprindere/companie.

**e. Programa de formare pentru modulul de instruire practică.** Acest document evidențiază activitățile care trebuie să fie realizate de către elevi, fișele propriu-zise de realizare a acestor activități, instalațiile și echipamentele profesionale necesare pentru desfășurarea instruirii practice, criteriile de evaluare a activității desfășurate de către elevi. Programul de formare cuprinde și rezultatele învățării, activitatea de formare propriu-zisă și criteriile de evaluare.

**f. Asigurarea pentru eventuale accidente pe perioada stagiului de pregătire practică.** Pentru prevenirea accidentelor elevilor practicanți la locul de muncă, angajatorii au obligativitatea instruirii acestora cu privire la măsurile de siguranță necesare în desfășurarea activității. De asemenea, signalistica este foarte importantă, iar măsurile principale de securitate sunt afișate la vedere, pe pereți sau pe uși, în spațiile de lucru. Acestea sunt vizibile și ușor de citit. Totodată, compania care primește elevi în stagii de practică încheie polițe de asigurare, cu firme specializate în asigurare.



**g. Caietul de practică**, prezentat sub forma unui jurnal în care sunt descrise, cronologic, activitățile desfășurate pe parcursul practicii, precum și evaluările obținute. În formular se face o scurtă și concisă referire la ceea ce un elev trebuie să știe, și/sau să înțeleagă și/sau să fi capabil să realizeze în urma învățării. Ca și criteriile de performanță se descriu elementele semnificative ale rezultatelor de succes, descriere formulată printr-o propoziție de evaluare, care permite efectuarea unei aprecieri în ceea ce privește realizarea sau nerealizarea de către elevi a competenței. Un model orientativ de completare a acestuia este disponibil în anexă.

**B. La finalul stagiului de practică** elevul trebuie să dețină (suplimentar față de documente menționate mai sus):

**a. Adeverința de practică**, semnată (și ștampilată, acolo unde este cazul) de partenerul de practică, din care trebuie să reiasă numărul de ore efectuate, perioada derulării stagiului și calificativul acordat pentru activitatea de practică desfășurată de elev.

**b. Portofoliul de practică** completat integral și semnat de toate părțile. Formularul portofoliului de practică în format editabil este, de asemenea, disponibil pe site-urile unităților de învățământ și reprezintă o anexă la convenția cadru.

**c. Proiectul de practică** trebuie să pună în valoare aplicarea cunoștințelor dobândite la una sau mai multe discipline studiate la școală. Pornind de la exemplificarea documentației și analizelor financiar-bancare uzuale realizate de partenerul de practică, proiectul trebuie să dezvolte analize proprii ale elevului și/sau propuneri de abordări alternative care ar putea conduce la ameliorări ale activității din cadrul companiei unde se efectuează instruirea practică.

**d. Certificatul de satisfacție pentru tutorele de practică și pentru întreprindere/companie.**

### **3.3. Procedura privind informarea elevilor aflați în stagiul de instruire practică**

La partenerii de practică (întreprinderile /companiile din Malaga/Torremolinos), în conformitate cu Convenția cadru/contract de parteneriat, semnată de aceștia și instituțiile de învățământ pentru realizarea modulelor de instruire practică, elevii participanți la stagiile de pregătire practică trebuie să afle despre specificul locului de muncă, astfel:

#### **3.3.1. Ce este un post de muncă**

Este un ansamblu de sarcini, obligații și responsabilități, relativ omogene (similare) pe care trebuie să le îndeplinească ocupantul acestuia. În definirea postului se recurge la următoarele noțiuni: obiective, sarcini, autoritate, responsabilitate, care sunt aduse la cunoștință elevilor de către tutorele de practică din întreprindere/companie, înainte de începerea modulelor de instruire practică.

**3.3.2. Obiectivele postului de muncă**, respectiv obiectivele individuale pe care ocupantul acestui post (elevul practicant) trebuie să le realizeze sunt derivate din obiectivele compartimentului/departamentului/secției/atelierului, etc. și, respectiv, din obiectivele generale ale organizației.

**3.3.3. Realizarea sarcinilor de muncă pentru îndeplinirea obiectivelor** presupune efectuarea unor procese de muncă mai simple sau mai complexe, corelate cu sarcini ale altor persoane, ocupante ale unor posturi din același departament, atelier, secție etc. Realizarea sarcinilor de muncă a elevilor aflați în procesul de pregătire practică se face sub directă coordonare și monitorizare a tutorelui de practică din întreprindere/companie.

**3.3.4. Competența sau autoritatea formală** asociată postului de muncă se referă la mijloacele care pot fi folosite de elevul practicant pentru îndeplinirea sarcinilor care-i revin. Atingerea obiectivelor individuale în cadrul stagiului de practică de către elevi, implică un anumit nivel de competență (autoritate) care trebuie să fie corelat cu responsabilitatea. Pentru îndeplinirea obiectivelor individuale, elevii practicanți sunt atent monitorizați de către tutorele de practică din întreprindere/companie și consiliați permanent.

**3.3.5. Fișa postului de muncă pentru elevul practicant**, reprezintă materializarea descrierii postului de muncă, operație de formulare, precizare în scris a locului postului în ansamblul organizației, a obiectivelor și sarcinilor asociate acestuia, precum și a celor necesare pentru ocuparea postului de muncă respectiv. Conținutul descrierii postului are în vedere două aspecte:

a.) descrierea propriu-zisă, care se denumește identificarea postului în cadrul organigramei întreprinderii/companiei;

b.) cerințele postului față de ocupantul său, care se denumește specificarea postului, care face o prezentare mai succintă a postului și are în vedere o seamă de calități privind pregătirea profesională, anii de studiu, specialitatea postului și o serie de trăsături personale, aptitudini, personalitate, motivare, creativitate și stil de gândire.

Totodată, elevul aflat în stagiul de practică este informat cu privire la gama calificărilor, precum și a specializărilor pe care le poate oferi un loc de muncă,

### **3.4. Roluri și responsabilități în derularea pregătirii practice**

#### **3.4.1. Practicantului (elevul) are următoarele responsabilități:**

- să respecte Convenția de practică și conținutul acesteia, se va asigura ca o va respecta și o va aplica întocmai;
- participarea la stagiul de practică organizat este obligatorie;

- pe parcursul stagiului de pregătire practică practicantului îi revine obligația de a se informa și de a solicita clarificări vizavi de modul de derulare a activității în cadrul firmei/companiei și de a-și finaliza cu succes proiectul alocat pe perioada de derulare a practicii;
- să desfășoare activitățile solicitate pentru realizarea temei de practică alese respectând durata, perioada stagiului și programul de lucru stabilit;
- să respecte regulamentul de ordine interioară și normele de protecția muncii și pază contra incendiilor;
- să nu folosească informațiile la care are acces în timpul stagiului pentru a le comunica unei persoane terțe sau pentru a le publica, chiar după terminarea stagiului;
- să întocmească și să actualizeze zilnic caietul de practică.

### **3. 4. 2. Responsabilul de pregătire practică (Coordonatorul de practică):**

- este cadrul didactic desemnat cu organizarea activității practice a elevilor și care are obligația de a se asigura de buna derulare a practicii conform protocolului încheiat;
- are responsabilitatea să planifice, să organizeze și să monitorizeze desfășurarea stagiului de pregătire practică;
- stabilește, împreună cu tutorele de practică din cadrul întreprinderii/companiei partener pentru efectuarea pregătirii practice, temele de practică și competențele profesionale care fac obiectul stagiului;
- participă la realizarea evaluării finale a practicantului;

### **Tutorele de practică**

Tutorele de practică, în urma instruirii și familiarizării cu metodologia de realizare și organizarea a pregătirii practice, participă la sesiunile de formare și dezvoltare care îl sprijină în integrarea elevilor (practicantilor) în activitatea firmei/companiei. Tutorelui de practică îi revine responsabilitatea de a dialoga cu instituția de învățământ, prin coordonatorul de practică desemnat de aceasta. Tutorele de practică se va asigura de asemenea că normele de siguranța muncii sunt respectate de către elevi pe tot parcursul desfășurării pregătirii practice. Instruirea și semnarea documentelor de protecția muncii revin în atribuțiile tutorului de practică prin implicarea persoanei specializate din cadrul întreprinderii/companiei.

### **Responsabilitățile tutorelui de practică:**

- să stabilească împreună cu coordonatorul de practică temele de practică care să corespundă

nivelului de cunoștințe dobândite de elevi și a nevoilor companiilor partenere;

- să asigure dobândirea de către elevii practicanți a competențelor profesionale planificate pentru perioada de stagiu;
- să urmărească și să înregistreze prezența la activitate a elevilor practicanți și, după caz, să semnaleze eventualele abateri instituției de învățământ prin intermediul coordonatorului de practică (cadrele didactice supervizoare);
- să îi pună practicantului la dispoziție toate mijloacele necesare, materialele și echipamentele, pentru realizarea obiectivelor stabilite prin tema de practică;
- să completeze Fișa de evaluare a competențelor pe baza evaluării nivelului de dobândire a competențelor de către practicant și să îi propună o notă;
- să propună, atunci când este cazul, anularea convenției de pregătire practică sau, după caz, întreruperea stagiului de practică.

Tutorele de practică și Responsabilul de practică vor asigura suportul necesar derulării stagiului de practică și vor acorda în mod susținut feedback elevului.

## Capitolul 4 Mini ghiduri- Materiale de învățare realizate în cadrul proiectului ” Competențe sporite ale profesorilor din unitățile IPT din București pentru organizarea și realizarea stagiilor de pregătire practică ale elevilor

### 4.1. Domeniul MECANIC

#### 4.1.1. Activitățile desfășurate de grupul țintă în cadrul mobilității

Activitățile de job shadowing privind planificarea/ organizarea/ evaluarea pregătirii practice a elevilor, precum și activitățile de observare a bunelor practici în companii și școli la care au participat membrii grupului grupului țintă în perioada mobilității din Spania, au creat oportunități pentru profesorii participanți de a realiza un schimb de idei pe tema învățării și a predării alături de colegi din sistemul educational tehnic spaniol de formare a profesorilor s-au desfășurat în Torremolinos, Malaga, Spania. Aceste activități au răspuns nevoii profesorilor români de a optimiza strategiile educaționale pentru o formare profesională de calitate a absolvenților noștri din învățământul profesional și tehnic, de a dezvolta competențele profesionale ale cadrelor didactice privind conținutul/metodele/instrumentele de predare și evaluare în cadrul pregătirii practice a elevilor, în vederea asigurării tranziției de la școală la viața activă.

**A. Înaintea vizitei:** fiecare participant s-a documentat despre țara gazdă (sistemul educațional), despre parteneri și au fost pregătite materiale despre România (sistemul educațional, legislație referitoare la educație în general și – în special - la învățământul profesional și dual) și despre școlile din care provin profesorii de la domeniul Mecanică-Colegiul Tehnic ”Dinicu Golescu” și Colegiul Tehnic ”Mircea cel Bătrân” (calificări școlarizate, servicii oferite, parteneriate cu agenție economice). Aceste materiale de promovare a școlii au fost oferite echipei de management a școlilor vizitate în cursul mobilității.



**B. În timpul vizitei:** activitățile care au avut loc în timpul mobilității pentru grupul MECANICĂ s-au desfășurat în următoarele școli

- **I.E.S PLAYAMAR - Electromecánica de Vehículos Automóviles (Dual) Sistemas Microinformáticos y Redes; Desarrollo de Aplicaciones Web; AUTOMACION DUAL;**

- **IES Politécnico Hermenegildo Lanz GRANADA (Técnico Superior de Automatización y Robótica Industrial FP Dual)**
- **SAFA - ESCUELAS PROFESIONALES SAGRADA FAMILIA (MECHANICA; ROBOTICA)**

Fiecare școală secundară (I.E.S. Al - Baytar, I.E.S. Jesus Marin, I.E.S. La Rosaleda, I.E.S. Los Manantiales, I.E.S. FP Colegio San Jose Malaga) vizitată în acest program este un exemplu de bune practici.



Aceste școli înglobează majoritatea formelor educaționale existente în prezent, în Spania: Liceu, Bacalaureat, Intermediar, Avansat, Formare profesională de bază, Învățământ secundar pentru adulți. Prin această ofertă educațională bogată se permite integrarea și incluziunea eficientă a tuturor elevilor, inclusiv cei cu nevoi specifice de sprijin educațional și adulților.

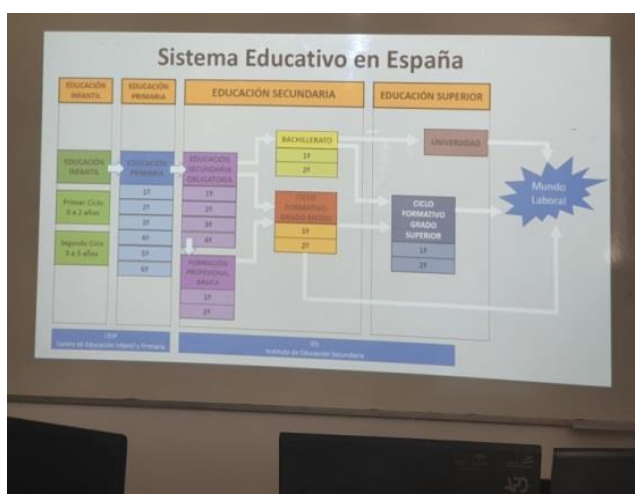

**Learning in VET**

	First year		Second year	
	Traditional	Dual	Traditional	Dual
Sep.-Dec.	School	School	At school	School (2 o 3) Company (3 o 2)
Jan.-Mar.	School	School (2 o 3) Company (3 o 2)	At school	School (2 o 3) Company (3 o 2)
Apr.-Jun.	School	School (2 o 3) Company (3 o 2)	Company Erasmus	Company Erasmus





Școlile sunt concepute ca un institut de formare profesională, așezate pe o suprafață întinsă beneficiază, pe lângă sălile de curs, de zone de recreere în timpul pauzelor, de spații amenajate pentru acordarea primului ajutor, de ateliere mari asemănătoare unor hale, dotate cu o bogată bază materială: mașini-unelte, utilaje, truse de scule, echipamente, materiale semifabricate, dispozitive și aparate de măsură și control etc.

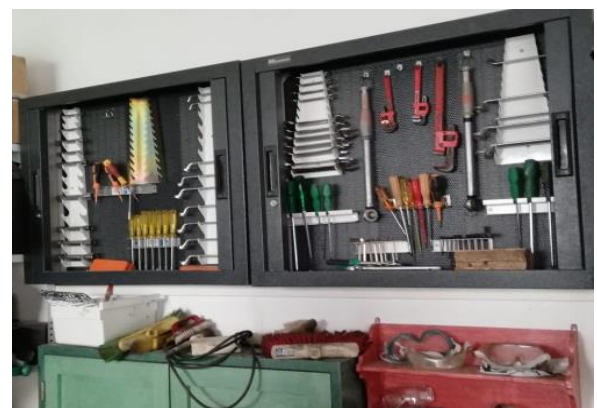

De exemplu, la Instituto de Educacion Secundaria „Arroyo de la Miel”, „La Rosaleda” și „San Jose” atelierul de prelucrări mecanice este dotat cu scule, dispozitive, mijloace de verificare și un număr mare de mașini de prelucrare prin așchiere precum: strunguri, freze, mașini de găurit, astfel încât elevii să-și exerseze deprinderile, să-și formeze aptitudinile și să își sporească competențele simultan.



De asemenea, tot la aceste școli, ajutați și de condițiile climatice, sunt amenajate locuri de muncă în aer liber compartimentate pentru o singură persoană, prevăzute cu masă de lucru și prize electrice necesare sudurii.





Activitățile au fost variate și dispuse echilibrat, vizite la instituții de învățământ precum și la diverși agenți economici LITOSA. Empresa de limpieza, AGUA TORREMOLINOS, TAHERMO RENAULT, DENSO TEN, participanții manifestând interes pentru toate tipurile de activități propuse în cadrul mobilității. S-a comunicat în plen și individual, toți participanții având intervenții pertinente și s-a realizat un schimb de opinii, idei și experiențe educaționale ce vor putea fi fructificate de fiecare școală pentru îndeplinirea obiectivelor propuse.



Pe parcursul mobilității au fost derulate la școlile vizitate activități de dezvoltare a spiritului antreprenorial, utilizând metode/strategii specifice, însușirea instrumentelor pedagogice noi/inovative pentru realizarea programelor școlare și a planificării lecțiilor teoretice/practice, activități de inițiere în organizarea stagiilor de practică pentru dobândirea de către elevi a cunoștințelor, abilităților și aptitudinilor specifice calificărilor profesionale, de nivel 3, 4 și 5 din domeniul Mecanică.

Cadrele didactice din școlile VET, domeniul Mecanică, participante la proiect, au desfășurat o gamă variată de activități în școlile VET din Spania:

- activități de observare a locurilor de muncă în cadrul firmelor la care elevii derulează stagiile de practică, observarea laboratoarelor și a atelierelor din cadrul școlilor vizitate, unde elevii își desfășoară pregătirea practică săptămânală și comasată;
- job shadowing privind planificarea/ organizarea/ evaluarea pregătirii practice a elevilor, activități ce au creat oportunități pentru profesorii participanți de a realiza un schimb de idei pe tema învățării și a predării alături de colegi din sistemul educational tehnic spaniol, precum și alte aspecte ale actului educațional, precum socializarea, sănătatea elevilor, bunăstarea și stima de sine, dezvoltarea unei culturi și a unui climat favorabile, direct legate de nevoile specifice ale școlii și comunității;
- participarea la dezbateri cu teme de interes:
  - 1) Tipurile de competențe profesionale vizate de programul de pregătire practică, obiectivele prioritare, structura activităților și metodele utilizate, precum și tehnicile de predare/învățare;
  - 2) Măsuri de intervenție funcționale pentru stimularea angajării tinerilor din școlile tehnice;
  - 3) Responsabilitățile tutorelui de practică în cele 2 țări;
  - 4) Strategii de evaluare a unui program de formare, obiective și metode specifice de evaluare și certificare a competențelor dobândite;
  - 5) Rolul comunității și modelul spaniol de implicarea al comunității locale în formarea profesională inițială a elevilor din școlile VET;
- participarea la atelierul de lucru:
  - 1) Elaborarea unui proiect de strategie pe termen scurt și mediu pentru formarea și integrarea socio-profesională a elevilor;
  - 2) Modalități specifice prin care persoanele cu dizabilități pot desfășura o activitate profesională;
  - 3) Sistemul dual în formarea profesională - diferențe și asemănări între cele 2 țări, contractul de pregătire practică în învățământul dual din Spania;

4) Elaborarea unui set de metode și mijloace alternative, strategii și instrumente specifice disciplinelor practice.

- Observarea bunelor practici în companii și școli din Spania
- Asistență la activități didactice teoretice și practice, specifice domeniului mecanic, proiectate în echipă.

În urma stagiului de formare pentru profesorii care predau discipline tehnice de specialitate pentru domeniul Mecanică, în cadrul Proiectului de Mobilitate Erasmus+, au fost abordate teme de interes major, s-au realizat dezbateri și conexiuni, s-au identificat asemănări și deosebiri între sistemele de învățământ românesc și spaniol, s-au analizat concluziile.

#### 4.1.2. Rezultatele obținute de membrii grupului țintă în urma mobilității

Proiectul a răspuns priorității VET, respectiv crearea oportunităților pentru formarea continuă a profesioniștilor în domeniul VET, responsabili de dezvoltarea curriculară din școlile participante.

Proiectul contribuie la îmbunătățirea învățării limbilor străine și promovarea diversității lingvistice a UE, la dezvoltarea dimensiunii culturale. Participanții își formează competențe de lucru cu elevii cu CES, dizabilități, relevante pentru promovarea incluziunii, diversității, egalității și nondiscriminării în domeniile educației/formării profesionale/tineret, răspunzând priorității europene orizontale, incluziunea socială.

Programul complex din cadrul mobilității a determinat la grupul țintă **schimbări atitudinale**, aceștia dezvoltându-și abilitățile cheie în specialitate, fapt care conduce la realizarea obiectivelor proiectului, respectiv îmbunătățirea corelării dintre oferta VET și nevoile de dezvoltare socio-economică la nivel local, în perspectiva anului 2022. Profesorii vor integra în activitățile de învățare de la clasele la care predau, cunoștințele și bunele practici dobândite, astfel competențele și experiența dobândite de aceștia se vor transfera asupra elevilor.

Dezvoltarea competentelor pedagogice, de specialitate și personale ale profesorilor s-a realizat prin observarea și experimentarea de noi metode și mijloace educaționale în instituții similare din Spania, în vederea îmbunătățirii calității actului didactic și a creșterii gradului de inserție pe piața muncii a absolvenților noștri, dezvoltarea abilității cadrelor didactice de a elabora instrumente de evaluare sumativă pentru stagiile de pregătire practică.

### **Competențe dobândite la locul de muncă**

- Dobândirea de competențe legate de managementul clasei și îmbunătățirea abilităților de comunicare cu elevii
- Crearea unui climat pozitiv și a unui mediu de susținere în școală, pentru o mai bună dimensiune incluzivă,
- Motivația de a utiliza în mod eficient abilitățile de comunicare în clasă și în procesul de învățare
- Utilizarea unor abordări și strategii metodologice noi și moderne pentru a lucra cu elevii
- Creșterea abilităților de adaptabilitate.
- Creșterea abilităților de empatie, pentru o mai bună înțelegere a elevilor.
- Încurajarea unei mai bune colaborări și comunicări

### **Competențe lingvistice**

- Utilizarea limbii engleze și spaniole în activitățile desfășurate în grup, în discuții și în procesul de dobândire de noi competențe
- Îmbunătățirea comunicării în limba engleză, între profesioniștii din domeniul educației, într-un cadru internațional

### **Competențe digitale**

- Cunoștințe și competențe în utilizarea programelor informatice utilizate în planificarea/ organizarea/ evaluarea pregătirii practice a elevilor

### **Competențe organizaționale/manageriale**

- O bună organizare a timpului de desfășurare a activităților
- Adaptare adecvată în echipa nou formată și în timpul îndeplinirii sarcinilor
- Abilități de gestionare a grupului, îmbunătățirea managementului clasei
- Îmbunătățirea abilităților de planificare a lecțiilor, pe baza metodelor și strategiilor nou dobândite

### **Competențe de comunicare**

Îmbunătățirea abilităților de comunicare în colaborarea online și față în față cu alți profesori

- Competențe de comunicare interactivă
- Socializarea cu alți participanți
- Abilități de colaborare și de lucru în echipă
- Recunoașterea importanței înțelegerii interculturale în procesul de comunicare

## **Alte competențe**

- O atitudine mai pozitivă față de proiectele europene și față de valorile Uniunii Europene;
- Manifestarea dorinței de a exploata experiențele de învățare;
- Motivația de a continua și de a reuși în învățarea pe tot parcursul vieții;
- Abilități de adaptare și integrare într-un alt mediu social și cultural
- Cunoașterea de sine;
- Conștientizare crescută a identității de sine și a valorii în contextul european, național și local;

### **C. După vizită:**

#### **C1. Obiectivele au fost atinse în mare măsură**

Participarea cadrelor didactice care predau module tehnice din domeniul Mecanică la proiectul de mobilități nr. 2020-1-RO01-KA102/116-07 9288 **”Competențe sporite ale profesorilor din unitățile IPT din București pentru organizarea și realizarea stagiilor de pregătire practică ale elevilor”** a avut ca rezultat îmbunătățirea competențelor în organizarea și desfășurarea stagiilor de practică ale elevilor, în vederea eficientizării derulării acestora.

În cadrul relației stranse existente între școală și companiile din Spania, se crează posibilitatea modernizării cursurilor de formare profesională a elevilor, model care va fi preluat de participanții la stagiul și va fi experimentat în învățământul profesional și tehnic din București.

Participarea cadrelor didactice la această mobilitate răspunde nevoii de a avea profesori bine pregătiți pentru sprijinirea inserției pe piața muncii a absolvenților din IPT, prin cooperarea între toți factorii: școală/angajatori/parinți, pentru stabilirea traseului profesional al fiecărui tânăr și asigurarea tranziției de la școală la locul de muncă. Prin preluarea bunelor practici de la partenerul spaniol, au fost îmbunătățite competențele profesionale ale profesorilor din grupul țintă în organizarea stagiilor de practică, precum și a documentelor oficiale care se încheie între școală/agenți economici/familii, în vederea găsirii de soluții optime pentru încheierea parteneriatelor durabile cu agenții economici implicați în învățământul profesional și dual. De asemenea, au fost dezvoltate competențele profesionale ale cadrelor didactice privind conținutul/metodele/instrumentele de predare și evaluare în cadrul pregătirii practice a elevilor.

Pe parcursul derulării mobilității au fost observate la școlile vizitate activități de dezvoltare a spiritului antreprenorial, utilizând metode/strategii specifice, însușirea instrumentelor pedagogice noi/inovative pentru realizarea programelor școlare și a planificării lecțiilor teoretice/practice,

activități de inițiere în organizarea stagiilor de practică pentru dobândirea de către elevi a cunoștințelor, abilităților și atitudinilor specifice calificărilor profesionale, nivel 3, 4 și 5 din domeniul Mecanică.

Proiectul răspunde și priorității VET, respectiv crearea oportunităților pentru formarea continuă a profesioniștilor în domeniul VET, responsabili de dezvoltarea curriculară din școlile participante.

Proiectul contribuie la îmbunătățirea învățării limbilor străine și promovarea diversității lingvistice a UE, la dezvoltarea dimensiunii culturale. Participanții obțin competențe de lucru cu elevii cu CES, dizabilități, relevante pentru promovarea incluziunii, diversității, egalității și nondiscriminării în domeniile educației/formării profesionale/tineret, răspunzând priorității europene orizontale, incluziunea socială.

## **C2. Organizarea activităților de follow-up:**

### **➤ Diseminare / Informare**

1. Diseminarea informațiilor însușite în urma vizitei de studiu în cadrul Consiliului de Administrație și a Consiliului Profesorat;
2. Realizarea unor prezentări ppt de informare
3. Publicarea pe site-ul școlii a informațiilor referitoare la proiect

### **➤ Activități care să producă schimbări la nivelul instituției pe tematica mobilității**

#### **❖ Pentru cadrele didactice**

1. Workshop-uri pe tematica dată;
2. Întâlniri la nivelul fiecărei comisii;
3. Analiza nevoilor de formare și identificarea oportunităților de participare la acestea;
4. Motivarea cadrelor didactice pentru participarea la cursuri de formare în specialitate și la proiecte de mobilități;
5. Îmbunătățirea site-ului școlii;
6. Încheierea unor parteneriate cu școlile vizitate în vederea derulării unor proiecte de mobilitate.
7. Schimburi de bune practici/cercuri pedagogice pe tema utilizării strategiilor educaționale pentru dezvoltarea competențelor cheie la elevi (cooperarea/comunicarea/inițiativa/gândirea critică /lucru în echipă/rezolvarea de probleme practice, includerea lor în programele de pregătire practică)
8. Profesorii VET participanți la stagiul vor realiza lectii deschise la clasele la care predau, utilizand strategiile/metodele/tehnicele de lucru dobandite în stagiul la partenerul spaniol,

la orele de pregătire practică, vor iniția sesiuni de mentorat cu profesorii VET din școală, în special cu profesorii debutanți.

❖ **Pentru elevi:**

1. Îmbunătățirea site-ului școlii;
2. Încheierea unor parteneriate cu școlile vizitate în vederea derulării unor proiecte de mobilitate;
3. Identificarea unor noi oportunități de colaborare cu agenți economici;

❖ **Parteneriate care urmează să fie inițiate pe tematica mobilității:**

1. Parteneriate cu școlile implicate din domeniul Mecanică vizitate în Spania;
2. Parteneriate cu noi agenți economici de profil;
3. Încheierea unor parteneriate cu școlile vizitate din Spania în vederea derulării unor proiecte de mobilitate commune;

#### **4.1.3. Exemplu de bune practici- Evaluarea stagiului de pregătire practică de către tutorele de la agentul economic / cadrul didactic din școală**

Evaluarea stagiului de pregătire practică se realizează, în timpul derulării acestuia, de către tutorele de la agentul economic și cadrul didactic responsabil cu urmărirea derulării stagiului de pregătire practică din școală, pe baza unei Fișe de observație/evaluare.

Sunt evaluate atât nivelul de dobândire a competențelor tehnice, cât și comportamentul și modalitatea de integrare a practicantului în activitatea întreprinderii (disciplină, punctualitate, responsabilitate în rezolvarea sarcinilor, respectarea regulamentului de ordine interioară al întreprinderii/instituției publice, etc).

La finalul modulului/stagiului de pregătire practică, tutorele împreună cu coordonatorul de practică/cadrul didactic responsabil cu urmărirea derulării stagiului de pregătire practică, evaluează nivelul de dobândire a competențelor de către practicant pe baza fișei de observație/evaluare, a unei probe orale/interviu și a unei probe practice. Rezultatul acestei evaluări va sta la baza notării elevului de către cadrul didactic responsabil cu derularea stagiului de pregătire practică.

#### **Tutorele de la agentul economic**

Tutorele este persoana care are responsabilitatea practicantului din partea partenerului de practică.

Tutorele are competențe profesionale și psihopedagogice și alege să își asume responsabilitatea consilierii unui elev avut în grijă din învățământul profesional și tehnic, astfel încât să sprijine dezvoltarea personală, profesională, educațională și socială a acestuia. Este necesară o formare pluridisciplinară (domeniul de specialitate, cunoștințe pedagogice și psihologice, domeniul social și management). Prin natura rolului asumat, tutorele trebuie să aibă o viziune integratoare a tuturor domeniilor aparent distincte (educație, profesie, social, familial) care să ducă la dezvoltarea conștiinței de sine și a responsabilității tânărului ca viitor membru cu drepturi și obligații depline al comunității.

Atent și sensibil „seismograf” al raportului cerere și ofertă, tutorele este cel care sesizează direcția, sensul și mărimea variațiilor acestui raport cu potențialele implicații în viața și viitorul celui avut în responsabilitate.

În domeniul formării profesionale, tutorele reprezintă principala verigă de legătură a elevului în formare, cu sfera producției.

### **Competențele tutorelui**

Agentul economic desemnează un tutore propriu care va colabora în permanență cu maestrul instructor din partea organizației școlare pentru a urmări modul de realizare al stagiului de practică al fiecărui elev.

Întreprinderea va selecta dintre angajații săi pe aceia care au următoarele competențe:

- ❖ pregătire profesională deosebită și competență demonstrată în cadrul întreprinderii în sectoarele specifice;
- ❖ cunoașterea normelor de sănătate și securitate a muncii din întreprinderea respectivă pentru a putea realiza instructajul specific pentru practicanți;
- ❖ capacitate de relaționare și comunicare cu adulții și elevii;
- ❖ spirit empatic, obiectivitate în observare și apreciere;
- ❖ capacitatea de a formula sarcini clare și explicite pentru fiecare practicant și pentru echipele de practicanți;
- ❖ atenție distributivă și inteligență practică pentru supravegherea practicantului și realizarea simultană a sarcinilor proprii;
- ❖ capacitatea de a demonstra și explica operațiunile de lucru ce alcătuiesc un proces;
- ❖ capacitatea de a sesiza progresul înregistrat de practicant pentru a se forma în meseria aleasă;
- ❖ personalitate deschisă, optimistă care stimulează încrederea practicantului în forțele proprii și îl motivează pentru obținerea de performanțe la locul de muncă;
- ❖ capacitatea de a exemplifica din experiența proprie.



## Atribuțiile tutorelui

- Asigură primirea și introducerea practicanților la agentul economic;
- Asistă practicantul pe durata parcursului formativ în cadrul întreprinderii;
- Verifică, evaluează și valorifică împreună cu maestrul instructor din cadrul organizației școlare stagiul de practică al elevului raportând rezultatele la obiectivele proiectate inițial (anterior).

Tutorele trebuie să:

- efectueze **instructajul de securitate și sănătate în muncă**;
- **planifice și să împartă sarcini/activități** potrivite și în concordanță cu competențele stabilite;
- **consemneze în caietul de practică**;
- **ține evidența elevilor**;
- **menține o legătură stansă cu cadrul didactic responsabil de practică**;
- completeze **fișa de pontaj din caietul de practică** al fiecărui elev practicant;
- **utilizeze dispozitivele și materialele de practică**;
- **îndrume, să monitorizeze și să evalueze** practicanții pe toată durata stagiului de pregătire practică;
- **ține permanent legătura cu** cadrul didactic responsabil de practică în scopul monitorizării practicanților și a modului de desfășurare a stagiului de practică;
- **completeze fișele de evaluare** din caietul de practică al elevului, cu **evaluarea inițială** în a doua zi de stagiul și cu **evaluarea finală** la sfârșitul stagiului de practică;

### **Activități specifice tutorelui**

1. Asigură primirea și introducerea practicanților la agentul economic, proiectează obiectivele și activitățile practice în cadrul întreprinderii împreună cu cadrul didactic din școală
2. Asistă practicantul pe durata parcursului formativ în cadrul întreprinderii
3. Verifică, evaluează și valorifică împreună cu maestrul instructor din cadrul organizației școlare stagiul de practică al elevului raportând rezultatele la obiectivele proiectate inițial (anterior).
4. **Proiectează obiectivele și activitățile practice în cadrul întreprinderii împreună cu cadrul didactic din școală:**
  - a) Analizează împreună cu maestrul instructor chestionarele de nevoi ale practicantului;
  - b) Analizează programa (modulele pentru pregătirea profesională) și parcursul formativ în vederea formării competențelor pentru calificarea aleasă;

- c) Elaborează în urma acestor analize un plan de acțiune privind repartizarea fiecărui practicant în sectoarele întreprinderii; obiectivele specifice pentru sarcinile de lucru aferente punerii în practică a teoriei modulelor de specialitate;
- d) Proiectează modalitatea de evaluare și valorizare a rezultatelor practicii pentru fiecare practicant.

**5. Asistă practicantul pe durata parcursului formativ în cadrul întreprinderii/companiei**

Realizarea planului de acțiune se face prin elaborarea și completarea pe parcursul derulării stagiilor de practică a unor fișe de observare atât din partea cadrului didactic desemnat de școală cât și din partea tutorelui de practică din întreprindere.

În cadrul stagiilor de practică la agentul economic din companiile din Spania se pune accentul mai mult pe valoarea adăugată și se analizează mai detaliat competențele necesare pentru trecerea elevului de la situația de practicant la situația de angajat în companie. Majoritatea foștilor practicanți au fost angajați de companie la locul în care au făcut practică și au fost formați.

**6. Verifică, evaluează și valorifică împreună cu maestrul instructor din cadrul organizației școlare stagiul de practică al elevului raportând rezultatele la obiectivele proiectate inițial (anterior).**

Cadrul didactic responsabil cu urmărirea derulării stagiului de pregătire practică **împreună cu tutorele** vor evalua practicantul în permanență, pe baza unei fișe de observație/evaluare.

Sunt evaluate atât **nivelul de dobândire a competențelor tehnice**, cât și **comportamentul și modalitatea de integrare a practicantului** în activitatea de la operatorul economic ( **disciplină, punctualitate, responsabilitate în rezolvrea sarcinilor, respectarea regulamentului de ordine interioară al partenerului de practică**, etc).

## Evaluarea stagiului de pregătire practică de către tutore/coordonator practică

### MODEL-Fișă de evaluare a performanței stagiilor

Nume stagiatar: \_\_\_\_\_

Nume tutore: \_\_\_\_\_

Locul de desfasurare a stagiului \_\_\_\_\_

Perioada \_\_\_\_\_

Capacități personale	Insuficient	Suficient	Bine	Foarte bine
Punctualitate				
Disciplina				
Inițiativă/Proactivitate				
Curiozitate intelectuală				
Responsabilitate în rezolvarea sarcinilor				
Respectarea regulamentului de ordine interioară al agentului economic				

Capacități tehnice	Insuficient	Suficient	Bine	Foarte bine
Capacitatea de a-și însuși și de a-și dezvolta cunoștințe teoretice și practice				
Capacitatea de rezolvare a problemelor tehnice concrete				
Capacitatea de a-și evalua munca				
Nivelul de dobândire al competențelor tehnice				
Deprinderi, abilități				
Competențe antreprenoriale				

Capacități relationale	Insuficient	Suficient	Bine	Foarte bine
Integrare în mediul de lucru				
Abilități de comunicare				
Capacitate de lucru în echipă				

Capacități organizatorice	Insuficient	Suficient	Bine	Foarte bine
Asigurarea transmiterii informației				
Evaluarea acțiunilor întreprinse				

Evaluarea de ansamblu a performanței stagiului.	Insuficient	Suficient	Bine	Foarte bine

**În ce direcție trebuie să facă elevul un efort deosebit?**

.....

.....

.....

**Aspecte pozitive**

.....

.....

.....

**Aspecte negative**

.....

.....

.....

**Sugestii și / sau alte comentarii**

.....

.....

.....

**Data:**

**Semnătura tutore:**

**Semnătura elev:**

\_\_\_\_\_

**Notă:** Această apreciere are rolul de a evalua performanțele stagiilor îndrumați de tutore, trebuie completată înainte de sfârșitul perioadei de stagii de practică și va fi comunicată elevului de tutore la sfârșitul perioadei de stagi. Aceste informații sunt importante pentru îmbunătățirea stagiilor ulterioare, de aceea vă solicităm sinceritate în răspunsurile date. Vă mulțumim!

La finalul stagiului de pregătire practică, **cadru didactic** responsabil cu urmărirea derulării stagiului de pregătire practică, **împreună cu tutorele** evaluează **nivelul de dobândire a competențelor de către practicant** pe baza **fișei de observație/evaluare**, a unei probe orale/interviu și a unei probe practice.

**MODEL- Fișă de evaluare a stagiului de pregătire practică**

**Elevul/a** ....., **clasa**.....,

de la ....., specializarea MECANICĂ

**Perioada de desfășurare a stagiului de practică**.....

**Cunoștințe teoretice**

Excelent  Foarte Bine  Bine  Slab  Foarte Slab

**Abilități practice**

Excelent  Foarte Bine  Bine  Slab  Foarte Slab

**Atitudinea față de tutore practică /maistru/profesor instructor**

Excelent  Foarte Bine  Bine  Slab  Foarte Slab

**Atitudinea față de colegi și personal / muncitori**

Excelent  Foarte Bine  Bine  Slab  Foarte Slab

**Abilitatea de a lucra în echipă**

Excelent  Foarte Bine  Bine  Slab  Foarte Slab

**Calități personale**

Excelent  Foarte Bine  Bine  Slab  Foarte Slab

**Portofoliu de activitate /caiet de practică**

Excelent  Foarte Bine  Bine  Slab  Foarte Slab

Nume și prenume tutore practică:  
instructor:

Nume și prenume maistru/profesor

Semnătura

Semnătura

**Practical activity evaluation form**

**The student** ..... **class** .....,

from the ....., specialization MECHANICS

**Internship period** .....

**Theoretical knowledge**

Excellent  Very Good  Good  Poor  Very Poor

**Practical skills**

Excellent  Very Good  Good  Poor  Very Poor

**Attitude towards the practical tutor / teacher / instructor teacher**

Excellent  Very Good  Good  Poor  Very Poor

**Attitude towards colleagues and staff / workers**

Excellent  Very Good  Good  Poor  Very Poor

**Ability to work in a team**

Excellent  Very Good  Good  Poor  Very Poor

**Personal qualities**

Excellent  Very Good  Good  Poor  Very Poor

**Activity portfolio / practice book**

Excellent  Very Good  Good  Poor  Very Poor

Name and surname of practical tutor:  
teacher:

Name and surname of teacher / instructor

Signature

Signature

## Model fișa de evaluare a stagiului de practică-Mecanică-

### Diagnosticarea automobilului

Nume și prenume elev: \_\_\_\_\_

Perioada stagiului de practică: \_\_\_\_\_

COMPETENȚE EVALUATE	Nota propusă			
	1-3	4-6	7-8	9-10
<b>A. Competențe profesionale</b>				
Specifică defectele posibile ale componentelor automobilului și cauzele apariției acestora.				
Precizează parametrii de stare și parametrii de diagnosticare pentru fiecare componentă auto				
Alege metode și mijloace folosite la diagnosticarea componentelor auto				
Utilizează tehnici și tehnologii de control, verificare și măsurare pentru stabilirea diagnosticului.				
Utilizează limbajul tehnic de specialitate				
Describe modul de lucru pentru operația executată				
Argumentează alegerea SDV urilor necesare realizării sarcinilor de lucru				
Aplică principiile ergonomice în organizarea locului de muncă				
<b>B. Competențe privind igiena și securitatea muncii</b>				
Aplică legislația și reglementările privind securitatea și sănătatea la locul de muncă, prevenirea și stingerea incendiilor				
Ia măsuri pentru reducerea factorilor de risc de la locul de muncă				
Respectarea normelor de sănătate și securitatea muncii				
<b>C. Competențe de integrare în echipă</b>				
Identifică sarcinile și resursele necesare pentru atingerea obiectivelor				
Își asumă rolurile care-i revin în echipă				
Colaborează și comunică eficient cu membrii echipei pentru îndeplinirea sarcinilor				
Conștiinciozitate și implicare în rezolvarea sarcinilor de lucru				
Respectarea termenelor pentru rezolvarea sarcinilor de lucru				
Respectarea programului de lucru și a regulamentului intern al unității economice				
Atitudine respectuoasă în relațiile cu personalul și clienții partenerului de practică				
<b>Nota propusă</b>				

Nume și prenume tutore: \_\_\_\_\_

Semnătura tutorelui

Instituția/Școala:

Data:

**Proba practică** are drept scop validarea **dobândirii unor competențe din calificarea profesională** respectivă, considerate esențiale din punct de vedere al angajatorului, pentru conținutul calificării profesionale. Proba practică are o durată variabilă, în funcție de calificarea profesională, de modulul studiat.

**Proba orală** este complementară probei practice și vizează demonstrarea de către practicant a unor competențe cheie, prezăzute prin standardul de pregătire profesională, de tipul: organizarea locului de muncă, igiena și securitatea muncii, etc. Proba orală are durata de 10-15 minute și se desfășoară după realizarea probei practice.

Proba orală constă într-o succesiune de întrebări ale examinatorului, legată direct de elementele probei practice și nu se evaluează separat, ci împreună cu proba practică, conform unei **fișe de evaluare**, care cuprinde **criteriile de apreciere a performanței elevului practicant**.

În funcție de calificare și temă, **criteriile** pot viza:

- **identificarea corectă a problemei/cerinței și a contextului în care trebuie soluționată;**
- **alegerea corectă a instrumentelor/aparatelor/utilajelor/verificatoarelor**
- **organizarea locului de muncă;**
- **respectarea normelor igiene și de protecție a muncii;**
- **respectarea etapelor tehnologice, corectitudinea în execuție, verificarea și respectarea calității execuției;**
- **finalizarea execuției și prezentarea produsului;**
- **capacitatea de comunicare, coerența și logica argumentării;**
- **motivarea teoretică a soluțiilor practice, etc.**

Prin probele de evaluare practice se constată nivelul de formare și dezvoltare a deprinderilor practice, a abilităților și atitudinilor, capacitatea de "a face", nu doar de "a ști". Probele practice se realizează prin lucrări de laborator, lucrări în atelierele unității de învățământ sau la agentul economic.

Prin probele practice pot fi evaluate:

- priceperi, deprinderi manuale și tehnice;
- respectarea etapelor unui proces tehnologic;
- modul în care elevii manevrează /utilizează anumite piese, aparate, scule etc.
- calitatea produselor finite.

În evaluarea prin probe practice sunt analizați doi parametri:

- **procesul** care duce la realizarea produsului (respectarea etapelor și a tehnicilor de lucru specifice fiecărei etape);
- **produsul** obținut (calitatea acestuia).



Un tip specific de probă practică îl constituie activitățile prin care tutorele/cadrul didactic își propune să evalueze capacități variate ale elevilor, care nu pot fi surprinse prin intermediul altor probe, cum ar fi:

- capacitatea de a manipula corect aparatura, SDV-urile, substanțele, materiile prime, etc;
- capacitatea de a utiliza ”limbajele specifice”;
- capacitatea de a înregistra și de a prezenta cu claritate datele și rezultatele obținute etc.

Pentru ca elevii să beneficieze de condițiile necesare desfășurării probelor practice, tutorele/cadrul didactic va trebui:

- să selecteze activități practice, relevante în raport cu obiectivele care vor fi evaluate;
- să elaboreze cerințele sarcinii de lucru;
- să pregătească echipamentele și materialele necesare elevilor;
- să stabilească criteriile de evaluare, incluzând schema /baremele de notare.

Criteriile de evaluare vizează:

- pregătirea locului de muncă pentru realizarea sarcinilor de lucru;
- alegerea/selectarea materialelor, a SDV-urilor, a materiilor prime și ustensilelor necesare
- modul de realizare a sarcinilor de lucru, de respectare a succesiunii unor operații
- încadrarea în timpul alocat (timpul necesar efectuării unei schițe, grafic, montaj, unor operații, etc.);
- calitatea lucrărilor efectuate, în raport cu specificațiile;
- respectarea normelor de sănătate și securitate în muncă 002E

În colaborare cu profesorii institutului La Rosaleda, echipa de profesori a catedrei de Mecanică din România au elaborat o fișă de lucru specifică asamblărilor prin sudare.

### **Fișă de lucru**

**Elevul/a**.....

**Clasa** .....

**Modulul: Asamblări mecanice**

**Colegiul** .....

I. Completați cuvintele care lipsesc:

1. Cordonul de sudură se mai numește ...
2. Materialul de adaos la sudura manuală cu arc electric se numește ...
3. Distanța dintre două piese care urmează a fi sudate cap la cap se numește .....

II. Stabiliți valoarea de adevăr a propozițiilor:

1. Sudarea este asamblare nedemontabilă
2. La sudarea cu arc electric nu este nevoie de electrod
3. Sudarea prin presiune se realizează cu material de adaos
4. Sudabilitatea oțelurilor scade odată cu creșterea conținutului de carbon

III. Denumiți tipurile de rosturi de mai jos:

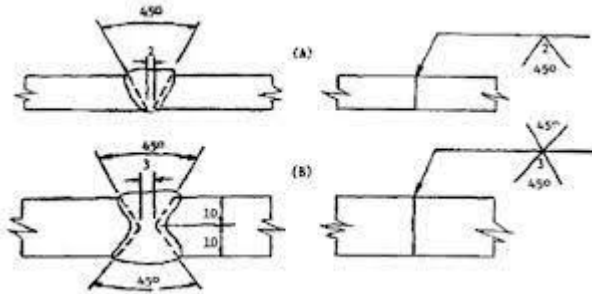

IV. Clasificați sudurile de mai jos:

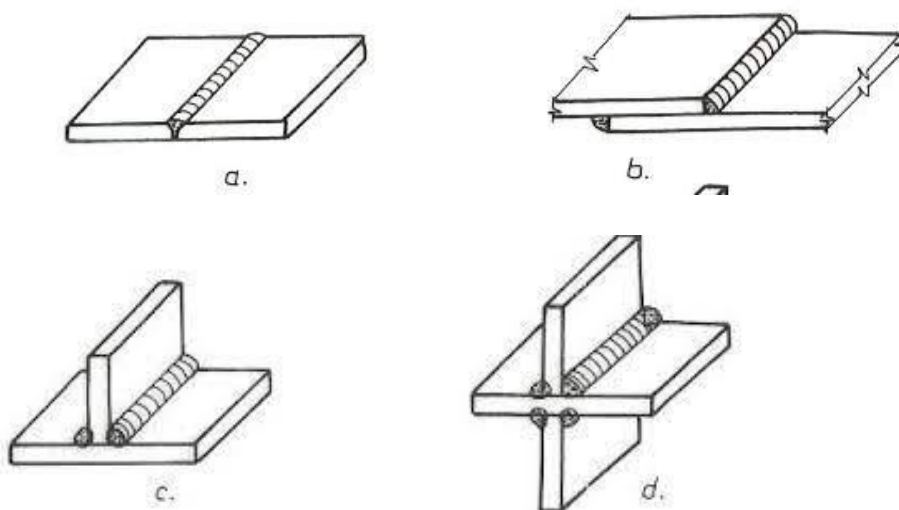

V. Ce tip de sudură se execută în figura de mai jos?

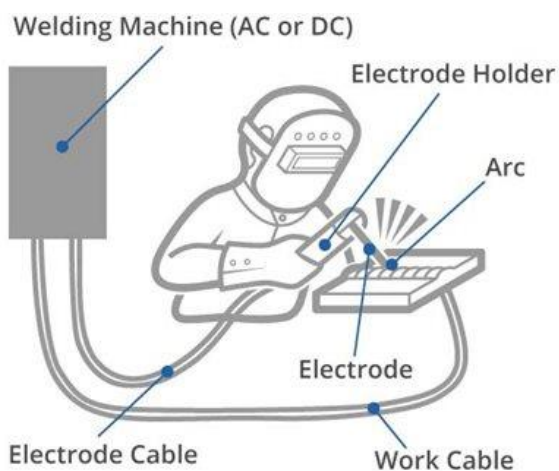

## Worksheet

**Student:** .....

**Class:** .....

**Lecture: Mechanical assemblies**

**School:** .....

I. Fill in the missing words:

1. The weld bead is also called...
2. The additive material for manual arc welding is called ...
3. The distance between two pieces to be welded together is called ...

II. Determine the truth value of the sentences:

1. Welding is non-removable assembly
2. No electrode is required for electric arc welding
3. Pressure welding is performed with filler material
4. The weldability of steels decreases with increasing carbon content

III. Name the joint types below:

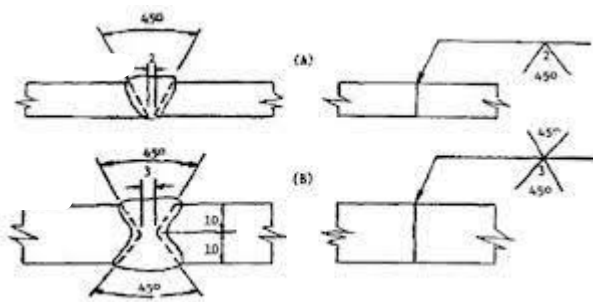

IV. Classify the welding types below:

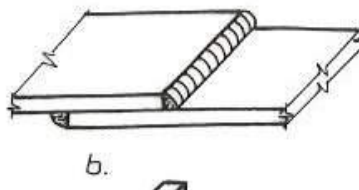
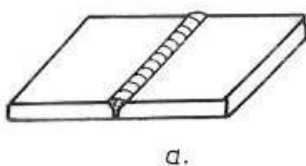

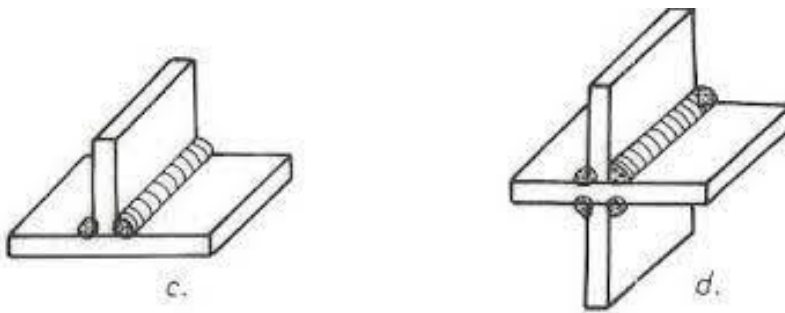

V. What type of welding is performed below?

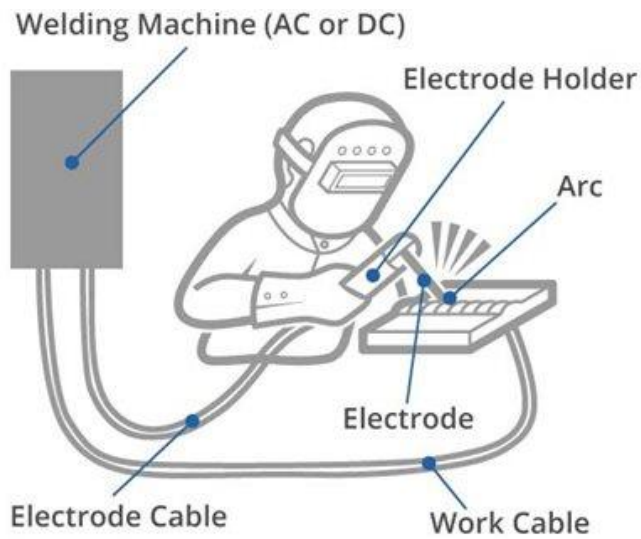

### **Portofoliul de practică** cuprinde:

- informații cu privire la:
  - ➔ obiectivele educaționale ce urmează a fi atinse;
  - ➔ competențele ce urmează a fi obținute prin stagiul de practică;
  - ➔ modalitățile de derulare a stagiului de practică.
- anexe
  - ➔ fișe individuale, întocmite pentru fiecare temă;
  - ➔ fișe de observații în care elevul să urmărească diferite aspecte ale procesului tehnologic;
  - ➔ documentații tehnice care pot fi accesibile elevului;
  - ➔ fișe de lucru;
  - ➔ studii de caz;
  - ➔ fișe de evaluare concepute de profesor sau maestrul instructor pentru diferitele activități.
  - ➔ raportul / aprecierea tutorelui cu privire la activitatea desfășurată de elev

Portofoliul de practică se stabilește de comun acord între cadrul didactic responsabil cu instruirea practică a elevului, elevul practicant și tutorele desemnat de partenerul de practică.

Portofoliul de practică va urmări detalierea tematicii cadru din programă, în funcție de domeniul de activitate și particularitățile instituției în care se va desfășura stagiul de practică și va conține următoarele informații:

1. durata totală a pregătirii practice;
2. calendarul pregătirii;
3. perioada stagiului, timpul de lucru și orarul (în cazul timpului de lucru parțial, se vor preciza zilele de practică);
4. adresa unde s-a derulat stagiul de pregătire practică;
5. în cazul în care este necesară deplasarea în afara locului unde este repartizat practicantul, care sunt locațiile vizate;
6. condițiile de primire a elevului în stagiul de practică;
7. modalitățile prin care se asigură complementaritatea între pregătirea dobândită de elev la școală și în întreprindere;
8. numele și prenumele cadrului didactic care asigură supravegherea pedagogică a practicantului pe perioada stagiului de practică;
9. drepturile și responsabilitățile cadrului didactic din unitatea de învățământ – organizator al practicii, pe perioada stagiului de pregătire practică;
10. numele și prenumele tutorelui desemnat de întreprindere, care va asigura respectarea condițiilor de pregătire și dobândirea de către practicant a competențelor profesionale planificate pentru perioada stagiului de pregătire practică;

11. drepturile și responsabilitățile tutorelui de practică desemnat de partenerul de practică;
12. unitățile de competențe și competențele care vor fi dobândite pe perioada stagiului de practică în conformitate cu standardul de pregătire profesională și curriculum, modul de pregătire și activitățile planificate;
13. modalități de evaluare a pregătirii profesionale dobândite de practicant pe perioada stagiului de pregătire practică.

### **Informații despre agentul economic la care se efectuează stagiul de practică**

Descrierea activităților derulate de agentul economic:

Stagiul de practică se va realiza la agenți economici autorizați care desfășoară activități de testare și diagnosticare a automobilelor, respectiv de inspecție tehnică (întreprinderi constructoare de automobile și / sau componente auto, ateliere de service auto și operatori de transport rutier care dețin ateliere proprii specializate în întreținerea și repararea autovehiculelor sau stații proprii de inspecție tehnică).

☞ **Descrierea locației unde își desfășoară activitatea agentul economic<sup>1</sup>:**

☞ **Departamentul în care se va efectua practica<sup>2</sup>:**

☞ **Facilitățile oferite elevilor de către agentul economic <sup>3</sup>:**

☞ **Obligațiile elevului practicant față de agentul economic<sup>4</sup>:**

---

<sup>1</sup> Se va completa în funcție de specificul agentului economic, potrivit convenției cadru.

<sup>2</sup> Se va completa în funcție de specificul agentului economic.

<sup>3</sup> Se vor completa doar dacă este cazul, în funcție de specificațiile convenției cadru.

<sup>4</sup> Se vor completa doar dacă este cazul, în funcție de specificațiile convenției cadru și de regulamentele interne ale școlii și agentului economic.

## 4.2. Domeniul CONSTRUCȚII

### 4.2.1 Argument

Activitățile de job shadowing privind planificarea/ organizarea/ evaluarea pregătirii practice a elevilor, precum și activitățile de observare a bunelor practici în companii și școli la care au participat membrii grupului țintă – Construcții - în perioada mobilității din Spania, au creat oportunități pentru profesorii participanți de a realiza un schimb de idei pe tema învățării și a predării alături de colegi din sistemul educational tehnic spaniol de formare a profesorilor s-au desfășurat în Torremolinos, Malaga, Spania. Aceste activități au răspuns nevoii profesorilor români de a optimiza strategiile educaționale pentru o formare profesională de calitate a absolvenților noștri din învățământul profesional și tehnic - specializarea construcții, de a dezvolta competențele profesionale ale cadrelor didactice privind conținutul/metodele/instrumentele de predare și evaluare în cadrul pregătirii practice a elevilor, în vederea asigurării tranziției de la școală la viața activă.



### 4.2.2 Stagiile de practică în domeniul construcții

Elevii din cadrul Programului de calificare profesională inițială, respectiv al Ciclului formativ de grad mediu din instituțiile de învățământ din Spania efectuează stagiul la parteneri de practică, în departamente/secții al căror profil este compatibil cu cerințele cuprinse în fișa disciplinei. Practica se desfășoară sub îndrumarea unui tutore de practică, angajat al companiei, care are pregătirea și experiența pentru a completa și consolida cunoștințele teoretice însușite de elev în cadrul programului de instruire. Din partea instituțiilor de învățământ, îndrumarea elevilor pe parcursul desfășurării practicii de specialitate se realizează de către cadrele didactice.

Desfășurarea stagiului de practică este însoțită de întocmirea următoarelor documente:

A. Înainte de începerea stagiului de practică elevul trebuie să dețină:

a. Convenția cadru/contract de parteneriat pentru realizarea modulelor de instruire practică, între întreprinderi/companii care oferă locurile de practică și instituțiile de învățământ/centrele de formare, completată integral, semnată și ștampilată de toate părțile. Formularul convenției cadru în format editabil este disponibil pe site-urile unităților de învățământ, precum și instrucțiunile de completare și circuitul convenției.

b. Fișa cu date și informații privind întreprinderea care preia elevi la pregătirea practică ( în această anexă se evidențiază numărul de elevi care pot fi preluați la instruirea practică și perioada pentru care se realizează instruirea, precum și descrierea sumară a activităților care se vor desfășura de către elevi).

c. Fișa de evaluare/de observație a activității practice pentru elevii preluați la instruire. În timpul derulării stagiului de pregătire practică, tutore de practică, angajat al companiei, responsabil cu urmărirea derulării stagiului completează această fișă. Această fișă evaluează activitățile care urmează să fie dezvoltate de elevi, pe o scală în 5 trepte: neadecvat ( note 1-4), adecvat (nota 5), bun (nota 6), notabil( note 7-8), remarcabil( note 9-10).

d. Tipizatul care certifică realizarea modulelor de pregătire practică. Acest document certifică realizarea modulelor de practică de către elevi și este semnat de către tutorele de practică din întreprindere și de reprezentantul desemnat al instituției de învățământ care monitorizează realizarea instruirii practice în întreprindere/companie.

e. Programa de formare pentru modulul de instruire practică. Acest document evidențiază activitățile care trebuie să fie realizate de către elevi, fișele propriu-zise de realizare a acestor activități, instalațiile și echipamentele profesionale necesare pentru desfășurarea instruirii practice, criteriile de evaluare a activității desfășurate de către elevi.

f. Caietul de practică, prezentat sub forma unui jurnal în care sunt descrise, cronologic, activitățile desfășurate pe parcursul practicii, precum și evaluările obținute. În formular se face o scurtă și concisă referire la ceea ce un elev trebuie să știe, și/sau să înțeleagă și/sau să fire capabil să realizeze în urma învățării. Ca și criterii de performanță se descriu elementele semnificative ale rezultatelor de succes, descriere formulată printr-o propoziție de evaluare, care permite efectuarea



unei aprecieri în ceea ce privește realizarea sau nerealizarea de către elevi a competenței. Un model orientativ de completare a acestuia este disponibil în anexă.

B. La finalul stagiului de practică elevul trebuie să dețină (suplimentar față de documente menționate mai sus):

a. Adeverința de practică, semnată (și ștampilată, acolo unde este cazul) de partenerul de practică, din care trebuie să reiasă numărul de ore efectuate, perioada derulării stagiului și calificativul acordat pentru activitatea de practică desfășurată de elev.

b. Portofoliul de practică completat integral și semnat de toate părțile. Formularul portofoliului de practică în format editabil este, de asemenea, disponibil pe site-urile unităților de învățământ și reprezintă o anexă la convenția cadru.

c. Proiectul de practică trebuie să pună în valoare aplicarea cunoștințelor dobândite la una sau mai multe discipline studiate la școală. Pornind de la exemplificarea documentației și analizelor financiar-bancare uzuale realizate de partenerul de practică, proiectul trebuie să dezvolte analize proprii ale elevului și/sau propuneri de abordări alternative care ar putea conduce la ameliorări ale activității din cadrul companiei unde se efectuează instruirea practică.

d. Certificatul de satisfacție pentru tutorele de practică și pentru întreprindere/companie.

### **Accesul la specializarea tehnician în construcții**

- Să fie în posesia gradului de absolvent în învățământul secundar obligatoriu sau la un nivel academic superior.
- Să fie în posesia unei calificări profesionale de bază (formare profesională de bază).
- Să fie în posesia unui tehnician sau a unei diplome de tehnician asistent sau a unui echivalent în scopuri academice.
- După ce a trecut al doilea an al bacalaureatului unificat și polivalent (BUP).
- Au trecut testul de admitere la universitate pentru persoanele de peste 25 de ani.
- Accesul la proces (pentru cei care nu au niciuna dintre cerințele de mai sus): După ce a trecut testul de intrare pentru cicluri de antrenament intermediare (cel puțin șaptesprezece ani, finalizat în anul finalizării testului).



### Ce învață tehnicienii în construcții pe durata stagiilor de pregătire practică

- Să pregătească și să asambleze cofrajelor, montându-le în conformitate cu proiectul de execuție, asigurând stabilitatea și rigiditatea ansamblului;
- Să execute elemente de beton armat prin asamblarea armaturilor conform proiectului și turnarea betonului;
- Să execute elemente din zidării din diferite materiale pentru zidării: cărămizi de diferite tipuri, BCA, piatra, etc;
- Să execute tencuieli din diferite mortare pe diferite suprafețe;
- Să execute acoperișuri tip șarpantă, tip placa;
- Să execute scheletul de rezistență al acoperișului (șarpanta) peste care să monteze învelitoarea;
- Să execute izolații hidrofuge la nivelul fundațiilor și acoperișurilor construcțiilor;
- Să execute izolații fonice, termice pe elementele de construcții care sunt prevăzute în proiect;
- Să efectueze lucrări de dezvoltare urbană, executarea pavajelor, a registrelor și a montării conductelor liniare fără presiune și elementor complementare;
- Să execute pardoseli și placaje din diferite materiale;
- Să execute săpături pentru fundații, cât și pentru lucrări edilitare;
- Să efectueze măsurători ale lucrărilor de construcții efectuate și verificarea acestora cu cele din partea scrisă a proiectului;
- Să identifice defectele rezultate în urma executării lucrărilor de construcții.



#### 4.2.3. Concluzii ale profesorilor specializarea construcții

Proiectul a răspuns priorității VET, respectiv crearea oportunităților pentru formarea continuă a profesioniștilor în domeniul VET, responsabili de dezvoltarea curriculară din școlile profesionale.

Proiectul contribuie la îmbunătățirea învățării limbilor străine și promovarea diversității lingvistice a UE, la dezvoltarea dimensiunii culturale. Participanții își formează competențe de lucru cu elevii cu CES, dizabilități, relevante pentru promovarea incluziunii, diversității, egalității și nondiscriminării în domeniile educației/formării profesionale/tineret, răspunzând priorității europene orizontale, incluziunea socială.

Programul complex din cadrul mobilității a determinat la grupul țintă **schimbări atitudinale**, aceștia dezvoltându-și abilitățile cheie în specialitatea construcției, fapt care conduce la realizarea obiectivelor proiectului, respectiv îmbunătățirea corelării dintre oferta VET și nevoile de dezvoltare socio-economică la nivel local, în perspectiva anului 2022. Profesorii vor integra în activitățile de învățare de la clasele la care predau, cunoștințele și bunele practici dobândite, astfel competențele și experiența dobândită de aceștia se vor transfera asupra elevilor.

Dezvoltarea competențelor pedagogice, de specialitate și personale ale profesorilor s-a realizat prin observarea și experimentarea de noi metode și mijloace educaționale în instituții similare din Spania, în vederea îmbunătățirii calității actului didactic și a creșterii gradului de inserție pe piața muncii a absolvenților noștri, dezvoltarea abilității cadrelor didactice de a elabora instrumente de evaluare sumativă pentru stagiile de pregătire practică.



## Specializarea Tehnician în construcții în Spania

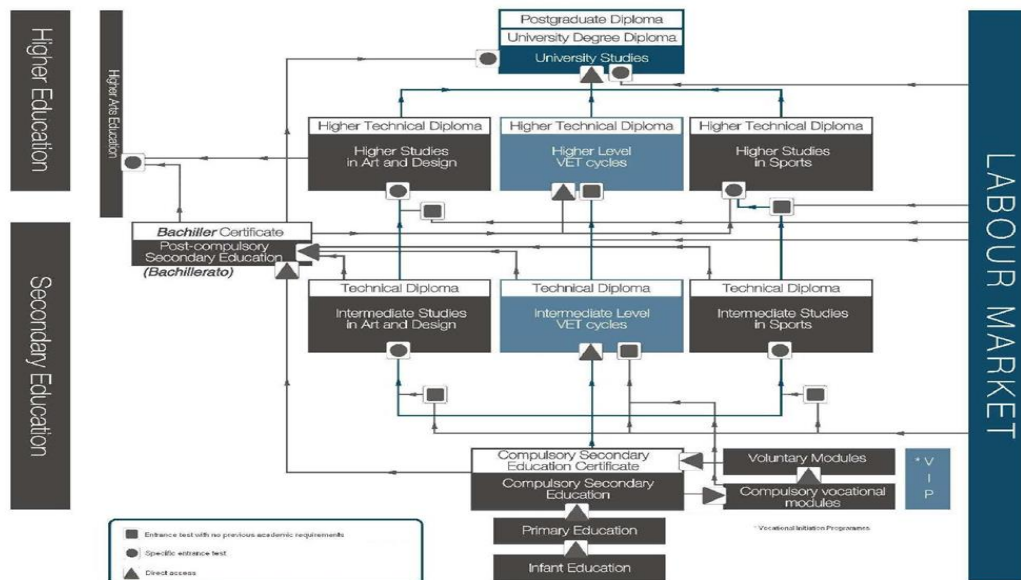

Articolul 52.2 din Statutul de autonomie pentru Andaluzia stabilește competența comună a comunității autonome în stabilirea planurilor de studiu și organizarea curriculară care alcătuiesc sistemul educațional.

Cursurile care conduc la calificarea de tehnician în construcții formează un curs de formare la nivel mediu și, în conformitate cu dispozițiile articolului 12.1 din Decretul 436/2008, din 2 septembrie, sunt constituite din obiective generale și module profesionale.

### **A) Module profesionale asociate unităților de competență:**

0995. Construcții.

0996. Interpretarea planurilor de construcție.

0997. Execuții

0998. Finisaje.

0999. Transport.

1000. Beton armat.

1001. Organizarea lucrărilor de construcții.

1002. Lucrări de urbanizare.

1003. Placaje și pardoseli.

1004. Copertine.

1005. Impermeabilizare și izolare.

### **B) Alte module profesionale:**

1006. Formare și orientare profesională.

1343. Inițiativă antreprenorială.

### **Pentru domeniul „Construcții”**

Absolventul:

- Identifică principalele tipuri de construcții, legate de procesele de a le efectua la caracteristicile sale de bază;
- Identifică principalele materiale utilizate în construcții, în legătură cu caracteristicile lor de bază în aplicații și cu condițiile de utilizare.;
- Identifică documentele unui tip de proiect cu rolul lor în procesul de construcție, identificând informațiile relevante pentru implementare;
- Caracterizează operatorii economici implicați în lucrările de construcție, raportând rolurile la îndatoririle și responsabilitățile lor;
- Identifică profesioniștii și profesiile care execută lucrări de construcții, în legătură cu procesele de construcție în care sunt implicați în operațiunile pe care le efectuează;



## **„Interpretarea desenelor de construcții”**

Absolvenul:

- Reprezintă elemente de construcție, schițând vederi libere, detalii și perspective;
- Reprezintă spații construite, desenând schițe conturate cu mâna liberă ale planurilor, releveelor și secțiunilor;
- Identifică elementele de construcție legate de lucrările de fundație și structurile de construcție și de lucrări civile, planurile de interpretare, elevațiile, secțiunile și detaliile, obținerea dimensiunilor acestora și crearea listelor de cadre explodată;
- Identifică elementele de construcție legate de construcția de locuințe și de distribuția clădirilor, planurile de interpretare, elevațiile, secțiunile și detaliile acestora, obținerea dimensiunilor și calcularea lungimilor, suprafețelor și volumelor acestora;
- Identifică elementele de construcție legate de terenuri, drumuri și lucrări de infrastructură, efectuarea de studii asupra terenurilor, obținerea dimensiunilor acestora și calcularea înălțimilor și pantelor;
- Obține informații din desene de construcție, consultanță, editare și imprimare de date prin intermediul aplicațiilor de proiectare asistate de calculator;



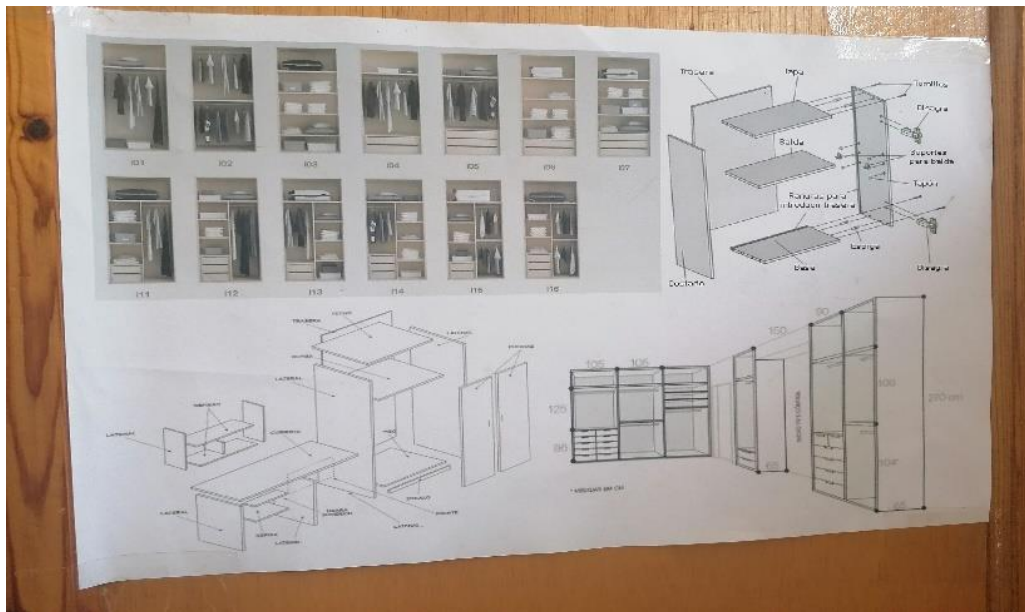

## „Execuții”

Absolventul:

- Organizează și identifică lucrările care urmează să fie efectuate, pregătește locul de muncă și selectează resursele;
- Marchează, poziționează și fixează elementelor de construcții din teren;
- Acoperă, cărămidile sau blocurile din bca cu paste de mortar sau ipsos, asigurându-se că îndeplinesc condițiile de verticalitate și planeitate;
- Construiește elemente din zidărie de cărămidă obișnuită și piatră naturală neregulată, pentru a obține garduri sau pereți rezistenți, asigurând legătura și respectând condițiilor de verticalitate, planeitate și finisare;
- Amplasează blocuri de piatră obișnuite și neregulate (ashlar) prin sisteme de lipire uscată, cu ancore și/sau mortare sau alți adezivi, pentru a obține elemente portante, incinte și finisaje și elemente individuale, asigurându-se că acestea se întăresc și respectă condițiile de verticalitate, planeitate și finisaj;
- Respectă normele privind prevenirea riscului de muncă și protecția mediului legate de procesele de execuție a elementelor de construcții, identificând riscurile asociate, măsurile și echipamentele pentru prevenirea acestora;

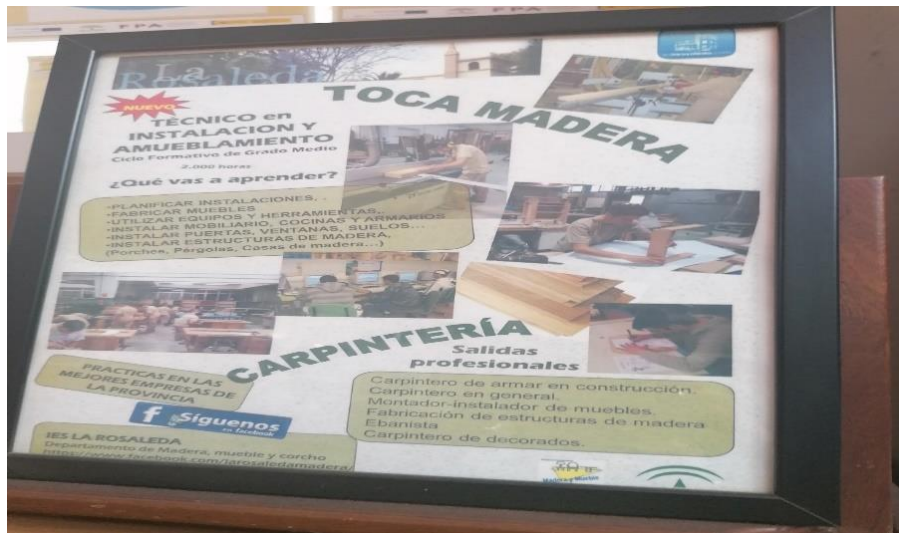

## „Finisaje”

Absolventul:

- Organizează lucrările de execuție de finisaje cu paste și mortare, identificând lucrările ce urmează a fi efectuate;
- Execută tencuieli și ornamente exterioare, aplicând straturi de mortar și / sau pastă și furnizează mijloace auxiliare și respectă condițiilor de calitate;
- Executa plafoane, aplică straturi de mortar/ pastă, furnizează mijloace auxiliare și respectă condițiilor de calitate;
- Execută tencuieli aplicând straturi de mortar/ pastă realizând finisaje de textură diferită, ornamentală, oferind mijloace auxiliare și respectând condițiile de calitate;
- Respectă normele privind prevenirea riscului de muncă și protecția mediului legate de procesele de acoperire, identifică riscurilor, utilizând echipamente asociate pentru prevenirea acestora;





## **„Cofraje”**

Absolventul:

- Organizează lucrările de execuție a cofrajelor, identificând lucrările ce urmează a fi efectuate la locul de muncă și selectând resursele;
- Retratează formele cofrajelor orizontale, verticale și înclinate, folosind tehnici manuale și verificând dimensiunile și specificațiile acestora;
- Construiește cofraje orizontale, verticale și înclinate, tăind și îmbinând lemnul plasându-le la locul de execuție;
- Asamblează elemente prefabricate pentru cofraje, urmând instrucțiunile de asamblare și oferind mijloace auxiliare pentru a asigura stabilitatea întregului;
- Decofrează elemente de beton, dezamblarea, curățarea, restaurarea și așezarea pe categorii a subansamblelor ce formează cofrajele;
- Respectă normele privind prevenirea riscurilor de muncă și protecția mediului legate de procesele de mânăuire a cofrajelor, identificarea riscurilor asociate, măsurile și echipamentele pentru prevenirea acestora;

## **“Beton armat”**

Absolventul:

- Organizează lucrări de execuție a betonului armat, identifică lucrările ce urmează a fi executate și selectează resurselor necesare betobării;
- Pregătește armarea pasivă pentru elemente din beton armat, efectueaza tăiere, plierei și legări ale barelor de armaturi, creând carcase de armaturi;
- Punerea în operă a elementelor din beton armat, realizând armături în conformitate cu specificațiile și detaliile de construcție;
- Participă la turnarea betonului, oferind mijloacele pentru operațiunile de depozitare a deșeurilor, asigura compactarea și controlul procesului de întărire a betonului;
- Respectă normele privind prevenirea riscurilor la locul de muncă și protecția mediului, identifică riscurilor asociate, măsurile și echipamentele de prevenire;



## EDIFICACIÓN Y OBRA CIVIL

### CONSTRUCCIÓN

- Jefa / jefe de equipo.
- Albañil
- Mampostero / mampostero.
- Oficial de miras.
- Pavimentador / pavimentadora.
- Pocera / pocero en redes de saneamiento.
- Encofrador / encofradora.
- Ferrallista.
- Tejador / tejadora.
- Pizarrista.
- Aplicador / aplicadora de revestimientos.
- Alicatador-solador / alicatadora-soladora.
- Instalador / instaladora de sistemas de impermeabilización en edificios y obra civil.
- Impermeabilizador / impermeabilizadora de terrazas.



### „Organizarea lucrărilor de construcții”

Absolventul:

- Identifică procesele de implementare a lucrărilor de zidărie și beton, respectând fazele de execuție și detaliază caracteristicilor materialelor care urmează să fie utilizate;
- Obține informații pentru realizarea lucrărilor de zidărie și beton, din documentația tehnică a proiectului de execuție;
- Alocă resurse pentru executarea etapelor de execuție, determinând activitățile care urmează să fie efectuate;
- Planifică lucrări de zidărie și beton, utilizând mijloace, utilaje specifice fiecărei faze de execuție;
- Pregătește bugetele lucrărilor de beton și zidărie, măsoară și evaluează lucrările executate;
- Organizează activități de execuție a terasamentelor, a executării fundațiilor, primirea materialelor, distribuirea zonelor de depozitare și a stocurilor și verificarea sarcinilor efectuate;
- Identifică riscurile și măsurile de siguranță asociate cu lucrările de beton și zidărie, analizând planurile de prevenire a riscului de muncă și identificarea resurselor specifice;



## „Urbanistica”

Absolventul:

- Organizează locul de muncă pentru a executa lucrări de urbanizare, pavaje, borduri, branhii, mobilier urban, articole de salubritate și rețele de servicii, identificarea lucrărilor care urmează să fie efectuate, pregătirea locului de muncă și selectarea resurselor;
- Reorganizează pavajele și elementele lucrărilor de urbanizare, folosind mijloacele adecvate și cu precizia necesară;
- Efectuează sarcini de reorganizare pentru elementele rețelei de servicii, utilizând mijloacele adecvate și cu precizia necesară;
- Execută lucrări de urbanizare, în conformitate cu prescripțiile primite și verificarea implementării corespunzătoare a acestora;
- Execută elemente de rețea de servicii, respectând prescripțiile primite și verificând implementarea corespunzătoare a acestora;
- Respectă normele privind prevenirea riscului de muncă și protecția mediului legate de lucrările de pavaje, borduri, pardoseli, mobilier urban și articole de salubritate și rețele de servicii, identificând riscurile, măsurile și echipamentele asociate pentru prevenirea acestora;



### **„Pardoseli și placări”**

Absolventul:

- Organizează locul de muncă pentru executarea pardoselilor, placărilor, identificând lucrările ce urmează a fi efectuate și selectând resursele;
- Poziționează piesele ce trebuie înglobate în lucrările de pardoseli și placări, selectând tipul de unelte și tipul rosturilor prevăzute prin proiect, verificând implementarea corespunzătoare a acestora;
- Efectuează pardoseli și placări, fixează pieselor înglobate cu paste, mortare, adezivi și / sau elemente metalice, și rezolvă intersecțiilor;
- Efectuează lucrări de finisare ale pardoselilor și placarilor executate, efectuând tratamente și operațiuni de curățare a suprafețelor cât și a rosturilor rezultate;

- Respectă normele privind prevenirea riscurilor la locul de muncă și protecția mediului legate de lucrările de pardoseli și placări, identificând riscurile, măsurile și echipamentele asociate pentru prevenirea acestora;



## „Acoperișuri”

Absolventul:

- Organizează locul de muncă pentru executarea acoperișurilor, identificând lucrările ce urmează a fi executate și selectând resursele;
- Identifică elementele componente ale șarpantelor care trebuie efectuate și marchează poziția acestora;
- Construiesc șarpantele de acoperișuri înclinate, pozând materialele pentru izolarea termică, hidrofugă și fonică a acestora;
- Construiesc acoperișuri plate tip planșeu și fixează straturilor de materialele pentru izolarea termică, hidrofugă și fonică a acestora;
- Respectă normele privind prevenirea riscului de muncă și protecția mediului legate de procesele de executare a acoperișurilor clădirilor, identificând riscurile asociate, măsurile și echipamentele pentru prevenirea acestora.







## „Impermeabilizare și izolare”

Absolventul:

- Organizează locul de muncă pentru executarea hidroizolației, identificând lucrările ce urmează a fi efectuate și selectând resursele;
- Executarea izolațiilor, identificând elementele care urmează să fie executate, etichetând poziția lor, marcând și stabilind referințe;
- Execută elementele de impermeabilizare a acoperișurilor și efectuarea de testări la infiltrații;
- Execută elementele de impermeabilizare și sistem de izolare pe pereți și praguri, fixează straturilor de izolație, nivelare și membrane de impermeabilizare;
- Pozează elementele unui sistem de izolare termică și fonică în pardoseli intermediare și pereți;
- Respectă normele privind prevenirea riscului de muncă și protecția mediului legate de procesele de execuție a hidroizolației și termoizolației identificând riscurile asociate, măsurile și echipamentele pentru prevenirea acestora.



## 4.3 Domeniul ELECTRIC

### 4.3.1 Argument

Prin intermediul programelor sale pentru educație și formare, tineret și sport, Uniunea Europeană dezvoltă și consolidează dimensiunea europeană a educației, promovând mobilitatea și încurajând cooperarea internațională prin programele Erasmus+. Educația și formarea joacă un rol esențial într-o economie bazată pe cunoaștere. Acestea susțin redresarea, creșterea economică și ocuparea forței de muncă prin încurajarea apariției unei populații adaptabile și cu înaltă calificare.

Respectând pe deplin responsabilitatea statelor membre în ceea ce privește conținutul programelor de învățământ și organizarea sistemelor de învățământ, se dorește ca până în 2025, toată lumea să aibă acces la educație și formare de calitate într-un veritabil spațiu european comun de învățare. Elevii și cadrele didactice ar trebui să poată să se deplaseze mai ușor de la un sistem de educație la altul în diferite state membre UE, iar o cultură a învățării pe tot parcursul vieții ar trebui să devină regulă.

Uniunea Europeană sprijină statele membre în eforturile lor de a le oferi cetățenilor cea mai bună educație și formare. De asemenea, promovează multilingvismul în Europa, contribuind la predarea și învățarea limbilor străine, încurajând mobilitatea elevilor, a profesorilor și a tinerilor, facilitând schimburile de informații și de experiență. Astfel se stabilește cadrul care să le permită țărilor să facă schimb de bune practici și să învețe unele de la altele, cu scopul de a:

- face astfel încât învățarea pe parcursul întregii vieți și mobilitatea să devină realitate;
- îmbunătăți calitatea și eficiența educației și formării;
- promova echitatea, coeziunea socială și cetățenia activă;
- stimula creativitatea, inovarea și spiritul antreprenorial.

### 4.3.2 . Rezultatele preconizate în urma implementării acestui proiect, la nivelul școlii.

Proiectul a propus și a realizat un schimb de experiență și transfer de bune practici, răspunzând nevoilor de formare ale profesorilor din învățământul profesional și tehnic din școala noastră , în domeniul organizării, realizării și evaluării stagiilor de practică ale elevilor.

Rezultatele așteptate la nivelul *Colegiului Tehnic de Poștă și Telecomunicații "Ghe. Airinei:*

- îmbunătățirea competențelor profesionale în ceea ce privește realizarea stagiilor de practica ale elevilor în companii, pentru 7 profesori, având specializări în domeniul electric;
- dezvoltarea relației de parteneriat între unitatea de învățământ și agenții economici;

- realizarea unui ghid de bune practici, instrumente pedagogice - studii de caz/sesiuni de networking cu companii/ 1 webinar
- îmbunătățirea competențelor lingvistice spaniolă/ engleză, a 7 profesori VET, care vor contribui la realizarea obiectivelor fixate în proiect.

#### **4.3.3. Activitățile desfășurate de grupul țintă în cadrul mobilității**

Organizația de primire din Spania a demonstrat experiență în organizarea mobilităților pentru profesori, cu tema derularea stagiilor de pregătire practică, cât și pentru aspecte privind organizarea acestora în funcție de cerințele beneficiarilor educației: profesori, elevi, părinți, agenți economici, comunitate, competențe în dezvoltarea relației inspector-director-profesori VET-agent economic-părinte. Partenerul a arătat, de asemenea, expertiză în activități de consiliere pentru creșterea performanței profesorilor în organizarea, derularea, monitorizarea, evaluarea stagiilor de pregătire practică.

Agenda cursului a fost variată: compararea sistemelor de învățământ europene, activități outdoor ce au urmărit valorificarea potențialului istorico-cultural al unor localități, metode interdisciplinare de predare – învățare, exemple de bună practică demonstrate prin vizitele efectuate la diverse unități de învățământ.

În timpul mobilității, s-au derulat:

- câte 8 ore de activități zilnice, pe perioada a 10 zile lucrătoare;
- diverse activități, cum sunt: ateliere/workshop-uri, prezentări, dezbateri, mese rotunde, asistențe la lecții, analize comparative între sistemul de educație din România și din Spania, schimburi de bune practici cu profesioniști în educație de la instituțiile de primire din Spania;
- contacte cu elemente de cultură și civilizație locală.

Pe parcursul desfășurării mobilității, au fost vizitate mai multe unități de învățământ:

- ❖ **Instituto de Enseñanza Secundaria Al-Baytar** - centru care aparține de Junta de Andalucia. Se află în orașul Aroyo de la Miel, în municipalitatea Benalmadena, în Andalucia, lângă marea Mediterană. Oferă studii de învățământ secundar obligatoriu, bacalaureat, program de calificare profesională inițială și formare profesională cu specializările „Montaj și întreținere instalații de frig și aer condiționat”, ”Instalații electrotehnice” și ”Sisteme și rețele de microinformatică”.





- ❖ **I.E.S. Politécnico Jesús Marín** – centru de formare profesională din Malaga, fondat în 1927. Cele mai importante specializări: Tehnician în caroserie (mecanic auto), tehnician în electromecanica autovehiculelor, tehnician în instalații de telecomunicații, tehnician în sisteme și rețele de microinformatică, tehnician superior în automatizări și robotică industrială, tehnician superior în proiecte de construcții.

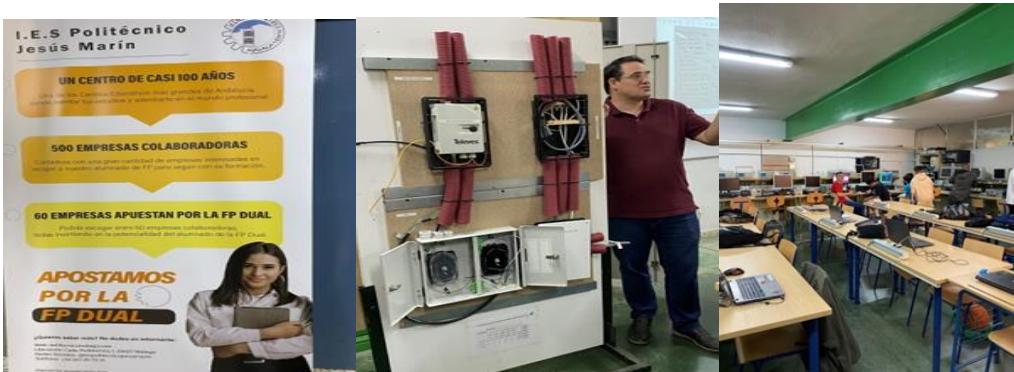

- ❖ **Facultatea de Studii Economice Malaga**– Facultad de Ciencias Económicas y Empresariales Malaga este una dintre cele mai vechi din Spania. A fost prima facultate creată în Andaluzia, și, încă de la începuturile sale, a avut o contribuție decisivă la dezvoltarea regiunii. Oferta sa educațională acoperă toate domeniile relevante din economie și afaceri și oferă studenților săi, în număr de aproximativ 4000, o educație completă. Legătura strânsă a facultății cu companiile și instituțiile, atât publice, cât și private din zonă, a facilitat, în mod tradițional, angajarea absolvenților săi.



- ❖ **Școala secundară "La Rosaleda"**- și-a început activitatea în 1947 ca școală de formare profesională a sindicatelor. Se spune că designul său original corespundea facilităților pentru a găzdui un spital mare și din acest motiv are etaje cu coridoare și săli foarte mari, ceea ce îi conferă o distribuție și o organizare foarte ciudată. De mulți ani este cunoscut ca institut de formare profesională, iar în cei aproape 70.000 de metri pătrați pe care îi are, găzduiește majoritatea modalităților educaționale existente în prezent, evidențiind, la rândul său, integrarea și incluziunea eficientă a tuturor elevilor cu nevoi specifice de sprijin educațional.



- ❖ **Colegio Gamarra- Congregația Fiicelor lui Isus** -a fost fondată la Salamanca la 8 decembrie 1871. Este un centru educațional creștin, subvenționat în toate formele sale de învățământ, cu excepția ciclurilor de bacalaureat și de formare de nivel superior. De la începuturile sale în 1943, a fost un răspuns la societatea din Malaga și la mediul său, acordând o atenție specială celor care au mai puține oportunități de educație creștină și studenților cu cele mai mari nevoi.



- ❖ **Instituto de Educación Secundaria "Politécnico Hermenegildo Lanz"** este unul dintre cele mai vechi centre educaționale din orașul Granada, strâns legat de dezvoltarea acestuia. Școala își propune priorități și acțiuni multiple educaționale, formative și sociale- inserate în cadrul Strategiei Europa 2020, ceea ce o plasează într-o poziție de avangardă, spre o formare orientată spre progress, cu proiecte construite pe abordări europene, cu sisteme de educație și formare profesională bine ancorate în realitate, în calificări profesionale adecvate locului de muncă și potrivite pentru mobilități transnaționale.





- ❖ **Colegiul San José**- este una dintre cele mai vechi școli din Malaga. Fondat în 1906, își are originile în 1887, când a fost creat Circulo Católico para obreros San Francisco Javier. Școala oferă pregătire pentru toate nivelurile de învățământ non-universitar, de la învățământul preșcolar, primar, secundar, bacalaureat, formare profesională, acoperind astfel întregul proces educațional al unui elev, de la începutul pregătirii sale, până la universitate, sau includerea în viața profesională. In total, acest colegiu are aproximativ 1600 de elevi.



- ❖ **La Escuela Técnica Superior de Ingeniería Informática** - Școala de Inginerie Informatică a Universității din Malaga, pionier în oferta de studii universitare în domeniul informaticii, în Andaluzia, are ca misiune și obiectiv fundamental formarea de profesioniști în toate domeniile ingineriei informatice. De la crearea sa, în 1987, școala a menținut o colaborare activă cu mediul socio-economic, prin proiecte de cercetare și contracte de transfer tehnologic, dezvoltate de personalul didactic și de cercetare.



Au fost efectuate vizite la diferiți agenți economici:

- ❖ **Denso Ten España, S.A.** este un producător de top de produse electronice. Are aproximativ 500 angajați, peste 40 ani experiență în domeniu, dispune de mijloace de producție de ultimă generație și o echipă de înaltă calificare. Printre produse se numără: echipamente electronice pentru automobile, terminale bancare, proiectarea și fabricarea de echipamente electronice pentru terți și industrializarea de circuite imprimare etc.



- ❖ **Aguas de Torremolinos** este o companie din cadrul sectorului de mediu, care gestionează toate procesele legate de ciclul complet al apei, de la captarea și tratarea apei potabile, până la transport, distribuție pentru consum și igienizare, cu garanții sanitare absolute. Pilonii pe care societatea își bazează activitățile de zi cu zi, sunt, spun ei, experiența, eficiența, serviciile, angajamentul, durabilitatea și inovația. Astfel, garantează permanent, servicii publice de apă și canalizare.



- ❖ **Centro de estudios superiores de hosteleria de Malaga**



- ❖ **Tahermo** este dealerul Renault și Dacia pentru zona provinciei Malaga, de la capital, până la granița cu provincial Granada. Din 2022, este unul dintre dealerii Alpine din Spania. Tahermo și-a început activitatea în anii 70 ca atelier mecanic, de-a lungul anilor a devenit agent pentru alte mărci de autovehicule, iar în 1993, a devenit dealer Renault. Activitatea sa include vânzarea de vehicule noi Renault și Dacia, vânzare de piese de schimb, precum și un atelier unde elevii fac practică.
- ❖ **LDA Audio Tech** este marca lider în proiectarea și fabricarea de sisteme și produse audio profesionale de calitate având mai mult de 35 de ani de experiență în domeniu. Tehnologia dezvoltată în Spania de echipa R&D (adică mai mult de jumătate din personal) a oferit soluții care răspund pe deplin nevoilor și depășesc așteptările clienților din diferite părți ale lumii.





Pe parcursul derulării mobilităților, s-au desfășurat activități de cunoaștere a unor elemente de cultură și civilizație locală



#### **4.3.4. Exemple de bune practici în cadrul desfășurării stagiilor de pregătire practică ale elevilor**

În cazul învățământului profesional și tehnic, principalele beneficii obținute în urma derulării stagiilor de pregătire practică, sunt:

- contactul direct al elevilor cu realitatea pieței muncii;
- experiența dobândită și feedback-ul obținut de la elevi, constituie o bază solidă de informare, în vederea corelării permanente între competențele practice și cunoștințele teoretice dobândite în timpul studiilor și cele solicitate în momentul angajării;
- oportunitatea creării de parteneriate pe termen lung cu angajatori care își desfășoară activitatea în domeniul vizat;
- creșterea atractivității ca instituție de învățământ datorită diversității programelor organizate și a oportunităților variate de dezvoltare oferite elevilor;
- creșterea gradului de angajabilitate a propriilor absolvenți.

Pentru un rezultat favorabil este necesară asigurarea stagiilor de pregătire practică la același angajator pe parcursul anilor de studiu. În acest fel, elevul va cunoaște foarte bine organizația de care este interesat și va avea o perspectivă asupra contextului în care a desfășurat anumite activități și rezultatele acestora pe termen lung. De asemenea va înțelege provocările pe care le va avea de întâmpinat la un loc de muncă dar și oportunitățile de dezvoltare pe care acestea le oferă.

Procesul de predare - învățare trebuie să aibă un caracter activ și centrat pe elev. În acest sens cadrul didactic trebuie să aibă în vedere diferențierea sarcinilor și timpului alocat, prin:

- gradarea sarcinilor de la simplu la complex, utilizând în acest sens fișe de lucru;
- fixarea unor sarcini deschise, pe care elevii să le abordeze în ritmuri și la niveluri diferite;
- fixarea de sarcini diferite pentru grupuri sau indivizi diferiți, în funcție de abilități;
- prezentarea temelor în mai multe moduri (raport, discuție sau grafic).

Pentru aplicarea metodei de învățare centrată pe elev, profesorul trebuie să cunoască stilurile de învățare ale elevilor (auditiv, vizual, practic) aplicând inițial chestionare sociometrice și să folosească teoria inteligențelor multiple.



### **Etape de parcurs în vederea desfășurării stagiilor de pregătire practică:**

- Semnarea convențiilor de practică cu agenții economici parteneri;
- Efectuarea stagiului de practică, de către fiecare elev, la punctul de lucru al agentului economic partener, sub supravegherea unui coordonator/tutore de practică;
- Elaborarea Raportului de stagiu de practică și avizarea acestuia de către reprezentantul legal al partenerului de practică.

#### **4.3.4.1. Acord de Cooperare Educațională (Convenția de practică)**

Pe parcursul formării lor, elevii din Spania desfășoară stagii de practică în companii, stagii care fac parte din programul de studii și sunt obligatorii pentru aceștia.

Acordul de a putea desfășura un stagiu de practică este documentul care se semnează între firmă, centrul de formare și elev, și este cunoscut sub denumirea de **Acord de Cooperare Educațională**. Acordul este definit de centrul de formare și trebuie să conțină toate informațiile legate de stagiu, printre altele:

- Proiect de formare care urmează să fie realizat de elev pe durata contractului de stagiu.
- Condiții de reziliere a stagiilor de practică.
- Dacă este cazul, sistem de abonament și plată la asigurări.
- Protejarea datelor.
- Dacă există un ajutor de studiu.

Companiile nu sunt obligate să plătească stagiile de practică efectuate de elevi. Constituirea unui „ajutor financiar pentru studii” în perioada de stagiu este opțională, cu excepția cazului în care această condiție este cuprinsă în acordul de cooperare educațională al centrului de formare.

## MODELO TIPO

### MODEL

Expte.: \_\_\_\_\_

Acción formativa n.º \_\_\_\_\_

Acțiune formativă nr.

Denominación del Programa Formativo: ADGD0308 – ACTIVIDADES DE GESTION ADMINISTRATIVA

Denumirea programului de formare ACTIVITĂȚI DE MANAGEMENT ADMINISTRATIV

CONVENIO DE COLABORACIÓN PARA LA REALIZACIÓN DEL MÓDULO DE FORMACIÓN PRÁCTICAS EN CENTROS DE TRABAJO ENTRE LA DELEGACIÓN TERRITORIAL DE EMPLEO, FORMACIÓN, TRABAJO AUTÓNOMO, TRANSFORMACIÓN ECONÓMICA, INDUSTRIA, CONOCIMIENTO Y UNIVERSIDADES DE (**Málaga**), LA ENTIDAD (**HIPERACTIVITY S.L.U.**) Y LA EMPRESA (**NOMBRE DE LA EMPRESA DONDE SE REALIZARÁN LAS PRÁCTICAS**)

ACORD DE COLABORARE PENTRU REALIZAREA MODULULUI DE PREGĂTIRE PRACTICĂ ÎN CENTRE DE MUNCĂ ÎNTRE DELEGAȚIA TERITORIALĂ DE MUNCĂ, FORMARE, AUTONOMIE, TRANSFORMARE ECONOMICĂ, INDUSTRIE, CUNOAȘTERE ȘI UNIVERSITĂȚI DIN (Málaga), COMPANIA (DENUMIREA) ȘI SOCIETATEA ÎN CARE SE VA DESFĂȘURA STAGIUL

En la ciudad de Torremolinos a \_\_\_ de octubre de 2021

În orașul Torremolinos pe \_\_\_ octombrie 2021

### REUNIDOS

### ÎMPREUNĂ

De una parte, D/D<sup>a</sup>. \_\_\_\_\_, en su calidad de Delegado/a Territorial de Empleo, Formación, Trabajo Autónomo, Transformación económica, industria, conocimiento y universidades de Málaga, en virtud de nombramiento efectuado mediante Decreto \_\_\_\_\_ (BOJA nº 66, de 02-04-2019), actuando por delegación de la Consejera de Empleo, Formación y Trabajo Autónomo por aplicación del Decreto 100/2019, de 12 de febrero, por el que se regula la estructura orgánica de la Consejería de Empleo, Formación y Trabajo Autónomo, y del artículo 5.7 de la Orden de 11 de noviembre de 2019, por la que se delegan competencias en órganos directivos y entidades de la Consejería de Empleo, Formación y Trabajo Autónomo.

Pe de o parte, D/dna. \_\_\_\_\_, în calitate sa de Delegat Teritorial pentru Ocuparea Forței de Muncă, Formare, Muncă Independentă, Transformare Economică, Industrie, Cunoaștere și Universității din Malaga, în virtutea numirii făcute prin Decretul \_\_\_\_\_ (BOJA nr. 66, din 04-02-2019), acționând prin delegare a Ministerului Ocupării Forței de Muncă, Formării și Ocupării Independenței prin aplicarea Decretului 100/2019, din 12 februarie, prin care se reglementează structura organică a Ministerului Ocupării Forței de Muncă, Formării și Ocupării Independenței, și a articolului 5.7 din Ordinul 11 noiembrie 2019, prin care se delegă competențe organelor de conducere și entităților Ministerului Ocupării Forței de Muncă, Formării și Ocupării Independenței.

Y de otra parte,

Și de cealaltă parte

D/ \_\_\_\_\_, con DNI \_\_\_\_\_, en calidad de representante legal de la entidad de formación \_\_\_\_\_, (en adelante, la entidad de formación), con CIF \_\_\_\_\_, y domicilio social en \_\_\_\_\_;

y D/D<sup>a</sup>. \_\_\_\_\_, con DNI \_\_\_\_\_, en calidad de representante legal de la empresa \_\_\_\_\_, (en adelante, la empresa), con CIF \_\_\_\_\_, y domicilio social en \_\_\_\_\_, cuyas sendas representaciones quedan acreditadas y se adjuntan a este Convenio,

și Domnul /doamna \_\_\_\_\_, cu DNI \_\_\_\_\_, în calitate de reprezentant legal al entității de formare \_\_\_\_\_, (în continuare, entitatea de formare), cu CIF \_\_\_\_\_, și sediul social la \_\_\_\_\_;

și domnul/doamna \_\_\_\_\_, cu DNI \_\_\_\_\_, în calitate de reprezentant legal al societății \_\_\_\_\_, (în continuare, societatea), cu CIF \_\_\_\_\_, și sediul social la \_\_\_\_\_, ale căror reprezentanțe respective sunt acreditate și sunt anexate prezentului Contract,

**EXPONEN**

**EXPUNE**

1°.- Que las partes se reconocen la suficiente capacidad jurídica y de obrar para obligarse en los términos del presente Convenio.

1°.- Că părțile recunosc suficientă capacitate juridică și capacitate de a acționa pentru a se obliga în termenii prezentului acord.

2°.- El Real Decreto 34/2008, de 18 de enero (BOE nº 27, de 31 de enero) por el que se regulan los certificados de profesionalidad, establece en su artículo 5.4 que “ ... Las capacidades que deben ser adquiridas en un entorno real de trabajo, del conjunto de módulos formativos que configuran el certificado de profesionalidad, se organizarán en un módulo de formación práctica que se desarrollará, con carácter general, en un centro de trabajo. Dicha formación tendrá carácter de práctica profesional no laboral y se desarrollará a través de un conjunto de actividades profesionales que permitirán completar las competencias profesionales no adquiridas en el contexto formativo”.

2.- Decretul Regal 34/2008, din 18 ianuarie (BOE nr. 27, din 31 ianuarie) care reglementează certificatele de profesionalism, stabilește în articolul 5.4 că „...Capacitățile care trebuie dobândite într-un mediu real de muncă, ale ansamblului de module de formare care alcătuiesc certificatul de profesionalism, vor fi organizate într-un modul de pregătire practică care se va desfășura, în general, într-un centru de lucru. Formarea respectivă va avea caracter de practică profesională non-muncă și se va desfășura printr-un set de activități profesionale care vor permite completarea competențelor profesionale nedobândite în contextul formării.”

3°.- El artículo 5 bis.2 del citado Real Decreto, dispone que “la realización de este módulo se articulará según determinen las Administraciones competentes en la gestión de la formación profesional para el empleo, y en general se realizará a través de convenios o acuerdos entre los centros formativos y los centros de trabajo, sin perjuicio de su sujeción al régimen contemplado para las prácticas profesionales no laborales en empresas en el artículo 25.3 del Real Decreto 395/2007, de 23 de marzo, por el que se regula el subsistema de formación profesional para el empleo, y en la Orden TAS/718/2008, de 7 de marzo, por la que se desarrolla el Real Decreto 395/2007, de 23 de marzo, en materia de formación de oferta y se establecen las bases reguladoras para la concesión de subvenciones públicas destinadas a su financiación”. La remisión al artículo 25.3 del Real Decreto 395/2007 (expresamente derogado por el Real Decreto 694/2017, de 3 de julio, por el que se desarrolla la Ley 30/2015, de 9 de septiembre, por la que se regula el Sistema de Formación Profesional para el Empleo en el ámbito laboral), habrá que entenderse hecha actualmente al artículo 24 de este último Real Decreto 694/2017

3°.- Articolul 5 bis.2 din Decretul Regal menționat mai sus, prevede că „realizarea acestui modul se va articula în modul stabilit de către Administrațiile competente în gestionarea formării profesionale în vederea angajării în muncă și, în general, se va realiza prin convenții. sau acorduri între centrele de formare și centrele de muncă, fără a aduce atingere supunerii acestora la regimul prevăzut pentru practicile profesionale nemuncă în societăți la articolul 25.3 din Decretul regal 395/2007, din 23 martie, care reglementează subsistemul pregătirii profesionale pentru ocuparea forței de muncă, precum și în Ordinul TAS/718/2008, din 7 martie, prin care se dezvoltă Decretul Regal 395/2007, din 23 martie, în ceea ce privește oferta de formare și se stabilesc regulile de bază pentru acordarea subvențiilor publice pentru finanțarea acesteia”. Referirea la articolul 25.3 din Decretul regal 395/2007 (abrogat expres prin Decretul regal 694/2017, din 3 iulie, prin care se dezvoltă Legea 30/2015, din 9 septembrie, care reglementează Sistemul de formare profesională pentru ocuparea forței de muncă la locul de muncă), trebuie înțeles ca fiind prevăzut în prezent la articolul 24 din acest ultim Decret Regal 694/2017.

4°.- Por su parte, la Orden de la Consejería de Empleo de 23 de octubre de 2009, por la que se desarrolla el Decreto 335/2009, de 22 de septiembre, por el que se regula la ordenación de la Formación Profesional para el Empleo en Andalucía, establece en la Sección VI del Capítulo II, artículos 48 a 53, el régimen de las prácticas profesionales no laborales, disponiendo el artículo 48.1 que “El Servicio Andaluz de Empleo (hoy, la Consejería de Empleo, Formación y Trabajo Autónomo en razón de sus actuales competencias), promoverá la realización de prácticas profesionales no laborales o formación práctica en centros de trabajo para los participantes desempleados/as de las acciones de Formación Profesional para el Empleo”. El contenido y la duración de las prácticas será el que determinen las normas específicas que regulen los respectivos certificados de profesionalidad. El contenido deberá recogerse asimismo en un Plan Formativo de Actividades y Evaluación que se fijará con la empresa donde el alumnado realice las prácticas profesionales no laborales.

4.- La rândul său, Ordinul Ministerului Ocupării Forței de Muncă din 23 octombrie 2009, care elaborează Decretul 335/2009, din 22 septembrie, care reglementează organizarea formării profesionale pentru ocuparea forței de muncă în Andaluzia, stabilește în Secțiunea a VI-a a capitolului II, articolele 48 până la 53, sistemul de practici profesionale non-muncă, prevăzând articolul 48.1 că „Serviciul Andaluz de Ocupare a Forței de Muncă (azi, Ministerul Ocupării Forței de Muncă, Formării și Ocupării Independenței datorită competențelor lor actuale), va promova non-munca. stagii profesionale sau pregătire practică în centre de muncă pentru șomeri participanți

la acțiuni de Formare Profesională pentru Ocuparea Forței de Muncă”. Conținutul și durata stagiului vor fi determinate de regulile specifice care reglementează certificatele de profesionalism respective. Conținutul trebuie inclus și într-un Plan de Formare pentru Activități și Evaluare care va fi stabilit cu firma în care studenții desfășoară practicile profesionale non-muncă.

5°.- Que la referida Orden de 23 de octubre de 2009, establece en su artículo 51.1 que “Para la realización de las prácticas profesionales, el Servicio Andaluz de Empleo (hoy, la Consejería de Empleo, Formación y Trabajo Autónomo), suscribirá Convenios de Colaboración con las entidades beneficiarias y las empresas donde se realicen las prácticas ...”, regulando a continuación el contenido mínimo de dichos Convenios.

5°.- Că Ordinul din 23 octombrie 2009, menționat anterior, stabilește în articolul 51.1 al său că „Pentru a desfășura practici profesionale, Serviciul Andaluz de Ocupare a Forței de Muncă (azi, Ministerul Ocupării Forței de Muncă, Formării și Muncii Independenței), va semna Acorduri de colaborare. cu entitățile beneficiare și cu firmele în care se desfășoară stagiile...”, reglementând mai jos conținutul minim al respectivelor Acorduri.

6°.- Con fecha \_\_\_\_\_, mediante Resolución de 29 de diciembre de 2020 de la Dirección General de Formación para el Empleo, la entidad de formación \_\_\_\_\_, ha sido beneficiaria de una subvención en materia de Formación Profesional para el Empleo con nº de expediente \_\_\_\_\_. Con cargo a este expediente, se incluye la realización de una acción formativa denominada ADGD0308 Actividades de Gestión Administrativa , conducente a la obtención de un certificado de profesionalidad, de nivel de cualificación 2, contemplándose entre sus contenidos el desarrollo con carácter obligatorio de un módulo de formación práctica en centros de trabajo.

6°.- Din data de \_\_\_\_\_, prin Hotărârea din 29 decembrie 2020 a Direcției Generale de Formare pentru Ocuparea Forței de Muncă, entitatea de formare \_\_\_\_\_, a fost beneficiară a unei subvenții în domeniul Formării Profesionale pentru Ocuparea Forței de Muncă cu numărul de dosar \_\_\_\_\_. În sarcina acestui dosar este inclusă o acțiune de formare denumită ADGD0308 Activități de management administrativ, care duce la obținerea unui certificat de profesionalism, nivel de calificare 2, având în vedere printre conținuturile acesteia desfășurarea obligatorie a unui modul de pregătire practică la locurile de muncă.

7°.- Que la empresa \_\_\_\_\_, cuenta con los recursos e instalaciones adecuadas para la realización del módulo de formación práctica en centros de trabajo de la referida acción formativa conducente a la obtención de un certificado de profesionalidad.

7°.- Că societatea \_\_\_\_\_, dispune de resursele și facilitățile adecvate pentru a desfășura modulul de pregătire practică în centrele de muncă a acțiunii de formare menționate anterior care duce la obținerea unui certificat de profesionalism.

Por lo anteriormente expuesto, las partes comparecientes acuerdan la firma del presente Convenio de Colaboración en materia de prácticas profesionales no laborales, con arreglo a las siguientes:

Datorită celor de mai sus, părțile sunt de acord să semneze prezentul Acord de colaborare privind practicile profesionale non-muncă, în conformitate cu următoarele:

## **ESTIPULACIONES**

### **STIPULAȚII**

PRIMERA.- La empresa \_\_\_\_\_ se compromete a facilitar la realización del módulo de formación práctica en centros de trabajo en sus instalaciones sitas en \_\_\_\_\_, a un total de \_\_\_\_ alumnos/as (indicar n.º) pertenecientes todos ellos a la acción formativa nº \_\_/\_\_\_\_, denominada \_\_\_\_\_, subvencionada en virtud de Resolución de fecha \_\_\_\_\_.

PRIMUL.- Societatea \_\_\_\_\_ se obligă să faciliteze parcurgerea modulului de pregătire practică în centre de lucru la unitățile sale situate în \_\_\_\_\_, unui total de \_\_\_\_ studenți (indicați nr.) toți aparținând acțiunii de formare nr. \_\_/\_\_\_\_, numit \_\_\_\_\_, subvenționat în virtutea Hotărârii din data de \_\_\_\_\_.

SEGUNDA.- De la realización de dichas prácticas profesionales, no se deducirá relación laboral alguna entre el alumnado participante y la empresa en la cual se llevarán a cabo.

AL II-LEA.- Din efectuarea acestor practici profesionale nu se va deduce nicio relație de muncă între studenții participanți și firma în care se vor desfășura.

TERCERA.- El módulo de formación práctica objeto del presente Convenio tendrá una duración de \_\_\_\_ días, a razón de \_\_\_\_ horas diarias, en horario de \_\_\_\_ a \_\_\_\_ horas, siendo su duración total de 80 horas. En todo caso, la jornada de prácticas contará con un mínimo de cuatro y un máximo de seis horas diarias, y deberá ajustarse al horario de la empresa donde se realicen. El periodo concreto en que el alumnado realizará el módulo será el comprendido entre el \_\_\_\_\_ (indicar dd/mm/aaaa) y el \_\_\_\_\_ (indicar dd/mm/aaaa).

AL III-LEA.- Modulul de pregătire practică obiect al prezentului Contract va avea o durată de \_\_\_\_ zile, în rată de \_\_\_\_ ore pe zi, de la \_\_\_\_ la \_\_\_\_ ore, cu o durată totală de 80 de ore. În orice caz, stagiul de practică va avea minimum patru și maximum șase ore pe zi, și trebuie ajustat la programul companiei în care se desfășoară. Perioada specifică în care cursanții vor finaliza modulul va fi cuprinsă între \_\_\_\_\_ (indicați zz/ll/aaaa) și \_\_\_\_\_ (indicați zz/ll/aaaa).

CUARTA.- Con carácter previo al inicio de estas prácticas profesionales, la empresa donde se llevarán a cabo las prácticas informará a la representación legal de las personas trabajadoras de la misma y a la Inspección de Trabajo acerca de la relación del alumnado participante en el módulo práctico, la duración del mismo, así como de la programación formativa. Esta programación se llevará a cabo a través de la cumplimentación del Anexo IV de la Resolución de 9 de septiembre de 2020, de la Dirección General de Formación Profesional para el Empleo, por la que se convocan las subvenciones públicas previstas en la Orden de 13 de diciembre de 2019, por la que se aprueban las bases reguladoras para la concesión de subvenciones públicas, en régimen de concurrencia competitiva, para el desarrollo de programas formativos con compromiso de contratación en modalidad presencial, dirigidos a personas trabajadoras desempleadas, en el marco del sistema de Formación Profesional para el Empleo. Dicho Anexo se generará a través del aplicativo de gestión de la Formación Profesional para el Empleo (GEFOC).

AL IV-LEA.- Înainte de începerea acestor practici profesionale, societatea în care se vor desfășura practicile va informa reprezentanța legală a lucrătorilor acesteia și Inspectoratul Muncii despre relația studenților care participă la modulul practic, durata ale aceluiași, precum și programul de pregătire. Această programare se va realiza prin completarea Anexei IV la Hotărârea din 9 septembrie 2020, a Direcției Generale de Formare Profesională pentru Ocuparea Forței de Muncă, prin care se solicită subvențiile publice prevăzute în Ordinul din 13 septembrie 2020. Decembrie 2019 , care aprobă bazele de reglementare pentru acordarea subvențiilor publice, în regim de concurs competitiv, pentru desfășurarea de programe de formare cu angajament de contractare față



în față, destinate lucrătorilor șomeri, în cadrul sistemului de Formare profesională pentru Angajare. Anexa menționată va fi generată prin intermediul aplicației de management al Pregătirii Profesionale pentru Ocuparea Forței de Muncă (GEFOC).

QUINTA.- La Delegación Territorial de Empleo, Formación, Trabajo Autónomo, Transformación económica, industria, conocimiento y universidades podrá requerir de la empresa, en cualquier momento, cuanta documentación considere necesaria, así como realizar las visitas técnicas oportunas a fin de comprobar la adecuada ejecución de dichas prácticas, dentro de las funciones de seguimiento de las acciones formativas que tiene encomendadas.

AL V-LEA.- Delegația Teritorială pentru Ocuparea Forței de Muncă, Formare, Muncă Independentă, Transformare Economică, Industrie, Cunoaștere și Universități poate solicita companiei, în orice moment, atâta documentație pe care o consideră necesară, precum și să efectueze vizitele tehnice corespunzătoare. În vederea verificării execuției adecvate a stagiilor menționate, în cadrul funcțiilor de monitorizare a acțiunilor de formare care îi sunt încredințate.

SEXTA.- La entidad de formación Hiperactivity S.L.U, designa como persona/s encargada/s de la tutoría del módulo de formación práctica en centros de trabajo del certificado de profesionalidad a D/D<sup>a</sup> Javier Muñoz, formador/a que ha impartido módulos formativos integrantes de la acción formativa conducente al certificado de profesionalidad objeto del presente Convenio. Serán funciones a cargo de dicha tutoría, además de la de acordar el programa formativo con la empresa, la de gestionar toda la documentación que se origine durante el transcurso de las prácticas así como de las relaciones administrativas con la Delegación Territorial correspondiente. Asimismo, realizará, junto con la persona encargada de la tutoría designada por la empresa, el seguimiento y la evaluación del alumnado, lo que se trasladará al acta de evaluación y a la certificación acreditativa de la realización y superación del módulo práctico.

AL VI-LEA.- Entitatea de formare Hiperactivity S.L.U, îl numește pe domnul Javier Muñoz, formator care a predat modulele de formare care fac parte din modulul de formare, ca persoana(e) însărcinată(e) cu îndrumarea modulului de formare practică în centrele de lucru ale certificatului de profesionalism. a acțiunii de formare care duce la obținerea certificatului de profesionalism ce face obiectul prezentului Acord. Pe lângă convenirea programului de formare cu firma, aceștia vor fi responsabili de gestionarea întregii documentații care ia naștere pe parcursul stagiului, precum și de relațiile administrative cu Delegația Teritorială corespunzătoare. De asemenea, aceștia vor efectua, împreună cu responsabilul de tutorat desemnat de companie, monitorizarea și evaluarea

studentilor, care vor fi transferate în fișa de evaluare și certificarea care acreditează finalizarea și promovarea modulului practic.

Para la elaboración del Programa formativo se considerarán las capacidades, criterios de evaluación y contenidos establecidos para el módulo de formación práctica en el correspondiente certificado de profesionalidad.

Pentru elaborarea Programului de pregătire se vor avea în vedere capacitățile, criteriile de evaluare și conținuturile stabilite pentru modulul de pregătire practică în certificatul de profesionalism corespunzător.

El desarrollo y evaluación del Programa formativo en la empresa, establecerá, en todo caso, criterios de evaluación objetivos, observables, medibles y totalmente cuantificables.

Desfășurarea și evaluarea programului de formare în cadrul companiei va stabili, în orice caz, criterii de evaluare obiective, observabile, măsurabile și pe deplin cuantificabile.

SÉPTIMA.- La empresa designa como persona/s encargada/s de la tutoría del módulo de formación práctica en centros de trabajo del certificado de profesionalidad a D./D<sup>a</sup> \_\_\_\_\_, con adecuada cualificación o experiencia profesional, y que tendrá como funciones, además de las indicadas en la estipulación anterior, las siguientes:

- a) El asesoramiento del alumnado y la supervisión de su actividad.
- b) La elaboración, en colaboración con la tutoría de la entidad de formación, del Plan de Formación de Actividades y el calendario de tutorías.
- c) El establecimiento de los calendarios y distribución horaria del alumnado en las distintas tareas y procesos a realizar en la empresa.
- d) Velar por el cumplimiento de las normas de prevención de riesgos laborales en el trabajo por parte del alumnado.
- e) La realización de la evaluación junto con la persona encargada de la tutoría designada por la entidad de formación y la firma de la certificación acreditativa de la realización y superación del módulo práctico.

AL VII-LEA.- Societatea numește pe domnul/doamna \_\_\_\_\_, cu calificare sau experiență profesională corespunzătoare, ca persoana(e) însărcinată(e) cu îndrumarea modulului de pregătire practică la locurile de muncă a certificatului de profesionalism, și care va avea și următoarele funcții: dintre cele indicate în prevederea anterioară, următoarele:

- a) Consilierea elevilor și supravegherea activității acestora.
- b) Întocmirea, în colaborare cu tutoratul entității de formare, a Planului de activitate de formare și a calendarului de tutorat.
- c) Stabilirea calendarelor și repartizarea în timp a studenților în diferitele sarcini și procese ce urmează a fi efectuate în cadrul companiei.
- d) Asigurarea respectării standardelor de prevenire a riscurilor profesionale la locul de muncă de către studenți.
- e) Efectuarea evaluării împreună cu responsabilul cu tutoratul desemnat de entitatea de formare și semnarea certificării care atestă finalizarea și promovarea modulului practic.

OCTAVA.- La entidad de formación suscribirá, con carácter previo al inicio de la fase de prácticas, una póliza suplementaria de seguros que cubra el riesgo de accidentes del alumnado que las realice, según lo previsto en el artículo 48.3 de la Orden de 23 de octubre de 2009 y artículo 6 del citado Real Decreto 694/2017.

AL VIII-LEA.- Entitatea de formare va subscrie, anterior începerii fazei de stagiu, o poliță de asigurare suplimentară care acoperă riscul de producere a accidentelor studenților care le efectuează, conform articolului 48.3 din Ordinul din 23 octombrie 2009 și art. 6 din Decretul Regal 694/2017 mai sus menționat.

NOVENA.- La asistencia del alumnado a la fase de prácticas será gratuita, no pudiéndose percibir por éste remuneración alguna de la empresa durante dicho periodo.

AL IX-LEA.- Prezența studenților la faza de stagiu va fi gratuită, iar aceștia nu vor putea primi nicio remunerație de la companie în perioada respectivă.

DÉCIMA.- La empresa mantendrá a disposición del alumnado los Equipos de protección individual (EPI) que, en su caso, fueran entregadas en la acción formativa, así como las instalaciones, equipos, materiales e información que resulten necesarios para que las prácticas se

realicen eficazmente y en las mejores condiciones de seguridad. Durante el desarrollo del MFPCT, las Delegaciones Territoriales comprobarán el cumplimiento, por parte de las entidades de formación, de las medidas de higiene y prevención recogidas en la Resolución de 5 de junio de 2020 y las previstas en cuanto a distancias de seguridad interpersonales, aforo de los espacios de trabajo, aula o taller en el que se realicen las prácticas, aportando -si fuere preciso-, los equipos de protección individual necesarios para asegurar la salud de todos los intervinientes.

AL X-LEA- Compania va ține la dispoziția studenților Echipamentul Individual de Protecție (EIP) care, după caz, a fost livrat în cadrul acțiunii de instruire, precum și dotările, echipamentele, materialele și informațiile care sunt necesare pentru practicile ce urmează a fi efectuate. eficient.și în cele mai bune condiții de securitate. Pe parcursul derulării MFPCT, Delegațiile Teritoriale vor verifica respectarea, de către entitățile de formare, a măsurilor de igienă și prevenire cuprinse în Rezoluția din 5 iunie 2020 și a celor prevăzute în ceea ce privește distanța interpersonală de siguranță, capacitatea spațiilor de lucru. , sala de clasa sau atelierul in care se desfasoara practicile, asigurandu-se -daca este cazul-, echipamentul individual de protectie necesar asigurarii sanatatii tuturor celor implicati.

DECIMOPRIMERA.- Durante el tiempo de realización de las prácticas, el alumnado deberá ir provisto de Documento Nacional de Identidad o cualquier otro medio válido de identificación personal, así como de un distintivo que contenga la identificación de la entidad de formación, donde se indicará de forma clara que se trata de alumnado realizando el “módulo de formación práctica en centros de trabajo”. Asimismo, el alumnado se comprometerá a cumplir con todas las regulaciones internas de la empresa que les pudieran afectar.

AL XI-LEA.- Pe timpul desfășurării practicilor, studenții trebuie să aibă la dispoziție un Act Național de Identitate sau orice alt mijloc valabil de identificare personală, precum și un ecuson care conține identificarea entității de formare, unde va fi indicat. clar că este vorba despre studenți care fac „modulul de pregătire practică la locurile de muncă”. De asemenea, studenții se vor angaja să respecte toate reglementările interne ale companiei care i-ar putea afecta.

DECIMOSEGUNDA.- Tanto la empresa como la entidad de formación asumen cualquier responsabilidad por incumplimiento de la normativa vigente en materia de Seguridad en el Trabajo y Prevención de Riesgos Laborales.

AL XII-LEA.- Atât societatea, cât și entitatea de formare își asumă orice responsabilitate pentru nerespectarea reglementărilor în vigoare privind Securitatea Muncii și Prevenirea Riscurilor Muncii.

DECIMOTERCERA.- A la finalización del módulo, la empresa facilitará a cada alumno y alumna una certificación acreditativa de la realización y superación del módulo de formación práctica en centros de trabajo.

AL XIII-LEA.- La finalul modulului, societatea va pune la dispoziția fiecărui student și studentă o certificare care atestă finalizarea și promovarea modulului de pregătire practică la locul de muncă.

DECIMOCUARTA.- La vigencia del presente Convenio coincidirá con el periodo de duración del módulo de formación práctica, pudiendo extinguirse y/o rescindirse para un determinado alumno o alumna por cualquiera de las partes, a instancias de las tutorías, si concurriera desinterés, falta de aprovechamiento o comportamiento inadecuado.

AL XIV-LEA.- Valabilitatea prezentului Contract va coincide cu durata modulului de pregătire practică, putând fi stinsă și/sau reziliată pentru un anumit student de către oricare dintre părți, la cererea tutorilor, dacă există lipsă de interes. , lipsa utilizării sau comportamentului necorespunzător.

Estando las partes comparecientes de acuerdo con el contenido de este documento, y para que así conste, se firma el mismo en el lugar y fecha arriba indicados

Fiind părțile care apar de acord cu conținutul prezentului document, iar pentru evidență, acesta se semnează în locul și la data indicate mai sus.

EL/LA DELEGADO/A TERRITORIAL DE EMPLEO, FORMACIÓN, TRABAJO AUTÓNOMO, TRANSFORMACIÓN ECONÓMICA, INDUSTRIA, CONOCIMIENTO Y UNIVERSIDADES DE \_\_\_\_\_

DELEGAT TERITORIAL PENTRU MUNCĂ, FORMARE, AUTONOM, TRANSFORMARE ECONOMICĂ, INDUSTRIE, CUNOAȘTERE ȘI UNIVERSITĂȚI DIN \_\_\_\_\_

EL/A REPRESENTANTE LEGAL

EL/A REPRESENTANTE

LEGAL DE LA

DE LA EMPRESA

ENTIDAD DE FORMACIÓN

REPREZENTANTUL LEGAL

REPREZENTANTUL LEGAL AL

AL COMPANIEI

ENTITATII DE FORMARE

D/D<sup>a</sup>

D/D<sup>a</sup>

**ANEXO 1. DATOS ENTIDAD /EMPRESA DONDE SE REALIZARAN LAS PRACTICAS PROFESIONALES**

ANEXA 1.DATELE ENTITĂȚII/COMPANIEI UNDE REALIZEAZĂ PRACTICA PROFESIONALĂ

<b>Denominación Entidad/Empresa:</b>			
<b>Numele entității/companiei:</b>		<b>C.I.F.:</b>	
<b>Domicilio:</b>		<b>Localidad:</b>	
<b>Adresa:</b>		<b>Localitatea:</b>	
<b>Provincia:</b>	<b>C.Postal:</b>	<b>Teléfono:</b>	
<b>Provincia:</b>	<b>Cod Poștal:</b>	<b>Telefon:</b>	
<b>Nombre y apellidos del representante legal:</b> _____ ,			
<b>en calidad de:</b>			
<b>Numele și prenumele reprezentantului legal:</b> _____ ,în calitate			
<b>de:</b>			
<b>Domicilio donde se realizan las prácticas profesionales:</b>		<b>Localidad:</b>	
<b>Adresa unde se desfășoară practica profesională:</b>		<b>Localitatea:</b>	
<b>Provincia:</b>	<b>C.Postal:</b>	<b>Teléfono:</b>	
<b>Provincia:</b>	<b>Cod poștal:</b>	<b>Telefon:</b>	
<b>Horas totales de prácticas: 80</b>	<b>Nº de días:</b> _____ <b>del</b>	<b>Nº horas diarias:</b>	<b>Horario:</b>
	<b>al</b>		
	<b>Nr. zile :</b> <b>de la</b> _____ <b>la</b> _____	<b>Nr. ore pe zi:</b>	<b>Orar:</b>

<b>Totalul orelor de practică:</b>			
<b>Nombre del Tutor/a de prácticas:</b>		<b>Denominación Centro</b>	
<b>Numele Tutorelui de practică:</b>		<b>Colaborador:</b>	
		<b>Denumirea Centrului Colaborator:</b>	
<b>Nº Expte.:</b>	<b>Nº Curso:</b>	<b>Nombre Especialidad:</b>	
	<b>Nr. curs:</b>	<b>Specialitatea:</b>	

<b>Relación alumno: (Nombre y apellidos)</b>	<b>D.N.I.</b>	<b>Breve descripción actividades</b>
<b>Nume și prenume elevi</b>	<b>D.N.I</b>	<b>Scurtă descriere a activităților</b>
1.		
2.		
3.		
4.		
5.		
6.		
7.		
8.		
9.		
10.		

El titular o representante legal de la Empresa declara conocer el clausulado del convenio del que forma parte el presente anexo.

Titularul sau reprezentantul legal al Companiei declară că știe clauzele convenției din care face parte această anexă.

Málaga a \_\_ de \_\_\_\_\_ de 201\_\_

Nombre Entidad/Centro Colaborador(a)

Denominación Empresa/Entidad

Numele entității/Centru de colaborare

Denumirea companiei:

Fdo:

Fdo:

(Nombre y apellidos del titular o representante legal)  
representante legal)

(Nombre y apellidos del titular o

Nume și prenume reprezentant legal  
legal

Nume și prenume reprezentant

SELLO DE LA ENTIDAD (imprescindible)  
EMPRESA (imprescindible)

SELLO DE LA

#### **4.3.4.2. - Efectuarea stagiului de practică, de către fiecare elev, la punctul de lucru al agentului economic partener, sub supravegherea unui coordonator/tutore de practică; Caietul de practică**

Caietul de practică face parte din categoria documentelor de proiectare, organizare, desfășurare, evidență și evaluare a procesului de învățământ. Pe durata desfășurării stagiului de practică elevii au oportunitatea de a câștiga experiență practică, încredere și de a avea o viziune “din interior” a viitoarei cariere.

Caietul de practică evidențiază activitatea elevului în stagiul de instruire practică desfășurat la agentul economic și conține toate activitățile desfășurate de elev și rezultatele obținute la evaluări.

Caietul de practică face parte din portofoliul elevului și trebuie să cuprindă:

- denumirea modulului de pregătire;
- competențele exersate;



- activități desfășurate pe durata stagiului de pregătire;
- observații personale cu privire la activitatea depusă.

Pe prima pagină sunt precizate: denumirea unității de învățământ, numele elevului, clasa și specializarea. Urmează date privind stagiul de practică:

- perioada de desfășurare;
- numărul convenției de practică;
- persoana de coordonare a practicii din partea agentului economic (tutore);
- cadrul didactic responsabil cu urmărirea derulării stagiului de pregătire practică, din partea unității de învățământ (coordonator);
- date privind agentul economic (denumirea societății, adresa sediului social, domeniul de activitate);
- cadrul de desfășurare a activității;
- prezentare generală a societății comerciale.

În continuare caietul de practică va conține descrierea activității desfășurate de elev în cadrul firmei:

- scurtă descriere a activității desfășurate;
- evaluarea activității desfășurate;
- desfășurător de activități realizate în perioada de practică.

Data	Interval orar	Loc de muncă	Sarcini realizate	Resurse utilizate	Mod de organizare a activităților

La sfârșitul stagiului de practică elevul va completa Raportul de stagiul și Autoevaluarea.

**4.3.4.3.Exemple de teme ale activităților desfășurate în timpul efectuării practicii la agentul economic:**

Tema: **Realizarea unei rețele de comunicații**

Data:

Numele elevului:

Durata activității:

**Fișă de observație**

Urmăriți cu atenție componentele de mai jos, utilizate pentru realizarea unei rețele de comunicații:



1. Identificați tipul de componentă reprezentată în fiecare imagine.
2. Completați tabelul de mai jos cu cifrele corespunzătoare tipului de componentă și denumirea fiecăreia dintre ele.

Materiale	Scule/dispozitive verificare	Aparatură receptoare

Tema: <b>Joncționarea cablurilor cu fibră optică</b>	Data: Durata activității:	Numele elevului:
--	------------------------------	------------------



## Fișă de lucru

1. Enumerați etapele parcurse pentru a jonționa mecanic un cablu de fibră optică.
2. Realizați o comparație între jonționarea termică și cea mecanică, ținând seama de criteriile din coloana 1 a tabelului de mai jos:

<b>Criterii jonționare</b>	<b>Jonționare termică</b>	<b>Jonționare mecanică</b>
Performanțele obținute	Foarte bune	Bune
Durata de viață a jonționii		
Rezistența mecanică a jonționii		
Posibilitatea de utilizare în medii cu risc de explozii sau în spații restrânse		
Posibilitatea de reutilizare a consumabilelor		
Nivelul necesar de pregătire a personalului		
Prețul de cost al echipamentelor		
Prețul de cost al consumabilelor / jonțione		

3. Enumerați materialele necesare jonționării cablurilor cu fibră optică prin sudură cu arc electric
4. Corelați elementele coloanei A cu elementele corespunzătoare din coloana B:

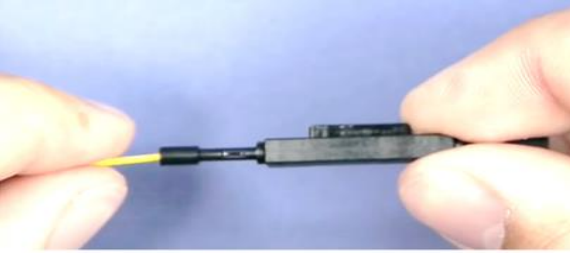
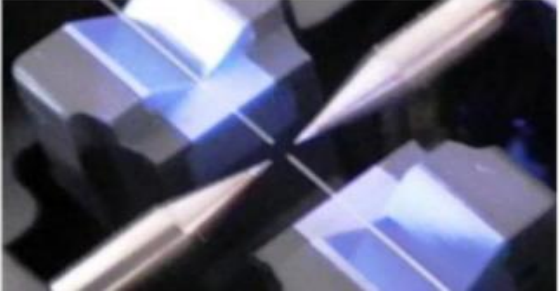
<b>Coloana A</b>	<b>Coloana B</b>
------------------	------------------

<p><b>A.</b> Dezizolarea învelișului protector al fibrei optice</p>	<p>1. </p>
<p><b>B.</b> Tăierea fibrei optice</p>	<p>2. </p>
<p><b>C.</b> Introducerea fibrelor în splicerul mecanic</p>	<p>3. </p>
<p><b>D.</b> Curățarea fibrei dezizolate</p>	<p>5. </p>
	<p>6. </p>

<p><b>Tema: Jonționarea cablurilor optice</b></p> <p>Numele elevului:</p> <p>Data:</p> <p>Durata activității</p> <p><b>Studiu de caz</b></p> <p>Pentru a realiza jonționarea cablurilor optice se folosesc mai multe metode.</p>		
--	--	--

### Fișă tehnologică

Nr crt	Operații tehnologice (faze)	Baza tehnico-materială		Observații
		SDV-uri și materiale	Aparate utilizate	
1	Selectarea cablurilor cu FO conform documentației	Cabluri cu FO Cataloage de FO		
2.	Operații pregătitoare pentru aparatul de sudare		Aparat de sudare a FO	
3.	Pregătirea cablurilor cu FO	Cabluri cu FO Stripper Alcool izopropilic Șervețele speciale		
4.	Secționarea FO (cleaving)	Cabluri cu FO	Aparat de secționare a FO	
5.	Sudarea fibrei optice	Cabluri cu FO	Aparat de sudare a FO	
6.	Montarea manșonului de protecție a sudurii	Cabluri cu FO Manșon de protecție	Aparat de sudare a FO	



[1]

#### 4.3.4.4. Recomandări privind respectarea normelor de sănătate și securitate a muncii – domeniul electric

Protecția muncii este o problemă de stat ce vizează îmbunătățirea continuă a condițiilor de muncă și înlăturarea cauzelor care pun în pericol viața și sănătatea oamenilor muncii în procesul de producție.

Curentul electric are o acțiune complexă și caracteristică asupra tuturor componentelor organismului omenesc producând tulburări in-terne grave (așa-numitele șocuri electrice) sau leziuni externe (arsuri electrice, electrometalizări și semne electrice).

- a. Se interzice a se umbla la instalația electrică (comutatoare, prize, tabloul de siguranță) fără acordul maestrului instructor / tutorelui de practică;
- b. Se interzice a se folosi aparatele, mașinile, utilajele, sculele fără acordul maestrului instructor / tutorelui de practică;
- c. Executarea unei lucrări se realizează respectând instrucțiunile date de maestrul instructor / tutorele de practică;
- d. Se interzice modificarea tehnologiei de execuție a lucrărilor practice fără acordul maestrului instructor / tutorelui de practică;
- e. Se interzice aprinderea focului în atelier;
- f. Se interzice fumatul în atelier;
- g. Deranjamentele, defecțiunile sau abaterile de la normele de protecția muncii se semnalează maestrului instructor / tutorelui de practică;
- h. Se interzice depozitarea produselor inflamabile în alte locuri decât cele stabilite de către maestrul instructor / tutorele de practică. Nu se joacă cu instalațiile montate cu scop PSI și nici nu li se produc defecțiuni;
- i. Izbucnirea oricărei forme de incendiu va fi anunțată urgent maestrului instructor/ tutorelui de practică;
- j. La incendiu provocat de instalația electrică nu se va acționa cu apă;

- k. În caz de izbucnire a unui incendiu mare, se va părăsi locul pe căile de evacuare, fără a crea aglomerații și busculade pe căile de acces;
- l. Se interzice poluarea mediului cu materiale solide, lichide sau gazoase;
- m. Se interzice aruncarea ambalajelor de hârtie, plastic, metal, sau lemn la voia întâmplării. Acestea se vor depozita în locurile special amenajate;
- n. Se va lăsa masa curată după terminarea lucrării în atelier practică/laborator.



**RIESGOS ELÉCTRICOS:**

**ARCOS ELÉCTRICOS**  
  
**POSIBLES CAUSAS:** malos contactos, cortocircuito, aperturas de interruptores con carga, apertura o cierre de seccionadores.  
**MEDIDAS DE PROTECCIÓN:** utilizar materiales resistentes a los arcos, mantener una distancia de seguridad, usar gafas de protección contra rayos ultravioleta.

**CONTACTO DIRECTO**  
  
**POSIBLES CAUSAS:** negligencia de técnicos o impericia de no técnicos, exceso de confianza.  
**MEDIDAS DE PROTECCIÓN:** distancias de seguridad, interposición de obstáculos, aislamiento o recubrimiento de partes activas, utilización de interruptores diferenciales, elementos de protección personal, puesta a tierra, probar ausencia de tensión.

**CONTACTO INDIRECTO**  
  
**POSIBLES CAUSAS:** fallas de aislamiento, mal mantenimiento, falta de conductor de puesta a tierra.  
**MEDIDAS DE PROTECCIÓN:** separación de circuitos, distancias de seguridad, conexiones equipotenciales, sistemas de puesta a tierra, interruptores, mantenimiento preventivo y correctivo.

[1] Afiș Protecția muncii - Colegio San José



## ¡Y NO LO OLVIDES!

Hasta que no se hayan completado las cinco fases no podrá autorizarse el inicio del trabajo sin tensión y se considerará en tensión la parte de la instalación afectada.

# CINCO REGLAS DE ORO PARA TRABAJOS SIN TENSIÓN



1

## DESCONECTAR LA INSTALACIÓN



La parte de la instalación en la que se va a realizar el trabajo debe aislarse de todas las fuentes de alimentación. Se utilizarán interruptores y seccionadores que impidan su cierre fortuito.

En aquellos aparatos en el que el corte no sea visible, deberá existir un dispositivo que garantice el corte efectivo.

2

## PREVENIR CUALQUIER POSIBLE RETROALIMENTACIÓN



Los dispositivos de maniobra utilizados para desconectar la instalación deben asegurarse contra cualquier posible reconexión. Asimismo, preferentemente por dispositivos de maniobra bloqueados y/o señalizados.

3

## COMPROBAR LA AUSENCIA DE TENSIÓN



La ausencia de tensión deberá verificarse en todos los **elementos activos** de la instalación eléctrica en, o lo más cerca posible de la zona de trabajo.

4

## PONER A TIERRA Y EN CORTOCIRCUITO



La acción se realizará con todas las posibles fuentes de tensión que por inducción o por otras razones puedan ponerse accidentalmente en tensión. Este paso deberá ejecutarse inmediatamente después de verificar la ausencia de tensión. Consiste crear una zona de **seguridad virtual** alrededor de la zona de trabajo.

5

## SEÑALIZAR Y DELIMITAR LA ZONA DE TRABAJO



Proteger la zona de trabajo frente a los elementos próximos en tensión y establecer una señalización de seguridad para delimitarla con la colocación de señales y la instalación de barreras previstas al efecto.

[www.dondeestaelriesgo.com](http://www.dondeestaelriesgo.com)

**CEBEK**  
Confederación  
Empresarial de  
Bizkaia

Bizkaiko  
Enpresarien  
Konfederazioa

Con la financiación de:

 **FUNDACIÓN  
PARA LA  
PREVENCIÓN  
DE RIESGOS  
LABORALES**  
IT-0098/2013



#### **4.3.4.5. Finalizarea stagiilor de pregătire practică și evaluarea participanților**

În urma măsurării progresului școlar, profesorul este pus în situația elaborării unui plan de îmbunătățire a performanței școlare. Este de preferat ca acest plan să se întocmească de comun acord cu elevul, iar acesta să aibă posibilitatea de a alege, dintr-o listă de activități de învățare și de modalități de evaluare, pe acelea care îi sunt cel mai apropiate modului său de exprimare. Metodele alternative de evaluare capătă, din perspectiva creșterii randamentului școlar al elevilor, o nouă dimensiune, de investigare a posibilităților creatoare ale elevului, pentru ca demersul pedagogic viitor să beneficieze și să exploateze tocmai aceste valențe particulare. Miniproiectele, portofoliile, jurnalele personale care înregistrează parcursul lecției sau impresiile după stagiul de practică efectuat, ne pot oferi o perspectivă nouă asupra actului didactic, așa cum este el văzut din bancă.

Apare astfel necesitatea pregătirii elevilor pentru a evolua în situații adaptative complexe, în care nici din punct de vedere profesional nu există răspunsuri "unice" sau "cele mai bune". Toți elevii trebuie să fie expuși unor evenimente de învățare legate de natura organizării economice și sociale, trebuie să achiziționeze anumite deprinderi practice sau chiar să aibă contact direct cu companii, găsind un echilibru între abilitățile sociale și dezvoltarea de atitudini, pe de o parte și cunoștințele generale sau specifice diferitelor domenii ocupaționale pe de altă parte.

Pentru a îndeplini aceste cerințe este necesar a promova o activitate centrată pe elev, un învățământ modern și flexibil care să formeze la elev deprinderi intelectuale necesare asimilării, sistem care-i va asigura stocarea, ordonarea și valorificarea informației. Aceste achiziții îi vor asigura un grad mai mare de independență și autonomie în învățare și pregătindu-l să reacționeze pozitiv față de modificările de pe piața forței de muncă și dinamica informației în domeniul electronică, automată și informatică tehnologică industrială.

În timpul derulării stagiului de pregătire practică, tutorele împreună cu cadrul didactic coordonator, vor evalua elevul practicant, în permanență, pe baza unei Fișe de observație/evaluare. Vor fi evaluate atât nivelul de dobândire a competențelor tehnice, cât și comportamentul și modalitatea de integrare a practicantului în activitatea companiei (disciplină, punctualitate, responsabilitate în rezolvarea sarcinilor, respectarea regulamentului de ordine interioară al companiei).

La finalizarea sarcinilor menționate într-o fișă (de observație, de lucru sau tehnologică), elevii vor fi notați pentru răspunsurile date la întrebări, sau se vor consemna activitățile îndeplinite, fiind astfel posibilă o autoevaluare a activității. Coordonatorul de practică/tutorele va verifica rezultatul

muncii și va confirma corectitudinea răspunsurilor date în aceeași fișă. Coordonatorul de practică/tutorele împreună cu elevul va stabili un plan de măsuri privind sarcinile de lucru individuale de realizat în viitor. Acestea pot fi: consultarea materialului teoretic pe tema analizată în activitatea respectivă, rezolvarea unor sarcini de lucru, de o mai mare complexitate, din altă fișă.

Pentru evaluare se va alcătui un portofoliu (vezi anexa 2).

Pentru evaluarea potofoliului pot fi utilizate următoarele criterii:

	Foarte Bine	Bine	Acceptabil	Mai este de lucru
Înțelegerea materiei				
Dezvoltarea competențelor relevante pentru modul				
Exersarea abilităților cheie				
Demonstrarea progresului				
Obiectivitatea autoevaluării				
Perseverență/ritmicitate				
Folosirea repetată a activităților de învățare în contexte similare				
Calitatea produselor				
Comentarii, opinii personale, reflecții				

Fiecărui criteriu îi poate fi alocată o anumită pondere, iar evaluarea finală va ține cont de această pondere.

#### **4.3.5 Rezultatele obținute în urma implementării acestui proiect, la nivelul școlii**

Rezultatele obținute de membrii grupului țintă, din cadrul *Colegiului Tehnic de Poștă și Telecomunicații "Ghe. Airinei"* în urma mobilității, corelate cu obiectivele specifice, sunt următoarele:

1. Îmbunătățirea pregătirii profesionale pentru cei 7 profesori, din domeniul electric, rezultat obținut prin însușirea practicilor europene privind organizarea și realizarea stagiilor de pregătire practică a elevilor la agenții economici;
2. Implementarea programelor de stagii de pregătire practică prevăzute în curriculum obligatoriu și CDL, pentru domeniul electric, care permit dezvoltarea competențelor profesionale ale elevilor din școala noastră;
3. Dezvoltarea relației de parteneriat între Colegiul Tehnic de Poștă și Telecomunicații "Ghe. Airinei" și agenții economici, prin încheierea de parteneriate în scopul facilitării integrării elevilor pe piața muncii;
4. Dezvoltarea metodei interactive și inovatoare de învățare „learning by doing”;
5. Dezvoltarea competențelor lingvistice în limbile spaniolă/engleză pentru participanții la mobilitate.
6. Dezvoltarea capacității organizaționale în contextul cooperării europene;
7. Transferul competențelor către restul cadrelor didactice din instituție, prin prezentarea și valorizarea experienței dobândite în urma mobilității;
8. Creșterea gradului de conștientizare a beneficiilor perfecționării în era schimbărilor tehnologice rapide și a integrării globale.

Rezultatele obținute răspund priorităților europene pentru VET privind dezvoltarea de parteneriate cu angajatorii cu scopul promovării învățării bazate pe activitatea practică și, de asemenea, contribuie la atingerea obiectivelor strategice și direcțiilor de acțiune pentru formarea profesională stabilite de Strategia educației și formării profesionale elaborată de ME.

Diseminarea și exploatarea rezultatelor reprezintă etape esențiale ale ciclului de viață al proiectului Erasmus+. Aceasta oferă organizațiilor participante posibilitatea de a comunica și de a împărtăși rezultatele și produsele realizate prin proiect, extinzând astfel impactul proiectelor lor, îmbunătățindu-le durabilitatea și justificând valoarea adăugată a programului Erasmus+ la nivel european. Pentru a disemina și a exploata cu succes rezultatele proiectelor, organizațiile implicate

În proiectele Erasmus+ sunt invitate să analizeze cu atenție activitățile de diseminare și exploatare în momentul elaborării și al punerii în aplicare a proiectului. Nivelul și intensitatea unor astfel de activități trebuie să fie proporționale cu obiectivele, cu domeniul de aplicare și cu obiectivele diferitelor acțiuni ale Erasmus+. Rezultatele obținute într-un anumit proiect pot fi, de asemenea, foarte relevante și interesante pentru domenii care nu sunt acoperite de proiect și revine proiectelor individuale să elaboreze strategii și metode care să faciliteze accesul celorlalți la ceea ce a fost dezvoltat și produs. Orientări specifice în acest sens pot fi consultate în anexa II la prezentul ghid al programului.

### Impactul proiectului

Ca urmare a participării la aceste cursuri, cadrele didactice își vor îmbogăți tehnicile didactice, capacitatea de a sesiza nevoile elevilor și de a elabora activități care să aibă drept scop motivarea acestora. Se vor folosi tehnici moderne multimedia, materiale autentice, activități dinamice. Cursurile la care vor participa profesorii selectați după criterii transparente vor avea un impact pozitiv asupra școlii, colegilor și elevilor:

- abordarea diferențiată, transdisciplinară a învățării;
- facilitarea descoperirii de noi practici pedagogice aplicate la nivel european în predarea diverselor discipline, bazate pe competențe digitale (tehnologia informației și comunicării-TIC);
- conștientizarea tendințelor contemporane educaționale la nivel european și sincronizarea cu abordări sistemice de succes din alte țări europene cu tradiție și experiență în domeniu;
- dezvoltarea competențelor lingvistice prin implicarea în situații de comunicare reală;
- dezvoltarea competențelor antreprenoriale, a abilităților de a pune ideile în practică prin creativitate, inovație și asumarea de riscuri, precum și a abilităților de a planifica și gestiona proiecte.

## **4. 4. Domeniul SERVICII**

### **4.4.1. Argument**

Majoritatea economiștilor privesc serviciile ca un sistem de utilități, în care beneficiarul cumpără sau folosește nu un produs, ci o anumită utilitate, care-i conferă anumite avantaje ori satisfacții, neconcretizate, în majoritatea cazurilor sub formă materială și destinate satisfacerii unor nevoi personale sau sociale.

Activitatea economică în ansamblu este constituită din operațiuni cu anumite grade de servicizare, cele sub un anumit grad fiind denumite în continuare activități de producție propriu-zise, iar celelalte sunt cunoscute sub denumirea de servicii propriu-zise.

Motivația oricăror "bune practici", indiferent de domeniul de activitate este dată de încercarea de a arata celor interesați anumite modalități prin care pot obține anumite avantaje. În acest caz, scopul este acela de a evidenția modalități prin care principalii jucători din industria serviciilor pot deveni competitivi pe piața pe care acționează. Ghidul se adresează în primul rând managementului unităților de învățământ, profilul servicii, dar și agenților economici din domeniul serviciilor a căror posibilitate de a pune în practică sugestiile este mai mare. Domeniul servicii include: calitatea și diversitatea serviciilor, brandul, capacitatea de a relaționa cu partenerii, și promovarea.

În mediul accentuat competitiv în care funcționează serviciile (turism și alimentație publică, industria hotelieră, bănci și asigurări, etc.), calitatea și diversitatea serviciilor reprezintă un mecanism vital în dobândirea avantajului concurențial. Calitatea reprezintă un construct dificil de cuantificat. Totuși, abilitatea de a măsura calitatea reprezintă cheia de apreciere dacă piața oferă sau nu serviciile pe care le doresc consumatorii. Consumatorii dețin cheia supraviețuirii și succesului afacerii. Pentru orice întreprindere din domeniu este esențial să cunoască în ce măsură coincid așteptările clienților cu privire la servicii, pe de o parte, și percepțiile managerilor și salariaților asupra acestor așteptări, pe de altă parte. Toate aceste elemente legate de calitatea serviciilor pe care industria serviciilor le oferă consumatorilor sunt pregnant prezentate și elevilor din Spania încă de pe băncile stagiilor de practică pe care le parcurg la agenții economici, în ideea de a pregăti temeinic viitorii angajați din zona serviciilor.

#### **4.4.2. Resursele umane în viziunea companiilor din domeniul serviciilor care realizează stagii de practică pentru elevi**

În industria serviciilor din Spania, resursa umană este în centrul preocupărilor manageriale: de la alcătuirea posturilor, la recrutare și selecția elevilor practicanți și a stagiilor, gestionarea carierei angajaților/viitorilor angajați, până la motivare și ameliorarea conflictelor. Angajații sau viitorii angajați, în persoana elevilor practicanți constituie resursa vie a organizației și trebuie tratați ca atare: ei au un anumit ritm biologic care trebuie respectat, nevoi firești, primare, dar și de alt tip, de stimă, statut social și recunoaștere a lucrului bine făcut. Îndeplinirea acestora este o condiție fundamentală pentru ca angajatul sau viitorul angajat să continue să muncească, să se perfecționeze în ceea ce realizează și să obțină performanțe.

În contextul acestei viziuni inovative promovate de firme/companii, elevii care realizează stagiile de practică în aceste entități care oferă posturi pentru instruirea practică, au următoarele beneficii:

- consilierea și orientarea profesională;
- dezvoltarea competențelor tehnico-economice, aplicate într-un mediu real de muncă;
- accesul la sisteme, tehnologii, echipamente moderne de fabricație;
- materiale suport pentru informarea și documentarea practicanților
- cunoașterea ”la firul ierbii”, a cerințelor de calitate ale clienților pentru atingerea performanței;
- dezvoltarea spiritului de inițiativă și creativitate;
- familiarizarea cu munca în echipă, dezvoltarea abilităților de comunicare;
- responsabilizarea pentru finalizarea unei sarcini de lucru;
- obținerea de subvenții pentru elevii care finalizează stagiul de practică;
- premii pentru cei mai buni absolvenți;
- acumularea experienței necesare inserției rapide pe piața muncii;
- familiarizarea cu mediul economic /al serviciilor;
- conturarea încă de pe băncile școlii a traseului profesional;

Totodată, și pentru întreprinderi/companii se evidențiază importante beneficii:

- se creează cadrul organizat de desfășurare a practicii prin amenajarea compartimentelor/secțiilor/atelierelor de practică pentru mentenanța echipamentelor, premisă pentru realizarea unui pol de excelență în domeniul serviciilor;
- se îmbunătățește sistemul de formare continuă a resurselor umane prin crearea de instrumente, metode, modele pentru a furniza competențe specifice viitoarelor generații;

- economii semnificative în costurile de recrutare și selecție de personal, deoarece beneficiază de avantajul de a observa atitudinea și implicarea stagiarii și-i pot coopta pe cei buni și interesați;
- creșterea eficienței activităților deoarece stagiarii sunt o resursă valoroasă care ajută angajații existenți să realizeze sarcinile interne de muncă cu nivel redus de dificultate, timp în care angajații firmei se pot concentra pe sarcinile de muncă de nivel superior;
- infuzia cu noi idei, cunoștințe și abilități pe care angajații actuali s-ar putea să nu le aibă;

#### **4.4.3. Asigurarea pregătirii profesionale a elevilor care efectuează stagiul de practică**

Identificarea cerințelor de pregătire profesională a elevilor care efectuează stagiul de practică presupune o analiză complexă care constă în definirea corectă a obiectivelor și programelor de instruire, având în vedere că elevii care efectuează instruirea practică au pregătire și experiență diferită, precum și un nivel de dezvoltare psiho-intelectual diferit. Pentru identificarea cerințelor de pregătire profesională este necesară evaluarea periodică a cunoștințelor de specialitate, a deprinderilor și aptitudinilor profesionale ale elevilor; acestora trebuie să li se explice că evaluarea nu este un mijloc pentru a nu mai participa la instruirea practică, ci o activitate de rutină, necesară dezvoltării acestora pentru certificarea ulterioară a competențelor și obținerea performanțelor profesionale.

Dintre principiile cu care operaționalizează companiile din domeniul serviciilor pentru asigurarea pregătirii profesionale a elevilor care efectuează stagiul de practică, ne-au atras atenția următoarele:

- Respectarea etapelor de identificare a cerințelor pregătirii profesionale, pentru fiecare dintre participanții la instruirea practică;
- Necesitatea stimulării pregătirii profesionale;
- Adaptarea pregătirii profesionale la tipologia elevilor aflați în stagiul și a informațiilor;
- Evaluarea pregătirii profesionale, periodic și la finalul modulelor de instruire practică;

#### **4.4.4. Desfășurarea stagiilor de pregătire practică**

După etapa de înregistrare și consiliere a elevilor practicanți în cadrul instituțiilor de învățământ (consilierea fiind prima activitate la care sunt implicați), aceștia vor fi repartizați în funcție de domeniul de specializare, la agenții economice din domeniul serviciilor, unde vor efectua practica și în acest sens vor semna convenția de practică. Elevul practicant va fi prezentat companiei în care va face practica de către tutorele de practică din partea acesteia, care va consilia

și îndruma elevul pe parcursul stagiului de pregătire, atât individual, cât și în grup.

Practica elevilor se desfășoară pe baza unui contract-cadru de colaborare sau a unei convenții, încheiată între unitatea de învățământ și partenerul de practica (compania cu specializarea respectivă). Instituțiile de învățământ pot organiza instruirea practică, atât pentru elevii proprii, cât și pentru elevii care provin de la alte instituții de învățământ, pe baza acordurilor de parteneriat încheiate în aceste instituții.

Elevii sunt coordonați de un profesor coordonator de practică (care este din cadrul instituției de învățământ), iar la companiile unde se va desfășura pregătirea practică (partenerii de practică), elevii sunt coordonați și supervizați de către tutorele de practică, persoană calificată pentru prestarea acestei activități. Durata stagiilor de practică este cea convenită cu instituțiile școlare, conform planului de învățământ și programei de formare pentru modulul de instruire practică.

Activitatea de pregătire practică în instituțiile de învățământ din Spania se desfășoară, de regulă, la sfârșit de semestru sau de an de studii, în conformitate cu planul de învățământ și programa de formare pentru modulul de instruire practică (portofoliu de practică), întocmită de instituția de învățământ a elevului practicant. Durata pregătirii practice este cea cuprinsă în planul de învățământ.

Partenerul de practică la care se desfășoară stagiile are următoarele obligații generale:

- a)** să dețină o dotare corespunzătoare - logistică, tehnică și tehnologică, echipamente - necesară valorificării cunoștințelor teoretice primite de elevul practicant în cadrul procesului de instruire;
- b)** să aibă specialiști cu studii medii și superioare care să coordoneze pregătirea practică și să participe la evaluarea desfășurării practicii elevilor;
- c)** să desfășoare programul de activitate astfel încât să permită realizarea activității de pregătire practică a elevilor în condiții normale, fără a se depăși ora 20,00;
- d.)** să desemneze tutorii de practică, persoanele care se ocupă de îndrumarea și monitorizarea activității de pregătire practică a elevilor. Tutorii de practică au responsabilitatea să îi ajute pe elevii practicanți să parcurgă programa analitică/portofoliul de practică, punându-i la dispoziție toate mijloacele și echipamentele necesare.

Coordonatorul de practică din partea instituției de învățământ are în responsabilitatea să ajute elevul practicant aflat în îndrumarea sa, să-și aleagă tema de proiect pentru evaluarea finală și



să selecteze cele mai bune surse bibliografice pentru tema aleasă.

Pe perioada de pregătirii practice, partenerul de practică (întreprinderea/compania), prin tutorele desemnat, împreună cu reprezentantul instituției de învățământ (profesorul coordonator de practică) urmăresc și înregistrează prezența la activitate a elevilor și vor semnala eventualele abateri instituției de învățământ.

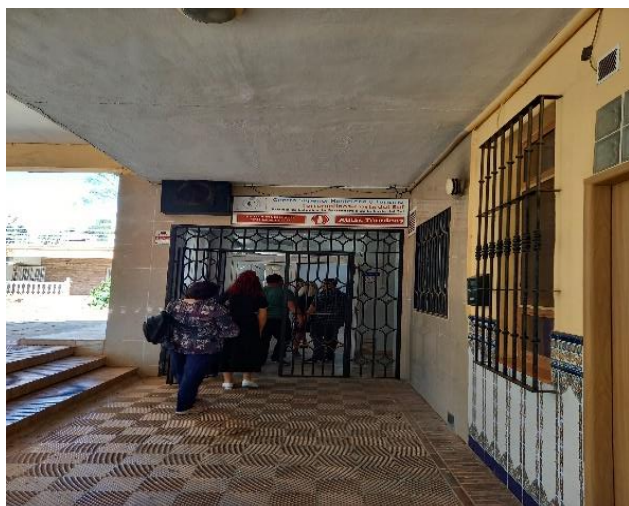



Partenerul de practică este obligat să instruiască încă de la început elevii practicanți, cu privire la normele de protecție a muncii și de apărare împotriva incendiilor, specifice activităților pe care aceștia le vor desfășura. Prezența la pregătire practică este obligatorie pe toată perioada desfășurării stagiului, în mod similar cu obligativitatea efectuării instruirii practice din învățământul românesc. În caz de boală sau alte cauze obiective, practica se va recupera, respectându-se durata, fără a se perturba procesul de pregătire teoretică. Elevii practicanți vor completa în caietul de practică, activitățile desfășurate și o scurtă descriere a acestora. La finalul stagiului, elevii vor prezenta caietul de practică, avizat de către tutorele de practică pentru evaluare și recomandări. După efectuarea stagiului, elevii practicanți va completa (opțional) un Chestionar de feedback privitor la derularea stagiului de pregătire practică, feedback foarte util îmbunătățirii activității stagiilor următoare.

#### **4.4.4.1. Caietul de practică**

**Caietul de practică** sintetizează activitățile desfășurate de către elevul aflat în practică în cadrul unei societăți/companii la care acesta participa activ sau pasiv. Acesta reprezintă un instrument de autodezvoltare și autoevaluare util în evoluția profesională a elevilor practicanți reprezentând, de asemenea, un element esențial în derularea și monitorizarea activității realizate de aceștia. Pe toată perioada desfășurării stagiului de pregătire practică, fiecare elev are obligația de a avea asupra lui, zilnic, caietul de practică în care va consemna activitatea curentă, adică conținutul programului de lucru. De asemenea, se vor înregistra progresiv aspecte ce privesc conținutul activității cu care elevii practicanți vin în contact, pe măsura derulării programului de practică. Completarea periodică a caietului de practică cu informații privind activitățile desfășurate creează elevilor practicanți abilități de disciplina muncii și permite o mai bună cunoaștere și înțelegere a obiectivelor care trebuie atinse, atât în plan personal, cât și pentru compania la care realizează pregătirea practică.

Caietul de practică se va finaliza cu observații asupra activităților desfășurate și cu propuneri pentru îmbunătățirea viitoare a activității.

## **Caietul de practică conține următoarele informații:**

**Sectiunea A:** informații despre elevul practicant: Nume și Prenume elev, anul școlar/clasa;

**Sectiunea B:** informații despre unitatea parteneră de practică:

- informații despre firma/compania unde se desfășoară stagiul de pregătire practică: denumire firmă, adresă sediu, domeniu principal de activitate, date de contact;
- informații despre tutorele de practică desemnat din partea firmei partener;

**Sectiunea C:** informații privind activitățile realizate de elevul practicant în perioada stagiului la unitatea parteneră:

-perioada efectivă de desfășurare a stagiului și numărul total de ore;

-descrierea activității desfășurate: noțiunile studiate, instrumentele și echipamentele utilizate, abilități exersate;

- menționarea dificultăților întâmpinate și elaborarea de propuneri pentru îmbunătățirea activității de pregătire practică în viitor ( dacă este cazul);

- tema de practică pe care elevul practicant o are de realizat – scurtă descriere;

**Sectiunea D:**

- Competențele dobândite în perioada de pregătire practică;

-Colaborarea cu tutorele de practică, reprezentant al unității de practică, pe toată durata stagiului de pregătire practică;

-Gradul de integrare a practicantului în echipă sau colectivitatea departamentului/secției/atelierului, etc, pe durata stagiului de pregătire practică;

Caietul de practică va fi prezentat Coordonatorului de practică din cadrul instituției de învățământ, pentru evaluarea finală a activității elevului practicant.

#### **4.4.5. Finalizarea stagiilor de pregătire practică și evaluarea participanților**

La sfârșitul activității de pregătire practică, în conformitate cu programa analitică/portofoliul de practică, instituția de învățământ (prin coordonatorul de practică) împreună cu partenerul de practică (prin tutorele de practică) efectuează o evaluare a cunoștințelor și a întregii activități a practicantului și îi acordă un calificativ.

Elevul practicant va prezenta Caietul de practică coordonatorului de practică pentru evaluarea finală a activității acestuia. Evaluarea și notarea finală se realizează, de regulă, la instituția de învățământ a practicantului, dacă părțile nu convin altfel.

Rezultatul evaluării este stipulat în Fișa de evaluare finală a competențelor, ce va fi completată de către tutore pentru fiecare elev practicant în parte, ținându-se cont de nivelul de competențe dobândite în cadrul activității practice și de modul în care acesta s-a integrat în echipa la care a fost repartizat.

**Evaluarea finală** a activității elevilor are loc dacă:

- a) partenerul de practică a eliberat o fișă de evaluare a activității de practică;
- b) elevul a prezentat caietul de practică cadrului didactic supervisor și a dovedit cunoașterea aspectelor prevăzute în caietul de practică.

După finalizării stagiului, elevii vor primi de la firma parteneră un certificat de practică prin care se atestă efectuarea stagiului de pregătire practică la firma/compania respectivă, tema proiectului dezvoltat de elev, perioada efectivă în care s-a desfășurat stagiul precum și nota propusă de către tutorele din cadrul firmei/companiei.



#### 4.4.6. Exemple de bune practici din unitățile de învățămînt vizitate

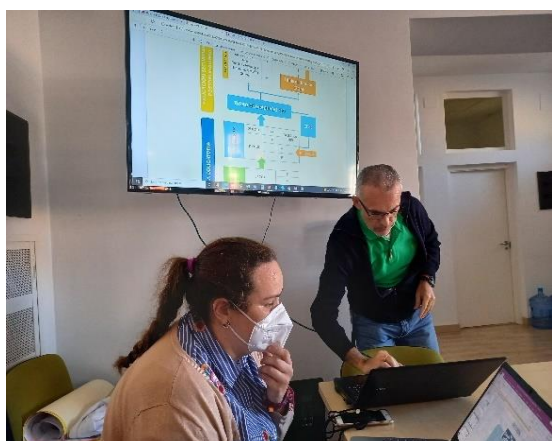

Studiile universitare în Spania sunt împărțite în cicluri, iar fiecare curs are un număr de credite, prin sistemul recunoscut la nivel european. Prima etapa de studii universitare durează 3 ani, după care studenții primesc diploma de Bachelor sau Licență (**Licenciatura**), care le dă dreptul fie să treacă la următoarea etapă, **Masteratul**, sau să profeseze în domeniul ales. În unele domenii nu este suficientă această diplomă de licență pentru a obține titlatura oficială (arhitect, inginer, doctor, jurist, etc.) deci studenții sunt obligați să își continue studiile universitare încă 2 ani. Ultima etapă a studiilor universitare este cea de PhD (programe de doctorat), în care accentul este pus pe cercetare, iar accesul este dat de o comisie de doctoranzi și mai ales de master degree. Pe perioada mobilității în Spania, profesorii din grupul țintă au participat la un schimb de bune practici cu profesorii spanioli, la Facultatea de Științe Economice și Antreprenoriat din cadrul Universității din Malaga, una dintre cele mai vechi facultăți din domeniul economic din Spania. Facultatea de Științe Economice și Antreprenoriat a fost prima facultate de profil economic care a fost creată în Andaluzia și, de la originile sale, a contribuit decisiv la dezvoltarea integrală a regiunii. Oferta de predare a Facultății de Științe Economice și Antreprenoriat acoperă toate domeniile relevante din domeniile economiei și afacerilor și oferă studenților săi, care numără în jur de 5.000, o formare completă. În plus, legătura sa strânsă cu companiile și instituțiile, publice și private, a facilitat în mod tradițional inserția forței de muncă a absolvenților săi.

Specializările pentru care se pregătesc viitorii absolvenți ai Facultății de Științe Economice și Antreprenoriat din Malaga sunt:

- Administrarea și Managementul Afacerilor
- Economie, administrarea și managementul afacerilor
- Finanțe și Contabilitate

- Managementul afacerilor și drept
- Comerț și gestiunea afacerilor
- Turism și managementul afacerilor

În cadrul vizitei de studiu efectuată la Facultatea de Științe Economice și Antreprenoriat, am participat la o masă rotundă organizată în cadrul specializării Economie, Administrarea și Managementul afacerilor. Absolvenții acestei secții sunt instruiți să performeze o mare varietate de funcții de gestionare, consiliere și evaluare în chestiuni economice în general, atât în domeniu public, cât și în privat. Piața muncii le oferă absolvenților oportunități de angajare în instituții publice, instituții financiare sau în companii private. Ei pot găsi o oportunitate de locuri de muncă în calitate de funcționar al statului sau în organizații internaționale. Astfel, absolvenții pot lucra ca economiști în ministere, ministerele comunităților autonome, consiliile provinciale, municipalități sau organisme publice care au legătură cu acestea sau în instituțiile internaționale. În același mod, ei își pot asuma diferite poziții de responsabilitate în întreprinderile private; se dedică exercitării libere a profesiei de consultant fiscal, se alătură activității didactice în instituțiile de învățământ. În programa de studiu, pe parcursul a 3 ani, se regăsesc conținuturi și subiecte de natură diferită, de exemplu se studiază matematica, statistica, istoria și dreptul, iar studiul disciplinelor de specialitate, specifice domeniului economiei ocupă un spațiu foarte relevant. Opțiunea pentru o ofertă de angajare se face în baza activității practice desfășurată de studenți, care pot opta pentru următoarele modalități:

- practici curriculare;
- stagii extracurriculare;
- stagii Erasmus+;

### **Practicile curriculare**

Stagiile de practică curriculară se realizează cu sprijinul companiilor/instituțiilor cu care Facultatea de Științe Economice a încheiat contracte/acorduri de parteneriat pentru participarea studenților la Programului de Internship. Stagiile de practică curriculară urmăresc dezvoltarea abilităților practice în pregătirea de specialitate a studenților, într-un mediu economic real, direct legat de domeniul lor de formare profesională, și familiarizarea acestora cu relațiile din cadrul unei companii, relațiile client-companie, cu noțiunile și teoriile privind decizia în economie, observarea locurilor de muncă din cadrul firmelor, conform profilului personalului, inclusiv realizarea unor activități și operațiuni practice specifice în domeniul economiei, sub directă coordonare a turorelui de practică. Participanți la stagiile de practică curriculară trebuie

să aibă rezultate bune în pregătirea profesională de specialitate și în activitățile extrașcolare, să aibă cultură generală foarte bună și să cunoască limba engleză la nivelul minim de competențe lingvistice A1.

### **Stagiile Erasmus+**

Programul Erasmus+ sprijină stagiile (de practică sau de studiu) în străinătate care se adresează studenților din cadrul Facultății de Științe Economice și Antreprenoriat.

Stagiile au o durată între **2 săptămâni și 12 luni**. Fiecare program este diferit, iar experiențele fiecăruia dintre participanți îi ajută pe cei care doresc să participe la internship-urile europene să decidă ce destinație doresc să aleagă sau să afle mai multe despre experiența de schimb, plecând de la nevoia de învățare resimțită de fiecare.

Înainte de începerea stagiului, participantul la stagiul va semna, împreună cu reprezentanții Facultății de Științe Economice și Antreprenoriat și cu organizația care organizează internship-ul, acord de studiu și un angajament privind calitatea. Acordul menționează obiectivele de învățare, drepturile și obligațiile care revin participantului și modul în care va fi recunoscut oficial stagiul.

Atât organizația/instituția de trimitere, cât și cea gazdă trebuie să aibă sediul în țări participante la programul Erasmus+.

Pentru a beneficia de sprijin prin Erasmus+, în cazul proaspeților absolvenți, stagiul trebuie să aibă loc în termen de **1 an de la absolvire**.

Granturile Erasmus+ sunt menite să acopere **cheltuielile de călătorie și de întreținere** pe durata șederii în străinătate a studenților. Deși granturile sunt finanțate de UE, ele sunt **gestionate de organizația de trimitere** (Facultatea de Științe Economice și Antreprenoriat), care răspunde de efectuarea plăților. În majoritatea cazurilor studenții pot primi și fonduri care să –i sprijine pentru învățarea limbii din țara/regiunea gazdă.

### **Contractul de studii**

Scopul contractului de studiu este de a pregăti în mod transparent și eficient schimbul la care urmează să participe studentul și de a garanta că activitățile pe care le finalizează în străinătate sunt recunoscute la întoarcere.



Contractul de studiu conține programul de studiu sau de stagiul și trebuie aprobat și semnat de instituția de origine, de student și de instituția/organizația/întreprinderea gazdă înainte de începutul schimbului. De asemenea, contractul de studiu, trebuie să prevadă ce cunoștințe ar urma să dobândească studentul în timpul schimbului.

În cazul mobilității pentru studii, contractul ar trebui să stabilească ce componente educaționale vor fi înlocuite în foaia matricolă la finalizarea cu succes a programului de studiu în străinătate.

În cazul mobilității pentru stagii, contractul ar trebui să prevadă cum va fi recunoscut stagiul, în funcție de natura acestuia – stagiul necesar pentru obținerea licenței, stagiul voluntar neobligatoriu pentru obținerea licenței sau stagiul efectuat de un absolvent care și-a finalizat studiile de curând. Toate cele trei părți semnatare ale contractului de studiu se angajează să respecte toate dispozițiile convenite și să recunoască studiile sau stagiul efectuat în străinătate, fără alte condiții. Mai jos, regăsiți formatul pentru contractul de studii prin programul Erasmus+, Online Learning Agreement Student Mobility for Studies

## **Erasmus+ Online Learning Agreement**

### **Student Mobility for Studies**

**IMPORTANT INFORMATION: For the Erasmus+ 2021-2027 programme, Learning Agreements must be managed online. Higher Education Institutions can do this by using the Online Learning Agreement platform or an equivalent system connected to the Erasmus Without Paper Network. Therefore, this template is provided by the European Commission for information purposes only and must not be used to manage Learning Agreements for studies. Please visit the Erasmus Without Paper Competence Centre for a more detailed data standard, to which all equivalent systems need to adhere. For further guidance on how to manage Online Learning Agreements – Please read the Guidelines on how to use the Learning Agreement for studies.**

## General information

Student	Last name(s)	First name(s)	Date of birth	Nationality	Gender
	ESI		Study cycle	Field of education (ISCED)	Field of education (clarification)
Sending Institution	Name	Faculty/Department	Erasmus code	Country	Administrative contact person name; email; phone
Receiving Institution	Name	Faculty/Department	Erasmus code	Country	Administrative contact person name; email; phone
<p>The level of language competence in _____ [indicate here the main language of instruction] that the student already has or agrees to acquire by the start of the study period is:</p> <p>A1 <input type="checkbox"/> A2 <input type="checkbox"/> B1 <input type="checkbox"/> B2 <input type="checkbox"/> C1 <input type="checkbox"/> C2 <input type="checkbox"/> Native speaker <input type="checkbox"/></p>					

## Mobility type and duration

Mobility type (select one)	Estimated duration (to be confirmed by the Receiving Institution)
<ul style="list-style-type: none"> <li>• Semester(s) <input type="checkbox"/> / Virtual component (only if applicable) <input type="checkbox"/></li> <li>• Blended mobility with short-term physical mobility <input type="checkbox"/></li> <li>• Short-term doctoral mobility <input type="checkbox"/> / Virtual component (only if applicable) <input type="checkbox"/></li> </ul>	<p>Planned period of the physical mobility:</p> <ul style="list-style-type: none"> <li>• from [day (optional)/month/year] .....</li> <li>• to [day (optional)/month/year] .....</li> </ul>
<p><b>Please note: Based on the above selection, the relevant tables will be generated in the Online Learning Agreement to describe the study programme and recognition. Only applicable tables and fields below will be visible to the student, sending and receiving institution.</b></p>	

## Study Programme at the Receiving Institution

Mobility type: Semester(s)

<b>Table A</b>	<b>Component code (if any)</b>	<b>Component title at the Receiving Institution (as indicated in the course catalogue)</b>	<b>Semester [e.g. autumn/spring; term]</b>	<b>Number of ECTS credits (or equivalent) to be awarded by the Receiving Institution upon successful completion</b>
				<b>Total: ...</b>

Web link to the course catalogue at the Receiving Institution describing the learning outcomes:  
[web link to the relevant information]

## Recognition at the Sending Institution

**Mobility type: Semester(s)**

<b>Table B</b>	<b>Component code (if any)</b>	<b>Component title at the Sending Institution</b> (as indicated in the course catalogue)	<b>Semester</b> [e.g. autumn/spring; term]	<b>Number of ECTS credits (or equivalent) to be recognised by the Sending Institution</b>	<b>Automatic recognition</b>
					Yes <input type="checkbox"/> No <input type="checkbox"/>
					Yes <input type="checkbox"/> No <input type="checkbox"/>
					Yes <input type="checkbox"/> No <input type="checkbox"/>
					Yes <input type="checkbox"/> No <input type="checkbox"/>
					Yes <input type="checkbox"/> No <input type="checkbox"/>
					Yes <input type="checkbox"/> No <input type="checkbox"/>
					Yes <input type="checkbox"/> No <input type="checkbox"/>
				<b>Total: ...</b>	

Provisions applying if the student does not complete successfully some educational components:  
[web link to the relevant information]

**If applicable, description of the virtual component at Receiving Institution and recognition at the Sending Institution**

**Mobility type: Semester(s)**

Table	Component code (if any)	Component title or description of the study	Short description of the virtual component	Number of ECTS	Automatic recognition
					Yes <input type="checkbox"/> No <input type="checkbox"/>
					Yes <input type="checkbox"/> No <input type="checkbox"/>
					Yes <input type="checkbox"/> No <input type="checkbox"/>
				<b>Total:</b>	

**Study Programme at Receiving Institution and recognition at the Sending Institution**

**Mobility type: Blended mobility with short-term physical mobility**

	Component code (if any)	Component title or description of the	Short description of the virtual component	Number of ECTS	Automatic recognition
					Yes <input type="checkbox"/> No <input type="checkbox"/>
					Yes <input type="checkbox"/> No <input type="checkbox"/>
					Yes <input type="checkbox"/> No <input type="checkbox"/>
				<b>Total:</b>	

**Study Programme at Receiving Institution and recognition at the Sending Institution**

**Mobility type: Short-term doctoral mobility**

	Component code (if any)	Component title or description of the mobility programme	Short description of the virtual component (optional field):	Number of ECTS credits to be	Automatic recognition
					Yes <input type="checkbox"/> No <input type="checkbox"/>
					Yes <input type="checkbox"/> No <input type="checkbox"/>
					Yes <input type="checkbox"/> No <input type="checkbox"/>
				<b>Total:</b>	

**Commitment of the three parties**

**Any Mobility type**

By digitally signing this document, the student, the Sending Institution and the Receiving Institution confirm that they approve the Online Learning Agreement and that they will comply with all the arrangements agreed by all parties. Sending and Receiving Institutions undertake to apply all the principles of the Erasmus Charter for Higher Education relating to mobility for studies. The Beneficiary Institution and the student should also commit to what is set out in the Erasmus+ grant agreement. The Receiving Institution confirms that the educational components listed are in line with its course catalogue or as agreed otherwise and should be available to the student. The Sending Institution commits to recognise all the credits or equivalent units gained at the Receiving Institution for the successfully completed educational components and to count them towards the student's degree. The student and the Receiving Institution will communicate to the Sending Institution any problems or changes regarding the study programme, responsible persons and/or study period.

<b>Commitment</b>	<b>Name</b>	<b>Email</b>	<b>Position</b>	<b>Date</b>	<b>Digital Signature</b>
Student			Student		
Responsible person at the Sending Institution					
Responsible person at the Receiving Institution					

### **Changes to the learning agreement**

**Mobility type: Semester(s)**

<b>Exceptional changes to Table A</b>						
(to be digitally approved by the student, the responsible person in the Sending Institution and the responsible person in the Receiving Institution)						
Table A2	Component code (if any)	Component title at the Receiving Institution (as indicated in the course catalogue)	Deleted component [tick if applicable]	Added component [tick if applicable]	Reason for change	Number of ECTS credits (or equivalent)
			<input type="checkbox"/>	<input type="checkbox"/>	Choose an item.	
			<input type="checkbox"/>	<input type="checkbox"/>	Choose an item.	

<b>Exceptional changes to Table B (if applicable)</b>							
(to be digitally approved by the student and the responsible person in the Sending Institution)							
Table B2	Component code (if any)	Component title at the Sending Institution (as indicated in the course catalogue)	Deleted component [tick if applicable]	Added component [tick if applicable]	Reason for change	Number of ECTS credits (or equivalent)	Automatic recognition
			<input type="checkbox"/>	<input checked="" type="checkbox"/>	Choose an item.		Yes <input checked="" type="checkbox"/> No <input type="checkbox"/>
			<input type="checkbox"/>	<input type="checkbox"/>	Choose an item.		Yes <input type="checkbox"/> No <input type="checkbox"/>

<b>Exceptional changes to Table C (if applicable)</b>						
(to be digitally approved by the student and the responsible person in the Sending Institution)						
<b>Table</b>	<b>Component code (if any)</b>	<b>Component title or description of the study programme at the Receiving Institution</b>	<b>Short description of the virtual component (obligatory field):</b>	<b>Reason for change</b>	<b>Number of ECTS credits to be awarded</b>	<b>Automatic recognition</b>
<b>C2</b>						Yes <input type="checkbox"/> No <input type="checkbox"/>
						Yes <input type="checkbox"/> No <input type="checkbox"/>
						Yes <input type="checkbox"/> No <input type="checkbox"/>

- **In case of changes to the learning agreement for mobility types: Blended mobility with short-term physical mobility or Short-term doctoral mobility, please create a new learning agreement**

**Glossary**

<b>Term</b>	<b>Definition/Explanation</b>
<b>Nationality</b>	Country to which the person belongs administratively and that issues the ID card and/or passport.
<b>The European Student Identifier (ESI)</b>	A unique European Identifier number used to identify and authenticate students using the Erasmus+ Mobile App and/or the desktop version of the app to fill in and sign their online learning agreement. If the sending institution does not issue an ESI for its students an alternative mechanism for identifying and authenticating students can be accepted. For more information, visit the <u><a href="#">Erasmus Without Paper Competence Centre</a></u> .
<b>Study cycle</b>	Short cycle (EQF level 5) / Bachelor or equivalent first cycle (EQF level 6) / Master or equivalent second cycle (EQF level 7) / Doctorate or equivalent third cycle (EQF level 8).
<b>Field of education</b>	The <u><a href="#">ISCED-F 2013 search tool</a></u> available at <u><a href="http://ec.europa.eu/education/international-standard-classification-of-">http://ec.europa.eu/education/international-standard-classification-of-</a></u>



	<u>education-iscd_en</u> should be used to find the ISCED 2013 detailed field of education and training that is closest to the subject of the degree to be awarded to the student by the Sending Institution.
<b>Erasmus code</b>	A unique identifier that every higher education institution that has been awarded with the Erasmus Charter for Higher Education (ECHE) receives. It is only applicable to higher education institutions located in EU Member States and third countries associated to the programme.
<b>Administrative Contact person</b>	A person who provides a link for administrative information and who, depending on the structure of the higher education institution, may be the departmental coordinator or works at the international relations office or equivalent body within the institution.
<b>Mobility type: Semester(s)</b>	A study period abroad lasting at least one academic term/trimester or 2 months to 12 months
<b>Blended mobility</b>	Any mobility can be carried out as a “blended mobility” by combining the study period abroad with on virtual component at the receiving institution before, during or after the physical mobility to further enhance the learning outcomes.
<b>Short description of a virtual component</b>	An indication of whether the virtual component is an online course(s), embedded in an course(s) selected at the receiving institution, embedded in a blended intensive programme and/or other type of online activity at the receiving institution along with component title(s) or short description of the online activity.
<b>Blended mobility with short term physical mobility</b>	If a long-term physical mobility is not suitable, the student may undertake a study period abroad lasting between 5 days and 30 days and combined with a compulsory virtual component to facilitate an online learning exchange and/or teamwork.
<b>Short-term doctoral mobility</b>	A study period abroad lasting between 5 days and 30 days. An optional virtual component to facilitate an online learning exchange and/or teamwork can be added to further enhance the learning outcomes.
<b>ECTS credits (or equivalent)</b>	In countries where the " <u>ECTS</u> " system is not in place, in particular for institutions located in third countries not associated to the programme not participating in the Bologna process, "ECTS" needs to be replaced in the relevant tables by the name of the equivalent system that is used, and a web link to an explanation to the system should be added.

<p><b>Automatic recognition</b></p>	<p>All credits gained abroad– as agreed in the Learning Agreement and confirmed by the Transcript of Records – will be transferred without delay and counted towards the students' degree without any additional work or assessment of the student. This is signalled in the learning agreement by the “Yes” check box. If the “No” check box is selected, a clear justification needs to be provided and an indication on what other type of formal recognition will be applied e.g. registration in the students’ <u>diploma supplement</u> or <u>Europass</u> Mobility Document.</p>
<p><b>Educational component</b></p>	<p>A self-contained and formal structured learning experience that features learning outcomes, credits and forms of assessment. Examples of educational components are: a course, module, seminar, laboratory work, practical work, preparation/research for a thesis, mobility window or free electives.</p>
<p><b>Level of language competence</b></p>	<p>A description of the European Language Levels (CEFR) is available at: <a href="https://europass.cedefop.europa.eu/en/resources/european-language-levels-cefr">https://europass.cedefop.europa.eu/en/resources/european-language-levels-cefr</a></p>
<p><b>Course catalogue</b></p>	<p>Detailed, user-friendly and up-to-date information on the institution’s learning environment that should be available to students before the mobility period and throughout their studies to enable them to make the right choices and use their time most efficiently. The information concerns, for example, the qualifications offered, the learning, teaching and assessment procedures, the level of programmes, the individual educational components and the learning resources. The Course Catalogue should include the names of people to contact, with information about how, when and where to contact them.</p>
<p><b>Responsible person at the Sending Institution</b></p>	<p>An academic who has the authority to approve the Learning Agreement, to exceptionally amend it when it is needed, as well as to guarantee full recognition of such programme on behalf of the responsible academic body. The name and email of the Responsible person must be filled in only in case it differs from that of the Contact person mentioned at the top of the document.</p>

<p><b>Reasons for deleting a component</b></p>	<ol style="list-style-type: none"> <li>1. Previously selected educational component is not available at the Receiving Institution</li> <li>2. Component is in a different language than previously specified in the course catalogue</li> <li>3. Timetable conflict</li> <li>4. Other (please specify)</li> </ol>
<p><b>Reason for adding a component</b></p>	<ol style="list-style-type: none"> <li>5. Substituting a deleted component</li> <li>6. Extending the mobility period</li> <li>7. Adding a virtual component</li> <li>8. Other (please specify)</li> </ol>

## **Capitolul 5. Cadrul legislativ din România privind stagiile de pregătire practică**

### **5.1. Legea nr. 258/2007 privind practica elevilor și studenților - România**

#### **Capitolul I - Dispoziții generale**

**Art. 1-** Practica este activitatea desfășurată de elevi și studenți, în conformitate cu planul de învățământ, care are drept scop verificarea aplicabilității cunoștințelor teoretice însușite de aceștia în cadrul programului de instruire.

**Art. 2-** Practicantul este elevul sau studentul care desfășoară activități practice pentru consolidarea cunoștințelor teoretice și pentru formarea abilităților, spre a le aplica în concordanță cu specializarea pentru care se instruieste.

#### **Art. 3**

(1) Organizatorul de practică este unitatea sau instituția de învățământ preuniversitar, respectiv universitar, care desfășoară activități instructiv-educative și formative.

(2) Partenerul de practică este o societate comercială, o instituție centrală ori locală sau orice altă persoana juridică ce desfășoară o activitate în corelație cu specializările cuprinse în nomenclatorul Ministerului Educației, Cercetării și Tineretului și care poate participa la procesul de instruire practică a studenților și elevilor.

#### **Capitolul II - Elemente organizatorice**

#### **Art. 4**

(1) Practica elevilor și studenților se organizează și se desfășoară pe baza unui contract-cadru de colaborare sau a unei convenții, după caz, încheiată între organizator și partenerul de practică.

(2) Unitățile și instituțiile de învățământ pot fi organizatoare de practică atât pentru elevii și studenții proprii, cât și pentru cei care provin de la alte unități și instituții de învățământ.

**Art. 5-** Activitatea de practică se poate desfășura cu program săptămânal sau cumulativ, la sfârșit de semestru sau de an de studii, în conformitate cu planul de învățământ.

**Art. 6-** Practica se desfășoară pe baza unei/unui programe analitice/portofoliu de practică, întocmită/întocmit de instituția de învățământ a practicantului.

**Art. 7-** Durata practicii este cea cuprinsă în planul de învățământ.

**Art. 8-** Formele de evaluare, de notare și creditele acordate pentru activitatea de practică sunt cuprinse în planul de învățământ.

**Art. 9-** Activitatea de practică inclusă în planul de învățământ este obligatorie și constituie condiție de promovare.

### **Capitolul III - Obligațiile părților**

#### **SECȚIUNEA 1 - Partenerul de practică**

**Art. 10-** Partenerul de practică are următoarele obligații generale:

a) să dețină o dotare corespunzătoare - logistică, tehnică și tehnologică - necesară valorificării cunoștințelor teoretice primite de practicant în cadrul procesului de instruire;

b) să aibă specialiști cu studii medii și superioare care să coordoneze și să participe la evaluarea desfășurării practicii elevilor și studenților;

c) să desfășoare programul de activitate astfel încât să permită realizarea activității de practică a elevilor și studenților în condiții normale, fără a se depăși ora 20,00.

**Art. 11-** Pe perioada de practică, partenerul de practică împreună cu reprezentantul unității sau al instituției de învățământ urmăresc și înregistrează prezența la activitate a practicantului și semnalează eventualele abateri unității sau instituției de învățământ.

**Art. 12-** Partenerul de practică desemnează persoanele care se ocupă de îndrumarea și urmărirea activității de practică a elevilor și studenților.

**Art. 13-** Partenerul de practică trebuie să îl ajute pe practicant să își urmărească programa analitică/portofoliul de practică, punându-i la dispoziție mijloacele necesare.

**Art. 14-** Partenerul de practică este obligat să instruiască practicantul cu privire la normele de protecție a muncii și de apărare împotriva incendiilor, specifice activităților pe care le va desfășura.

#### **Art. 15**

(1) La sfârșitul activității de practică, în conformitate cu programa analitică/portofoliul de practică,

organizatorul împreună cu partenerul de practică efectuează o evaluare a cunoștințelor practicantului și îi acordă un calificativ.

(2) Evaluarea și notarea finală se realizează la unitatea sau instituția de învățământ a practicantului.

**Art. 16-** Evaluarea capacității partenerului de practică din punct de vedere logistic, tehnic, tehnologic și organizatoric este realizată de unitatea sau de instituția de învățământ de unde provin elevii sau studenții practicanți.

## **SECȚIUNEA 2 - Practicantul**

**Art. 17-** Practicanții au obligația de a desfășura activități conform programei analitice/portofoliului de practică, respectând durata și perioada impuse de unitatea sau de instituția de învățământ de unde provin.

**Art. 18-** Practicanții au obligația să respecte regulamentul de ordine interioară al partenerului de practică și normele de protecție a muncii și de apărare împotriva incendiilor, specifice activității desfășurate.

**Art. 19-** Prezența la practică este obligatorie. În caz de boală sau alte cauze obiective, practica se recuperează, respectându-se durata, fără a perturba procesul de pregătire teoretică.

**Art. 20-** Practicantul participă activ la activitățile desfășurate de partenerul de practică, doar dacă acestea sunt în interesul specializării, al dezvoltării cunoașterii, dar numai după efectuarea de către acesta a instructajelor de protecție a muncii și de apărare împotriva incendiilor, specifice acelor activități.

## **Capitolul IV - Drepturile părților**

**Art. 21-** Pe perioada de practică, partenerul de practică îl poate angaja pe practicant, conform legislației în vigoare, pe baza unui contract de muncă pe durată determinată, prin negocierea remunerației.

**Art. 22-** Pentru practicanții angajați, partenerul de practică efectuează evaluarea cunoștințelor, respectând conținutul programei analitice/portofoliului de practică.

**Art. 23-** Organizatorii de practică, unități și instituții de învățământ, beneficiază de o subvenție financiară suplimentară, echivalentă cu 5% din alocația anuală pentru fiecare elev sau student. Sumele sunt utilizate exclusiv pentru organizarea și desfășurarea practicii.

**Art. 24-** Unitățile și instituțiile de învățământ alocă partenerului de practică suma aferentă activității de practică pentru fiecare elev sau student, pe bază de contract.

## **Capitolul V - Dispoziții finale**

**Art. 25-** Activitatea de practică a elevilor și studenților este finanțată de la bugetul Ministerului Educației, Cercetării și Tineretului, pentru specializările care au practica prevăzută în planurile de învățământ, ca activitate obligatorie.

### **Art. 26**

(1) Ministerul Educației, Cercetării și Tineretului alocă sumele aferente pentru hrană și transportul elevilor și studenților care efectuează practica, în sistem cumulat, în alte localități decât cele în care își au sediile unitățile sau instituțiile de învățământ de la care provin.

(2) Sumele prevăzute la alin. (1) sunt cuprinse în bugetul unităților și al instituțiilor de învățământ, ca organizatori de practică.

**Art. 27-** Ministerul Educației, Cercetării și Tineretului alocă sumele necesare numai unităților și instituțiilor de învățământ care înregistrează cheltuieli cu organizarea și desfășurarea activităților de practică.

**Art. 28-** Toate sumele prevăzute la art. 26 și 27 se centralizează în bugetul anual al Ministerului Educației, Cercetării și Tineretului.

### **Art. 29**

Prevederile prezentei legi se aplică începând cu semestrul al II-lea al anului școlar/universitar 2007-2008. Aceasta lege a fost adoptată de Parlamentul României, cu respectarea prevederilor art. 75 și ale art. 76 alin. (1) din Constituția României, republicată.

## **5.2. Ordinul MECTS nr. 3.539 din 14 martie 2012 privind aprobarea contractului de pregătire practică a elevilor din învățământul profesional și tehnic**

Având în vedere prevederile art. 32 și 94 din Legea educației naționale nr. 1/2011, cu modificările și completările ulterioare, în temeiul prevederilor Hotărârii Guvernului nr.

536/2011 privind organizarea și funcționarea Ministerului Educației, Cercetării, Tineretului și Sportului, cu modificările și completările ulterioare, ministrul educației, cercetării, tineretului și sportului emite prezentul ordin.

**Articolul 1** Se aprobă Contractul de pregătire practică pentru efectuarea stagiului de pregătire practică a elevilor din învățământul profesional și tehnic, prevăzut în anexa nr. 1, care face parte integrantă din prezentul ordin.

**Articolul 2** Începând cu anul școlar 2012-2013, efectuarea stagiului de pregătire practică a elevilor din învățământul profesional și tehnic se va desfășura în baza contractului de pregătire practică și a anexelor acestuia încheiat între unitatea de învățământ, operatorul economic/instituția publică partener de practică și elevul sau părintele/tutorele legal instituit al acestuia.

### **Articolul 3**

(1) Se aprobă formatul Certificatului de pregătire practică, prevăzut în anexa nr. 2, care face parte integrantă din prezentul ordin.

(2) Certificatul de pregătire practică atestă activitățile desfășurate de elevi și rezultatele învățării dobândite de aceștia pe durata stagiului de practică.

(3) Certificatul de pregătire practică este emis de unitatea de învățământ la care este înscris elevul și respectă regimul juridic al actelor de studii.

**Articolul 4** De la data intrării în vigoare a prezentului ordin se abrogă prevederile Ordinului ministrului educației, cercetării și tineretului nr. 1.702/2007 referitoare la aprobarea convenției-cadru privind efectuarea stagiului de pregătire practică în întreprinderi/instituții publice de către elevii din învățământul profesional și tehnic.

**Articolul 5** Secretariatul de Stat pentru Învățământul Preuniversitar, Direcția generală educație și învățare pe tot parcursul vieții, Direcția generală învățământ în limbile minorităților, relația cu Parlamentul și sindicatele, Centrul Național de Dezvoltare a Învățământului Profesional și Tehnic, inspectoratele școlare județene și al municipiului București, conducerile unităților de învățământ preuniversitar duc la îndeplinire prevederile prezentului ordin.

**Articolul 6** Prezentul ordin se publică în Monitorul Oficial al României, Partea I. Ministrul educației, cercetării, tineretului și sportului, Cătălin Ovidiu Baba București, 14 martie 2012. Nr. 3.539.



## **Anexa 1 CONTRACT DE PREGĂTIRE PRACTICĂ**

pentru efectuarea stagiului de pregătire practică a elevilor din învățământul profesional și tehnic  
Prezentul contract se încheie între:- Unitatea de învățământ .....(denumită în  
continuare organizator de practică) reprezentată de director DI/Dna  
.....Adresa organizatorului de  
practică:.....e-mail: ....., telefon: .....-  
Elev/Elevii\*1) ..... (denumit/denumiți în continuare practicant/practicanți),  
înscris/înscriși în anul școlar ..... în clasa ....., domeniul de pregătire profesională\*2)  
....., calificarea ....., nivelul de calificare .....și- Operatorul  
economic/Instituția .....(denumită în continuare partener de practică)reprezentată  
de (numele și calitatea) DI/Dna .....Adresa partenerului de  
practică:.....e-mail: ....., telefon:

\_\_\_\*1) Contractul se poate încheia pentru unul sau mai mulți elevi.

\_\_\_\*2) Pentru stagiile de practică desfășurate în clasa a IX-a sau a X-a liceu tehnologic se  
menționează doar domeniul de pregătire profesională (nu se completează calificarea și nivelul  
de calificare).

Perioada pentru care se încheie contractul de pregătire practică: .....

### **Articolul 1** Obiectul contractului de pregătire practică

Contractul stabilește cadrul în care se organizează și se desfășoară stagiul de pregătire practică  
în vederea învățării la locul de muncă, ca parte a programului de pregătire profesională prin  
învățământ profesional și tehnic. Stagiul de practică este organizat în vederea dobândirii  
competențelor profesionale menționate în anexa pedagogică care face parte integrantă din  
prezentul contract, în conformitate cu Standardul de pregătire profesională și curriculumul  
aprobat prin Ordinul ministrului educației, cercetării, tineretului și sportului nr. ....

Modalitățile de derulare și conținutul stagiului de pregătire practică sunt descrise în prezentul  
contract și în anexa pedagogică.

### **Articolul 2** Statutul practicantului

Practicantul este, pe toată durata stagiului de pregătire practică, elev al unității de învățământ.

### **Articolul 3** Cadrul în care se desfășoară stagiul de practică

Stagiul de pregătire practică (se bifează situația corespunzătoare):

- se efectuează în cadrul unui contract de muncă, cei doi parteneri putând să beneficieze de prevederile Legii nr. 72/2007 privind stimularea încadrării în muncă a elevilor și studenților, cu modificările ulterioare;
- nu se efectuează în cadrul unui contract de muncă,;
- se efectuează în cadrul unui proiect finanțat prin Fondul Social European (FSE);
- se efectuează în cadrul unui proiect cu finanțare din altă sursă decât FSE; denumirea proiectului și codul acestuia\*3). În cazul accesării unor proiecte pentru susținerea financiară a stagiului de pregătire practică care face obiectul prezentului contract se va evita dubla finanțare din fonduri publice interne sau externe.

\_\_\_\*3) Se completează în situația în care stagiile de practică se desfășoară în cadrul unor proiecte finanțate din FSE sau alte surse de finanțare.

#### **Articolul 4** Remunerarea practicantului

Practicantul poate fi remunerat pe perioada desfășurării stagiului de practică numai pe baza unui contract de muncă încheiat între practicant și partenerul de practică în care se desfășoară stagiul de practică. În cazul angajării pe perioada stagiului de pregătire practică, partenerul de practică se obligă să respecte prevederile legislației muncii, să înștiințeze organizatorul de practică și să convină împreună cu acesta cu privire la modalitățile de corelare a programului de lucru cu programul de pregătire al elevului. Partenerul de practică poate acorda practicantului sprijin material sau de altă natură conform legii. Stimulentele financiare oferite de către partenerul de practică sub formă de burse, gratificări, premii etc., precum și alte forme de sprijin acordat practicantului sunt menționate la art. 9.

#### **Articolul 5** Sănătatea și securitatea în muncă

Partenerul de practică are obligația respectării prevederilor legale cu privire la sănătatea și securitatea în muncă a practicantului pe durata stagiului de instruire practică. Activitățile desfășurate în timpul stagiului de practică vor fi potrivite cu dezvoltarea fizică, aptitudinile și cunoștințele practicantului, fără a-i fi periclitată sănătatea, dezvoltarea și pregătirea profesională. Încadrarea în practică la locuri de muncă grele, vătămătoare sau periculoase se poate face numai după împlinirea vârstei de 18 ani\*4).

\_\_\_\*4) Activitățile din timpul practicii vor respecta condițiile similare cu prevederile Codului muncii referitoare la încadrarea în muncă a minorilor [art. 13 alin. (2) și (5) din Legea nr. 53/2003 - Codul muncii, republicată].

#### **Articolul 6** Responsabilitățile practicantului

Practicantul are obligația ca pe durata derulării stagiului de pregătire practică să respecte programul de lucru stabilit și să execute activitățile solicitate de tutore, prevăzute în anexa pedagogică, după o prealabilă instruire. În cazul nerespectării obligațiilor, practicantului i se aplică sancțiunile conform regulamentului de organizare și funcționare al unității de învățământ. Practicantul are obligația de a respecta prevederile contractului de pregătire practică și ale anexei pedagogice asumate prin declarațiile de angajament din anexele A și B (\*5), care fac parte integrantă din prezentul contract.

\_\_\_\*5) În cazul unui contract individual se completează anexa A, iar în cazul unui contract pentru un grup de elevi se completează anexa B. Practicantul are obligația, pe întreaga durată a stagiului de practică, de a utiliza și de a completa un caiet de practică care va cuprinde informații privind:

- denumirea modulului de pregătire;
- competențele exersate;
- activitățile desfășurate pe perioada stagiului de pregătire practică, sarcinile și temele de lucru realizate;
- observațiile personale privitoare la activitatea depusă. Caietul de practică este verificat periodic de către tutore și cadrul didactic responsabil cu urmărirea derulării stagiului de pregătire practică. Caietul de practică și certificatul de practică, al cărui model este prevăzut în anexa nr. 2 la Ordinul ministrului educației, cercetării, tineretului și sportului nr. 3.539/2012 privind aprobarea contractului de pregătire practică a elevilor din învățământul profesional și tehnic, constituie dovezi ale desfășurării pregătirii practice și sunt luate în considerare la evaluarea și certificarea competențelor dobândite de practicant. Pe durata stagiului de practică, practicantul are obligația de a respecta regulamentul de ordine interioară al partenerului de practică. În cazul nerespectării acestui regulament, directorul operatorului economic/instituției partener de practică își rezervă dreptul de a anula obligațiile și drepturile practicantului în cauză, stabilite prin contractul de practică, după ce în prealabil a înștiințat directorul unității de învățământ la care este înscris elevul practicant. Practicantul are obligația de a-și însuși și

respecta normele de securitate și sănătate în muncă generale și specifice partenerului de practică. Practicantul se angajează să nu folosească, în niciun caz, informațiile la care are acces în timpul stagiului despre partenerul de practică sau clienții săi, pentru a le comunica unui terț sau pentru a le publica, chiar după terminarea stagiului, decât cu acordul respectivului partener de practică.

**Articolul 7** Obligațiile și responsabilitățile organizatorului de practică Directorul unității de învățământ organizator de practică desemnează un cadru didactic responsabil cu planificarea, organizarea și supravegherea desfășurării pregătirii practice a practicantului. Cadrul didactic desemnat de unitatea de învățământ împreună cu tutorele desemnat de partenerul de practică stabilesc tematica de practică și competențele profesionale care fac obiectul stagiului de pregătire practică în conformitate cu Standardul de pregătire profesională și curriculumul corespunzător calificării pentru care se pregătește elevul. Cadrul didactic desemnat de unitatea de învățământ participă la evaluarea competențelor dobândite de practicant pe durata stagiului de pregătire practică. În cazul în care derularea stagiului de pregătire practică nu este conformă cu angajamentele luate de către partenerul de practică în cadrul prezentului contract, directorul unității de învățământ (organizator de practică) poate decide întreruperea stagiului de pregătire practică ce face obiectul prezentului contract după informarea prealabilă a partenerului de practică și primirea confirmării de primire a acestei informări. Organizatorul de practică emite Certificatul de pregătire practică prin care se atestă activitățile desfășurate de practicant, rezultatele învățării dobândite de acesta și rezultatul obținut în urma evaluării. Certificatul de pregătire practică va respecta regimul juridic al actelor de studii.

**Articolul 8** Obligațiile și responsabilitățile partenerului de practică

Partenerul de practică trebuie să pună la dispoziția practicantului toate mijloacele necesare pentru dobândirea competențelor precizate în Anexa pedagogică și este responsabil pentru calitatea pregătirii profesionale a practicantului pe durata efectuării stagiului de practică. Partenerul de practică participă la evaluarea competențelor dobândite de practicant pe durata stagiului de pregătire practică. Partenerul de practică desemnează un tutore pentru stagiul de practică. Obligațiile tutorelui sunt prevăzute în Anexa pedagogică. Înainte de începerea stagiului de practică, partenerul de practică are obligația de a asigura instruirea practicantului cu privire la normele de securitate și sănătate în muncă în conformitate cu legislația în vigoare. Partenerul de practică va lua măsurile necesare pentru securitatea și sănătatea în muncă a practicanților, conform prevederilor Legii securității și sănătății în muncă nr. 319/2006, cu

modificările ulterioare, și ale Legii nr. 53/2003 - Codul muncii, republicată. Partenerul de practică certifică faptul de a fi asigurat în materie de responsabilitate civilă, în funcție de dispozițiile legale și reglementările în vigoare. Această dispoziție nu se aplică partenerilor de practică scutiți prin statutul lor de această asigurare. Partenerul de practică are obligația de a informa practicantul asupra riscurilor profesionale conform legislației în vigoare. Partenerul de practică completează secțiunile corespunzătoare din Certificatul de pregătire practică prin care se atestă activitățile desfășurate de practicant, rezultatele învățării dobândite de acesta și rezultatul obținut în urma evaluării.

#### **Articolul 9** Sprijinul acordat practicantului de către partenerul de practică\*6)

\_\_\_\_\*6) Formele de sprijin acordat de către partenerul de practică vor respecta principiile egalității de șanse și tratamentului nediscriminatoriu pe criterii de gen, rasă, apartenență etnică, convingeri religioase. Burse, premii, prime, plata transportului la și de la locul desfășurării stagiului de practică, asigurarea mesei, examinări medicale obligatorii în vederea efectuării stagiului de pregătire practică etc. acordate practicantului:..... Alte forme de sprijin și avantaje (se precizează în mod clar ce facilități sunt acordate):.....

Condiții pentru acordarea stimulentei și formelor de sprijin menționate mai sus:.....

#### **Articolul 10** Persoane desemnate de organizatorul de practică și partenerul de practică

Tutorele (persoana care va avea responsabilitatea practicantului din partea partenerului de practică): DI/Dna .....Funcția .....Tel. .... Fax: ..... e-mail: .....

Cadrul didactic responsabil cu urmărirea derulării stagiului de pregătire practică din partea organizatorului de practică: DI/Dna .....Funcția .....Tel.....Fax:.....e-mail:.....

#### **Articolul 11** Evaluarea stagiului de pregătire practică

În timpul derulării stagiului de pregătire practică, cadrul didactic responsabil cu urmărirea derulării stagiului de pregătire practică împreună cu tutorele va evalua practicantul în permanență, pe baza unei fișe de observație/evaluare. Vor fi evaluate atât nivelul de dobândire

a competențelor tehnice, cât și comportamentul și modalitatea de integrare a practicantului în activitatea întreprinderii (disciplină, punctualitate, responsabilitate în rezolvarea sarcinilor, respectarea regulamentului de ordine interioară al partenerului de practică etc.). La finalul stagiului de pregătire practică, cadrul didactic responsabil cu urmărirea derulării stagiului de pregătire practică împreună cu tutorele evaluează nivelul de dobândire a competențelor de către practicant pe baza fișei de observație/evaluare, a unei probe orale/interviu și a unei probe practice. Rezultatul evaluării va sta la baza notării practicantului de către cadrul didactic responsabil cu derularea stagiului de pregătire practică. Rezultatele învățării dobândite de practicant sunt consemnate în

### **Certificatul de pregătire practică**

Încheiat în ..... la data de .....

Organizator de practică

Partener de practică

Reprezentant legal

Reprezentant legal,

Numele și prenumele .....

Numele și prenumele .....

Semnătura..... Data.....

Semnătura ..... Data .....

Cadrul didactic responsabil:

Tutore de practică:

Numele și prenumele

Numele și prenumele

Semnătura.....Data.....

Semnătura..... Data.....

Practicant\*7)/părinte sau tutore legal instituit:

Numele și prenumele .....Semnătura .....Data .....

\_\_\_\_\*7)/În cazul în care contractul se încheie pentru mai mulți elevi se poate insera un tabel care cuprinde toți elevii și se poate semna un singur exemplar original pentru aceștia.

## **ANEXĂ PEDAGOGICĂ** a Contractului de pregătire practică nr. ....

1. Durata totală a stagiului de pregătire practică (nr. săptămâni, nr. zile/săptămână, nr. total ore)
2. Calendarul stagiului de pregătire practică, timpul de lucru și orarul (de precizat perioadele și zilele de pregătire pentru practica săptămânală și pentru cea comasată; în cazul unor secvențe de instruire derulate la puncte de lucru din locații diferite, se vor preciza distinct perioadele și zilele de pregătire pentru fiecare dintre acestea.
3. Adresa unde se va derula stagiul de pregătire practică (în cazul mai multor puncte de lucru cu locații diferite se va indica adresa fiecărui punct de lucru.
4. Deplasarea în afara locului unde este repartizat practicantul vizează următoarele locații
5. Condiții de primire a elevului în stagiul de pregătire practică

Precizări privind condițiile prealabile (exemple: examinări/avize medicale obligatorii, instructajul de securitate și sănătate a muncii, eventuale condiționări referitoare la promovarea prealabilă a unor teme/module din curriculum etc.)

**NOTĂ:** Se vor evita orice condiții discriminatorii (de gen, etnie, socială sau personală), în afara celor justificate prin legislația în vigoare sau prin condițiile specifice de lucru. În cazul practicanților cu cerințe educative speciale (în particular al celor cu dizabilități) se vor preciza măsurile (organizatorice și pedagogice) prevăzute pentru integrarea acestora pe perioada stagiului.

6. Modalități prin care se asigură complementaritatea între pregătirea dobândită de elev în școală și în întreprindere. De exemplu, precizări cu privire la conținutul și obiectivele activităților organizate în atelierele și laboratoarele școlii și nivelul achizițiilor dobândite anterior de elevi (de dorit prezentate sub formă de tabel similar cu pct. 11 de mai jos). Prin precizările oferite privind complementaritatea urmărită prin practica la partenerul de practică, pot fi avute în vedere, de exemplu: competențele pentru care școala nu dispune singură de resursele necesare (de precizat în corelare cu pct. 11 de mai jos); exersarea în condiții reale a unor deprinderi de lucru inițiate în școală (idem), valoarea adăugată pentru orientarea carierei (de precizat în ce constă) etc. Se va menționa și modul de coordonare între parteneri pentru asigurarea complementarității pregătirii.

7. Numele și prenumele cadrului didactic responsabil care asigură monitorizarea pedagogică a practicantului pe perioada derulării stagiului de pregătire practică

8. Responsabilități ale cadrului didactic responsabil din unitatea de învățământ - organizator al practicii, pe perioada derulării stagiului de pregătire practică

9. Numele și prenumele tutorelui desemnat de întreprindere, care va asigura respectarea condițiilor de pregătire și dobândirea de practicant a competențelor profesionale planificate pentru perioada stagiului de pregătire practică

10. Responsabilități ale tutorelui de practică desemnat de partenerul de practică

11. Definirea unităților de competențe și a competențelor care vor fi dobândite pe perioada efectuării stagiului de practică în conformitate cu Standardul de pregătire profesională și curriculumul aprobat prin Ordinul ministrului educației, cercetării, tineretului și sportului nr. ....

Unitatea de competențe	Competența	Modulul de pregătire	Posturile de lucru*)	Activități planificate	Observații

**Notă \*)** Se vor menționa distinct toate posturile de lucru la care vor fi plasați/roțiți practicanții.

12. Modalități de evaluare și reevaluare a pregătirii profesionale dobândite de practicant pe perioada stagiului de pregătire practică

Subiectul evaluării/reevaluării	Metoda/instrumentul de evaluare/reevaluare	Evaluatorul	Data	Observații

**NOTĂ:** Se menționează toate rezultatele învățării planificate a fi dobândite pe parcursul stagiului de practică care face obiectul contractului de pregătire practică. Ele trebuie să fie formulate măsurabil în raport cu competențele vizate la pct. 11 de mai sus. Fiecărui rezultat al învățării definit trebuie să îi fie alocată cel puțin o evaluare. Am luat cunoștință:

	Cadru didactic	Tutore de practică	Practicant
--	----------------	--------------------	------------



Numele și prenumele			
Data			
Semnătura			

NOTĂ: Se înmânează câte un exemplar al prezentei anexe pedagogice cadrului didactic, tutorelui de practică și practicantului sau părintelui/tutorelui legal al acestuia.

**Anexa A** la contract

Școala: .....Anul școlar: .....Calificarea:

.....Nivelul de calificare: .....Clasa: .....Data:

.....**DECLARAȚIE DE ANGAJAMENT ELEV PRACTICANT** Am luat cunoștință de prevederile contractului privind efectuarea stagiului de pregătire practică și de conținutul Anexei pedagogice, parte integrantă a contractului, și mă oblig să respect obligațiile și responsabilitățile ce îmi revin în calitate de elev practicant.

Elev practicant:

Numele și prenumele .....

Semnătura ..... Data .....

Părinte/tutore legal\*8):

Numele și prenumele .....CNP .....

Semnătura.....Data.....

Cadrul didactic responsabil: Tutore de practică:

Numele și prenumele..... Numele și prenumele .....

Semnătura.....Data..... Semnătura.....Data .....

\_\_\_\*8) În cazul elevului minor.

**Anexa B** la contract

Școala: .....Anul școlar: .....Calificarea:

.....Nivelul de calificare: .....Clasa: .....Data: .....

**DECLARAȚIE DE ANGAJAMENT ELEVI PRACTICANȚI**

Am luat cunoștință de prevederile contractului privind efectuarea stagiului de pregătire practică și de conținutul Anexei pedagogice, parte integrantă a contractului, și mă oblig să respect obligațiile și responsabilitățile ce îmi revin în calitate de elev practicant.

Nr.	Numele și prenumele	CNP	Semnătura	Numele și prenumele	Semnătura
-----	---------------------	-----	-----------	---------------------	-----------

crt.	elevului		elevului	părintelui/tutorei (pentru elevii minori)	părintelui/ tutorei

Cadrul didactic responsabil:

Numele și prenumele

Semnătura.....Data.....

Tutore de practică:

Numele și prenumele

Semnătura.....Data.....

Anexa 2 CERTIFICAT DE PREGĂTIRE PRACTICĂ

**1. ACEST CERTIFICAT SE ACORDĂ:**

(1)	Nume	(2)	Prenume	(3)	CNP
(4)	Adresa (număr, stradă, cod poștal, oraș, țară)			Fotografie	
(5)	Data nașterii		(6)	Cetățenia	
	zz	ll	aaaa	(7)	Semnătura titularului

**2. ACEST CERTIFICAT SE ELIBEREAZĂ DE CĂTRE:**

(8)	Denumirea instituției emitente (unitatea de învățământ de unde provine elevul)				
(9)	Numărul certificatului			(10)	Data eliberării
	zz	ll	aaaa		

**3. INSTITUȚIILE PARTENERE**

<b>ORGANIZATORUL DE PRACTICĂ (unitatea de învățământ de unde provine elevul)</b>					
Denumire și adresa			<i>Stampila și semnătura (se menționează în clar numele și prenumele reprezentantului legal și funcția acestuia)</i>		
(11)			(12)		
Numele și prenumele cadrului didactic responsabil cu îndrumarea elevului pe perioada stagiului			Titlu / funcție		
(13)			(14)		
Telefon			E-mail		
(15)			(16)		
<b>PARTENERUL DE PRACTICĂ (operatorul economic/instituția publică unde s-a desfășurat stagiul de practică)</b>					
Denumire și adresa			<i>Stampila și semnătura (se menționează în clar numele și prenumele reprezentantului legal și funcția acestuia)</i>		
(17)			(18)		

## Capitolul 6. Sustenabilitatea proiectului

Inspectoratul Școlar al Municipiului București împreună cu cele 4 școli pilot participante în cadrul consorțiului dezvoltat la nivelul învățământului preuniversitar bucureștean, sunt structurile de bază care vor asigura în viitor sustenabilitatea proiectului. Acestea vor continua acțiunile de implementare și dezvoltare a achizițiilor dobândite prin acest proiect – demersurile se vor concentra atât la nivelul cadrelor didactice și al elevilor în plan individual, cât și la nivelul unităților de învățământ sau al inspectoratului școlar -în plan general.

La solicitarea applicantului ISMB, unitățile de învățământ participante la desfășurarea proiectului au obligația de a disemina și a pune în practică elementele de noutate aduse de acest proiect , de a dezvolta noi tehnici de colaborare cu partenerii economici , de a urmări depășirea standardelor actuale în formă de relaționare cu cei care reprezintă piața muncii.

Implementarea în anii ce vor urma a noutăților aduse de acest proiect va face ca parteneriatul creat să capete experiență în domeniul formării și calificării profesionale.

Proiectul urmărește creșterea gradului de pregătire a elevilor, prin desfășurarea de activități în cadrul unei companii reale, cu rolul de a apropia viitorii absolvenți de economia reală prin oferirea acelor competențe profesionale practice care sunt cerute de angajatori.

Realizarea unui stagiu de pregătire practică în cadrul unei firme reprezintă un avantaj competitiv pentru viitorii absolvenți deoarece le permite să vină în contact cu viitorii angajatori și le facilitează cunoașterea cerințelor pe care aceștia le vor formula în vederea angajării. În același timp, participanții la stagiul de formare vor fi motivați să adopte un comportament necesar pentru a face față provocărilor și schimbărilor sociale, economice, tehnologice și de mediu cu care se confruntă în acest secol. Activitățile practice îi vor determina pe elevi să conștientizeze importanța utilizării eficiente a resurselor, importanța clientului și abordării prioritare a nevoilor acestora, dar și importanța creșterii calității vieții și a dezvoltării comunității locale din care face parte, asigurând un impact relevant la nivel local.

Utilizarea noilor tehnologii în procesul de hosting/ accommodation și exersarea abilităților de utilizare a acestora îi va ajuta pe participanți să fie mai competitivi pe piața muncii, le va oferi siguranță în identificarea și ocuparea unui loc de muncă. De asemenea, exersarea comunicării într-o limbă de circulație internațională (engleza) într-un mediu intercultural, le va permite elevilor dezvoltarea unor competențe sociale deosebite, reducerea

gradului de intoleranță și discriminare, creșterea sentimentului de apartenență la o societate europeană care oferă șanse egale tuturor cetățenilor ei.

### **Strategia partenerilor va urmări :**

- școlile implicate în proiect vor aduce anual îmbunătățiri tehnicilor de instruire ale elevilor prin intermediul instrumentelor de lucru create;

- de la un an la altul, convențiile de colaborare au ca obiectiv să dezvolte dialogul între școală și agenții economici - acestea să proiecteze de comun acord tehnici de lucru adaptate mediului tehnologic în continuă schimbare, tehnici care să susțină integrarea cât mai rapidă și mai eficientă a absolvenților în specificul activităților economice/productive;

- promovarea rezultatelor proiectului ca pe exemple de bune practici la nivelul cercurilor pedagogice municipale, la nivelul consfăturilor municipale/naționale organizate pentru disciplinele tehnice/economice, la nivelul întâlnirilor municipale organizate cu reprezentanți ai agenților economici;

- multiplicarea rezultatelor proiectului prin utilizarea documentelor preluate de la unitățile de învățământ/agenții economici în care s-au realizat activitățile în Spania ( modelul de contract pentru efectuarea instruirii practice, modelului caietelor de practică utilizate în școlile vizitate), urmărind generarea a noi experiențe didactice;

- organizarea unui concurs anual de instrumente de lucru/materiale de învățare virtuale-acestea să simuleze etapele proceselor tehnologice/economice studiate de elevi, căi de remediere a neconformităților, căi de creștere a calității educației oferite elevilor, etc;

- dezvoltarea și îmbogățirea bibliotecii virtuale cu materiale de învățare, adaptate schimbărilor din programele școlare/mediul economic și mediul tehnologic;

- consultare periodică între cele patru școli cu privire la testarea noilor instrumente de lucru cu elevii și împărtășirea experiențelor acumulate.

În acest context, măsurile de sustenabilitate a proiectului vor crea cadrul pentru noi propuneri de proiecte finanțate din surse ale Uniunii Europene, proiecte care să consolideze și să dezvolte achizițiile actuale.

## **Capitolul 7 Anexe la Ghidul de bune practici ”Strategii de lucru cu elevii care desfășoară stagii de practică la Agenții economici/Companii”**

Anexa 1 – Model Acord de parteneriat

Anexa 2– Convenția cadru și anexa Portofoliul de practică

Anexa 3 – Model Caiet de practică

Anexa 4 – Model Fișa de evaluare a stagiului de practică

Anexa 5 - Fișa prezență individuală practicant

Anexa 6 – Chestionar feedback

## ANEXA 1 - Acord de parteneriat

### ACORD DE PARTENERIAT

#### Cap. I Părțile

Art.1. Prezentul articol se încheie între:

1. ...., instituție de învățământ ..... cu sediul în .....tel./fax.....,

cod fiscal ....., reprezentată prin Director prof..... nume, prenume, denumită în continuare

#### Organizator de practică.

2. **Întreprinderea/instituția publică centrală ori locală, persoană juridică**

.....,cu  
sediul în \_\_\_\_\_, str.\_\_\_\_, nr.\_\_\_\_, tel.\_\_\_\_, fax  
\_\_\_\_\_, email \_\_\_\_\_,cod fiscal/CUI\_\_\_\_\_, cont  
\_\_\_\_\_deschis la\_\_\_\_\_, reprezentată de \_\_\_\_\_ în  
calitate de \_\_\_\_\_denumită în continuare **Partener de practică.**

Prezentul Acord de parteneriat va conduce la lărgirea colaborării Unității de Învățământ (Denumire) cu agenții economici și dezvoltarea de parteneriate cu industria de profil. De asemenea, prin încheierea prezentei convenții se urmărește creșterea gradului de receptivitate a firmelor pentru implicarea în parteneriate cu mediul de învățământ pentru sprijinirea activității practice a elevilor.

Toate acestea vor da posibilitatea elevului de a-și continua studiile și vor contribui la angajarea acestuia mai rapidă, facilitându-i accesul la piața muncii.

În concluzie, prin încheierea acestui acord, se contribuie decisiv la crearea unui cadru de organizare, implementare, monitorizare și evaluare a stagiilor de pregătire practică a elevilor prevăzute în curricula obligatorie, realizându-se astfel dezideratul de a asigura competențe practice adecvate a absolvenților la terminarea studiilor, prin mai buna corelare a acestora cu necesitățile existente pe piața muncii.

## **Cap. II OBIECTUL ACORDULUI**

Art.2. Acordul de parteneriat stabilește cadrul general de organizare și desfășurare a practicii elevilor de la Unitatea de Învățământ (Denumire...).

## **Cap. III DURATA ACORDULUI**

Art.3. Acordul se încheie pe o perioada nedeterminată, intrând în vigoare la data semnării de către părți și își va produce efectul pe toată perioada pregătirii și desfășurării stagiilor de practică ale elevilor.

## **CAP. IV OBLIGAȚIILE ȘI DREPTURILE PĂRȚILOR**

**Art.4.** - Părțile vor fi implicate activ în implementarea și realizarea stagiilor de practică ale elevilor.

**4.1.** Părțile vor pune la dispoziția parteneriatului resursele umane și financiare disponibile pentru realizarea obiectivelor parteneriatului.

**4.2.** Părțile vor crea un sistem integrat pentru realizarea obiectivelor parteneriatului.

**4.3.** Părțile vor iniția, elabora, promova și conduce stagiile de practică ale elevilor practicanți, printr-un management flexibil și eficace.

**4.4.** Părțile vor asigura suportul logistic cu materiale (caiete, pliante, afișe, etc.), dar și spațiile necesare formării.

**4.5.** Părțile convin să facă publică colaborarea dintre instituțiile semnatare în cadrul campaniilor și acțiunilor de promovare pe care le desfășoară, ca urmare a încheierii prezentului parteneriat.

**4.6.** Părțile vor putea detalia și/sau evidenția dar și stabili noi drepturi și obligații la prezentul Acord de Parteneriat

### **4.2. Obligațiile partenerului de practică sunt următoarele:**

**a)** să pună la dispoziție mijloacele logistice, tehnice și tehnologice deținute în sprijinirea aplicării cunoștințelor teoretice primite de practicant în cadrul procesului de instruire.

**b)** să desemneze din rândul personalului propriu un tutor de practică care să coordoneze și să supravegheze desfășurarea practicii și să participe la activitatea de evaluare.



c) să desfășoare programul de activitate astfel încât să permită realizarea stagiului de practică în condiții normale, fără a se depăși durata normală a programului de lucru.

d) să informeze organizatorul de practică în legătură cu stabilirea locației și orarului stagiului de practică pentru fiecare practicant comunicat de acesta.

e) să instruiască practicantul cu privire la normele de securitate și sănătate în muncă, P.S.I., reglementările legale ce vizează securitatea informațiilor clasificate și consecințele nerespectării lor, specifice activităților pe care le va desfășura.

f) să înregistreze prezența la activitate a practicantului și să semnaleze organizatorului de practică eventualele abateri.

g) să îl ajute pe practicant să își urmărească portofoliul de practică, punându-i la dispoziție mijloacele și echipamentele necesare.

h) să furnizeze organizatorului de practică documentele de evaluare a stagiului de practică desfășurat de fiecare practicant, întocmite potrivit procedurii de evaluare stabilite în în convenția cadru de colaborare.

#### **4.3. Obligațiile organizatorului de practică sunt următoarele:**

a) să prevadă programul stagiului de practică, de comun acord cu partenerul de practică, inclusiv procedura de evaluare a acestuia în portofoliul de practică.

b) să desemneze cadrul didactic supervisor responsabil cu planificarea, organizarea și supravegherea desfășurării pregătirii practice și să comunice datele de contact ale acestuia partenerului de practică.

c) să informeze practicanții cu privire la documentele necesare în vederea efectuării stagiului de practică.

d) să comunice partenerului de practică într-un termen rezonabil, dar nu mai târziu de 10 de zile lucrătoare înainte de începerea stagiului de practică, numărul și datele de identificare ale practicanților repartizați.

e) să respecte regulamentul de ordine interioară a partenerului de practică.

## **I. Modificarea, încetarea și rezilierea Acordului de parteneriat**

Art. 5. - Prezentul Acord va putea fi modificat la cererea oricăreia dintre părți, urmând ca cealaltă parte să și dea acordul cu privire la modificarea propusă. Prezentul Acord poate înceta la cererea oricăreia dintre părți, cu respectarea unui termen de preaviz de cel puțin 30 zile

## **II. Dispoziții finale**

Art.6.-Orice problemă întâmpinată de una dintre părți pe parcursul pregătirii sau implementării stagiilor de practică va fi comunicată și celeilalte părți, în vederea soluționării de comun acord. Prezentul Acord este încheiat și semnat în 2 (două) exemplare, câte un exemplar pentru fiecare parte semnatară a acordului.

**Școala.....**

**Funcția**

**Nume și prenume.....**

**Semnătura .....**

**Data:**

**Societatea.....**

**Reprezentant partener  
de practică**

**Nume și prenume.....**

**Semnătura**

**Data:**

## ANEXA 2 - Cadru privind efectuarea stagiului de practică

### CONVENȚIE CADRU PRIVIND EFECTUAREA STAGIULUI DE PRACTICĂ

Prezenta convenție se încheie între:

1. **Unitatea de Învățământ**..... cu sediul în....., reprezentată prin ....., adresa....., e-mail....., telefon:....., denumită în continuare **ORGANIZATOR DE PRACTICĂ**

2. **Societatea comercială**, instituția centrală ori locală, persoana juridică (denumită în continuare **Partener de practică**), reprezentată de (numele și calitatea dl/dna..... adresa partenerului de practică: ..... adresa unde se va desfășura stagiul de practică ..... email....., telefon:.....

3. **Elev** ....., CNP ....., data nașterii ....., locul nașterii ....., jud.....adresa de domiciliu..... înscris în anul școlar..... la Școala, email: ....., telefon: .....

#### Articolul 1. Obiectul convenției

(1) Convenția stabilește cadrul în care se organizează și se desfășoară stagiul de practică în vederea consolidării cunoștințelor teoretice și pentru formarea abilităților, spre a le aplica în concordanță cu specializarea pentru care se instruieste, efectuat de practicant.

(2) Stagiul de practică este realizat de practicant în vederea dobândirii competențelor profesionale menționate în portofoliul de practică, parte integrantă a prezentei convenții-cadru.

(3) Modalitățile de derulare și conținutul stagiului de pregătire practică sunt descrise în prezenta convenție-cadru și în portofoliul de practică cuprins în anexa la prezenta convenție-cadru.

#### Articolul 2. Statutul practicantului

Practicantul rămâne, pe toată durata stagiului de pregătire practică, înmatriculat în cadrul instituției de învățământ organizatoare de practică.

### **Articolul 3. Durata și perioada desfășurării stagiului de practică**

(1) Stagiul de practică va avea durata de .....

(2) Perioada desfășurării stagiului de practică este de la ...../(zi/lună/an)..... până la ...../(zi/lună/an)..... .

### **Articolul 4. Plata și obligațiile sociale**

(1) Stagiul de pregătire practică (se bifează situația corespunzătoare):

Se efectuează în cadrul unui contract de muncă, cei doi parteneri putând să beneficieze de prevederile Legii nr. 72/2007 privind stimularea încadrării în muncă a elevilor și studenților.

#### **X Nu se efectuează în cadrul unui contract de muncă.**

Se efectuează în cadrul unui proiect finanțat prin Fondul Social European.

Se efectuează în cadrul proiectului .....

(1) În cazul angajării ulterioare, perioada stagiului nu va fi considerată ca vechime în situația în care convenția nu se derulează în cadrul unui contract de muncă.

(2) Practicantul nu poate pretinde un salariu din partea partenerului de practică, cu excepția situației în care practicantul are statut de angajat.

(3) Partenerul de practică poate totuși acorda practicantului o indemnizație, gratificare, primă sau avantaje în natură, specificate la art. 1

### **Articolul 5. Responsabilitățile practicantului**

(1) Practicantul are obligația ca pe durata derulării stagiului de practică să respecte programul de lucru stabilit și să execute activitățile specificate de tutorele desemnat de partenerul de practică în condițiile respectării cadrului legal cu privire la volumul și dificultatea acestora.

(2) Pe durata stagiului, elevul respectă Regulamentul Intern al Partenerului de practică. În cazul nerespectării acestui regulament, conducătorul Partenerului de practică își rezervă dreptul de a anula convenția-cadru, după ce în prealabil a ascultat punctul de vedere al elevului și al tutorelui și a înștiințat conducătorul instituției de învățământ și după primirea confirmării de primire a acestei informații.

- (3) Practicantul are obligația de a respecta normele de securitate și sănătate în muncă pe care și le-a însușit de la reprezentantul Partenerului de practică, înainte de începerea stagiului de practică.
- (4) De asemenea, practicantul se angajează să nu folosească, în niciun caz, informațiile la care are acces în timpul stagiului despre partenerul de practică sau clienții săi, pentru a le comunica unei terțe persoane sau pentru a le publica, chiar după terminarea stagiului, decât cu acordul respectivului partener de practică.
- (5) La sfârșitul stagiului de practică, elevul va completa Caietul de practică conform precizărilor primite de la coordonatorul de practică, iar la final va tipări caietul de practică și îl va preda Coordonatorului de practică.
- (6) Elevul va sprijini activitatea partenerului de practică în mod activ, răspunzând solicitărilor reprezentanților acestuia, va desfășura activitățile solicitate de tutore respectând durata, perioada stagiului și programul de lucru stabilit.

#### **Articolul 6. Responsabilitățile partenerului de practică**

- (1) Partenerul de practică va stabili un tutore pentru stagiul de practică, selectat dintre salariații proprii și ale cărui obligații sunt menționate în portofoliul de practică.
- (2) În cazul nerespectării obligațiilor de către elev, tutorele va contacta Coordonatorul de practică din unității de învățământ, urmând ca organizatorul de practică să aplice sancțiuni conform Regulamentului de organizare și funcționare al instituției de învățământ.
- (3) Înainte de începerea stagiului de practică, partenerul de practică va face instructajul cu privire la normele de securitate și sănătate în muncă, în conformitate cu legislația în vigoare.
- (4) Printre responsabilitățile sale, partenerul de practică va lua măsurile necesare pentru securitatea și sănătatea în muncă a practicantului, precum și pentru comunicarea regulilor de prevenire asupra riscurilor profesionale.
- (5) Partenerul de practică trebuie să pună la dispoziția practicantului toate mijloacele necesare pentru dobândirea competențelor precizate în portofoliul de practică.
- (6) Partenerul de practică are obligația de a asigura practicanților accesul liber la serviciul de medicina muncii, pe durata derulării pregătirii practice.

## Articolul 7. Obligațiile organizatorului de practică

(1) Organizatorul de practică desemnează un Cadru didactic supervizor responsabil cu planificarea, organizarea și supravegherea desfășurării stagiului de practică. Cadrul didactic supervizor, împreună cu tutorele desemnat de partenerul de practică stabilesc tematica de practică și competențele profesionale care fac obiectul stagiului de pregătire practică.

(2) În cazul în care derularea stagiului de practică nu este conformă cu angajamentele luate de către partenerul de practică în cadrul prezentei convenții, conducătorul instituției de învățământ (organizator de practică) poate decide întreruperea stagiului de pregătire practică conform convenției, după informarea prealabilă a conducătorului partenerului de practică și după primirea confirmării de primire a acestei informații.

(3) În urma desfășurării cu succes a stagiului de practică, organizatorul de practică va acorda practicantului numărul de credite aferentei disciplinei Practică prevăzută în planul de învățământ.

(4) Organizatorul de practică se obligă să respecte confidențialitatea informațiilor referitoare la partenerul de practică și la colaboratorii acestuia de care ar putea lua cunoștință pe parcursul derulării stagiului de practică, inclusiv după terminarea stagiului de practică.

## Articolul 8. Persoane desemnate de Organizatorul de practică și Partenerul de practică

(1) **Tutorele** (persoana care va avea responsabilitatea practicantului din partea partenerului de practică): D-na/Dl

Funcția: \_\_\_\_\_ Telefon \_\_\_\_\_

Email \_\_\_\_\_

(2) Coordonator practică responsabil cu urmărirea derulării stagiului de practică din partea organizatorului de practică

D-na/Dl \_\_\_\_\_

Funcția: \_\_\_\_\_

Telefon: \_\_\_\_\_

Email: \_\_\_\_\_

(3) Părțile semnatare ale convenției se declară de acord ca numele tutorelui să fie menționat în cuprinsul convenției cu.....zile înainte de data începerii stagiului de practică, prin completarea spațiului liber cu pixul, iar această modalitate de semnare și completare a contractului le este pe

deplin opozabilă.

### **Articolul 9.**

Evaluarea stagiului de pregătire practică prin credite transferabile Numărul de credite transferabile ce vor fi obținute în urma desfășurării stagiului de practică este de .....

### **Articolul 10**

Raportul privind stagiul de pregătire practică

(1) În timpul derulării stagiului de practică, tutorele împreună cu cadrul didactic supervizor vor evalua practicantul în permanență, pe baza unei fișe de observație/evaluare. Vor fi evaluate atât nivelul de dobândire a competențelor profesionale, cât și comportamentul și modalitatea de integrare a practicantului în activitatea partenerului de practică (disciplină, punctualitate, responsabilitate în rezolvarea sarcinilor, respectarea regulamentului de ordine interioară al întreprinderii/instituției publice etc.).

(2) La finalul stagiului de practică, tutorele elaborează un raport, pe baza evaluării nivelului de dobândire a competențelor de către practicant. Rezultatul acestei evaluări va sta la baza notării practicantului de către cadrul didactic supervizor.

(3) Periodic și după încheierea stagiului de practică, practicantul va prezenta un caiet de practică care va cuprinde:

- denumirea modulului de pregătire;
- competențe exersate;
- activități desfășurate pe perioada stagiului de practică;
- observații personale privitoare la activitatea depusă.

### **Articolul 11**

Sănătatea și securitatea în muncă. Protecția socială a practicantului

(1) Practicantul anexează prezentului contract dovada asigurării medicale valabilă în perioada și pe teritoriul statului unde se desfășoară stagiul de practică.

(2) Partenerul de practică are obligația respectării prevederilor legale cu privire la sănătatea și

securitatea în muncă a practicatului pe durata stagiului de practică.

(3) Practicantului i se asigură protecție socială conform legislației în vigoare. Ca urmare, conform dispozițiilor Legii nr. 346/2002 privind asigurările pentru accidente de muncă și boli profesionale, cu modificările și completările ulterioare, practicantul beneficiază de legislația privitoare la accidentele de muncă pe toată durata efectuării pregătirii practice.

(4) În cazul unui accident suportat de practicant, fie în cursul lucrului, fie în timpul deplasării la lucru, partenerul de practică se angajează să înștiințeze asigurătorul cu privire la accidentul care a avut loc.

## Articolul 12

Condiții facultative de desfășurare a stagiului de pregătire practică

(1) Indemnizație, gratificări sau prime acordate practicantului:

Avantaje eventuale (plata transportului de la și la locul desfășurării stagiului de practică, tichete de masă, acces la cantina partenerului de practică etc.

(2) Alte precizări:

## Articolul 13

Prevederi finale

Alcătuit în dublu exemplar la data: .....

Organizator de practică: Școala...

Partener de practică: Societate Comercială....

Director.....

Reprezentant Societate Comercială.....

Semnătura ..... Data.....

Funcție

Ștampila

Semnătura.....Data.....

Elev (Practicant)

Numele si prenumele.....

Am luat cunoștință

Semnătura..... Data.....

Coordonator practică

Tutore practică

Numele si prenumele.....

Numele si prenumele.....

Semnătura..... Data.....

Semnătura..... Data.....



## ANEXĂ la Convenția-cadru

### PORTOFOLIUL DE PRACTICĂ

#### la Convenția-cadru privind efectuarea stagiului de practică

1. Durata totală a pregătirii practice:
2. Calendarul pregătirii:
3. Perioada stagiului, timpul de lucru și orarul (de precizat zilele de pregătire practică în cazul timpului de lucru parțial):
4. Adresa unde se va derula stagiul de pregătire practică:
5. Deplasarea în afara locului unde este repartizat practicantul vizează următoarele locații:
6. Condiții de primire a elevului în stagiul de practică:
7. Modalități prin care se asigură complementaritatea între pregătirea dobândită de elev în instituția de învățământ și în cadrul stagiului de practică:
8. Numele și prenumele cadrului didactic care asigură supravegherea pedagogică a practicantului pe perioada stagiului de practică:
9. Drepturi și responsabilități ale cadrului didactic din unitatea de învățământ - organizator al practicii, pe perioada stagiului de practică:
10. Numele și prenumele tutorelui desemnat de întreprindere care va asigura respectarea condițiilor de pregătire și dobândirea de către practicant a competențelor profesionale planificate pentru perioada stagiului de practică:
11. Drepturi și responsabilități ale tutorelui de practică desemnat de partenerul de practică:
12. Definierea competențelor care vor fi dobândite pe perioada stagiului de practică

Nr.	Competența	Modulul de pregătire	Locul de muncă	Activități planificate	Observații

	Numele și prenumele	Funcție	Semnătura
Coordonator practică			
Tutore practică			
Practicant			
Data			

### **ANEXA 3 - Model caiet de practică**

#### **MODEL CAIET DE PRACTICĂ**

**Perioada stagiului de practică:** \_\_\_\_\_

#### **Secțiunea A: Date de identificare practicant**

Nume și prenume elevului: \_\_\_\_\_

Data nașterii: \_\_\_\_\_ Domiciliu: \_\_\_\_\_ Studii:

Școala....., an școlar.....,

Date de contact: Telefon\_\_\_\_, E-mail\_\_\_\_\_

#### **Secțiunea B: Informații despre unitatea de**

practică Denumire: \_\_\_\_\_

Adresă: \_\_\_\_\_

Domeniu de activitate: \_\_\_\_\_

Date de contact: \_\_\_\_\_

**Date de identificare Tutore**

**practică:** Nume: \_\_\_\_\_ Prenume: \_\_\_\_\_ Funcție:

\_\_\_\_\_

Date contact: \_\_\_\_\_

**Date de identificare instituție de învățământ:**

Școala \_\_\_\_\_ din \_\_\_\_\_

Anul de studii \_\_\_\_\_

**Secțiunea 1. Informații privind activitățile realizate de practicant în perioada stagiului la unitatea parteneră:**

Activitate derulată (descrierea activității)

.....  
.....  
.....

**Cunoștințe acumulate**

Se va realiza o descriere succintă a informațiilor (noțiunilor, proceselor etc.) asimilate pe parcursul stagiului de practică, urmărind tematica de practică

**Abilități acumulate**

Se va realiza o descriere succintă a principalelor abilități acumulate în cadrul fiecărei activități de practică întreprinsă (analiză și sinteză, lucru în echipă etc.) asimilate pe parcursul stagiului de practică

.....  
.....

### **Atitudini specifice**

Se va realiza o descriere succintă a principalelor atitudini specifice conștientizate și formate în cadrul fiecărei activități de practică întreprinsă (atitudine față de clienți, colegi, superiori, spirit de echipă, orientare către rezultate etc.) asimilate pe parcursul stagiului de practică

.....

.....

### **Coordonator de practică**

Nume și prenume:

Data:

Semnătură:

### **Tutore de practică**

Nume și prenume:

Data:

Semnătură:

### **Practicant**

Nume și prenume:

Data:

Semnătur

## ANEXA 4 – Model fișa de evaluare a stagiului de practică

Nume și prenume Elev: \_\_\_\_\_

Perioada stagiului de practică: \_\_\_\_\_

COMPETENȚE EVALUATE	GRADUL DE EVALUARE			
	1	2	3	4
<b>A. Competențe profesionale :</b>				
Cunoștințe despre departament/firmă acumulate în urma desfășurării stagiului de practică				
Cunoașterea și utilizarea eficientă a echipamentelor și tehnologiilor folosite la locul de muncă				
Nivelul pregătirii teoretice				
Aplicarea în practică a cunoștințelor teoretice relevante locului de muncă				
Altele (definiți)				

COMPETENȚE EVALUATE	GRADUL DE EVALUARE			
	1	2	3	4
<b>B. Competențe de comunicare și organizare</b>				

Eficiența în comunicarea verbală și non-verbală						
Eficiența în executarea activităților de practică						

Organizarea activității de la primirea sarcinilor la raport de activitate						
Întocmirea documentațiilor aferente activităților de practică (raport de activitate, documentație tehnică etc)						
Capacitatea de a-și asuma responsabilități și de a rezolva cu succes sarcinile primite						
Capacitatea de adaptare la situațiile întâlnite și de a le rezolva adecvat						
<b>C. Competențe de integrare într-o echipă</b>						
Respectarea normelor de disciplină și de protecție a muncii						
Respectarea normelor de organizare și disciplină a muncii (regulamente interne, orar de lucru, îndeplinirea sarcinilor primite de la tutore)						
Eficiența în utilizarea documentelor tehnice din instituție (documentație tehnică, informația pusă la dispoziție de tutore și colegii de muncă, etc.)						
Capacitatea de a stabili bune relații și de a munci în echipă						

**\*Calificative: 4 - Foarte bine; 3 - Bine; 2 - Satisfăcător; 1 – Insuficient**

Nota propusă (rezultată în urma evaluării):	
---	--

**Nume și prenume tutore:\_\_\_**

**Instituția/Școala:\_\_\_**

**Data:**

**Semnătura Tutorelui**

## ANEXA 5 - Fișa prezență individuală practicant

### Fișa prezență individuală practicant

Această fișă individuală de prezență se completează zilnic de către elevul practicant. La sfârșitul stagiului de practică fișa individuală de prezență este validată prin semnătură de către tutorele repartizat în cadrul firmei în care s-a desfășurat stagiul de practică.

Numele și prenumele elevului practicant: \_\_\_\_\_

Unitatea de Învățământ (Școala) \_\_\_\_\_

Nivel Învățământ: \_\_\_\_\_

Partener de practică \_\_\_\_\_

Numele și prenumele tutorelui de practică: \_\_\_\_\_

Data începerii stagiului de practică: \_\_\_\_\_

Data finalizării stagiului de practică: \_\_\_\_\_

Data	Ora sosirii	Ora plecării	Nr. total ore	Departament	Descrierea pe scurt a activităților realizate

Număr total de ore: .....

PARTENER DE PRACTICĂ .....

Tutore.....

Semnătura

**PRACTICANT**

Elev.....

Semnătura.....

ANEXA 6 – Chestionar feedback

Se completează de elevul practicant

Acest chestionar evaluează diferite aspecte ale stagiului de practică. Va rugăm să acordați puncte folosind o scală de la 1 la 5, unde 1 reprezintă Total nemulțumit, iar 5 reprezintă Total mulțumit?

1. Gradul în care tematica propusă corespunde cu activitățile desfășurate pe parcursul stagiului de practică:

1      2      3      4      5

2. Condițiile în care s-a derulat stagiul de practică:

1      2      3      4      5

3. Nivelul de îndrumare și colaborare cu tutorele din firma parteneră de practică:

1      2      3      4      5

4. Măsura în care echipamentele avute la dispoziție au fost în concordanță cu sarcinile trasate:

1      2      3      4      5

5. În ce măsură sarcinile primite de la tutore și de la coordonatorul de practică din partea facultății au fost clare și s-a urmărit realizarea lor:

1      2      3      4      5

6. Gradul în care cunoștințele dobândite pe parcursul studiilor universitare au fost utile în



stagiul de practică:

1      2      3      4      5

7. Cum apreciați colaborarea cu ceilalți colegi:

1      2      3      4      5

8. În ce măsură sunteți mulțumit(ă) de abilitățile dobândite pe parcursul stagiului de practică:

1      2      3      4      5

9. În ce măsură poate fi recomandată firma parteneră de practică pentru derularea unor noi stagii:

1      2      3      4      5

## **Bibliografie**

1. Iucu, Romiță, Păcurari, Otilia, Formare inițială și continuă, Humanitas Educațional, București, 2001
2. Iucu, Romiță, Pânișoară, Ion, Ovidiu, Formarea personalului didactic, Editura UMC, București, 2000
3. Iucu, Romiță, Managementul sistemelor și a programelor de formare a personalului didactic – Note de curs, Universitatea din București, 2008
4. Legea educației naționale nr. 1/2011, cu modificările și completările ulterioare
5. Legea nr. 258/2007 privind practica elevilor și studenților – România
6. Ordinul MECTS nr. 3.539 din 14 martie 2012 privind aprobarea contractului de pregătire practică a elevilor din învățământul profesional și tehnic
7. Legii nr. 72/2007 privind stimularea încadrării în muncă a elevilor și studenților, cu modificările ulterioare
8. [https://european-union.europa.eu/priorities-and-actions/actions-topic/education-training-and-youth\\_ro](https://european-union.europa.eu/priorities-and-actions/actions-topic/education-training-and-youth_ro) accesat la 06.07.2022

## **Colectivul de elaborare:**

**Coordonator proiect:** Loredana-Viorela Popescu – Inspector Școlar pentru Proiecte Educaționale ISMB

**Construcții:** Irina Raț - inspector școlar pentru discipline tehnice ISMB

### **Servicii:**

Cristiana Mateiciuc - profesor Colegiul Economic "Virgil Madgearu", inițiatorul acestui proiect în anul 2019

Alin Nasser - profesor Colegiul Economic "Virgil Madgearu"

Costinela Popescu - profesor Colegiul Tehnic de Poștă și Telecomunicații "Gh. Airinei"

Constantin Adrian Popescu - profesor Colegiul Tehnic de Poștă și Telecomunicații "Gh. Airinei"

Daniela Paula Pavil - profesor Colegiul Tehnic "Mircea cel Bătrân"

### **Mecanic:**

Mona Alis Rudnic - profesor Colegiul Tehnic "Dinicu Golescu"

Eugenia Hlevca - profesor Colegiul Tehnic "Dinicu Golescu"

Nicoleta Gaidoș - profesor Colegiul Tehnic "Mircea cel Bătrân"

Cătălina Ana Chițulescu - profesor Colegiul Tehnic "Mircea cel Bătrân"

Cristina Petre Melinte - profesor Colegiul Tehnic "Mircea cel Bătrân"

Monica Melania Cupeș - profesor Colegiul Tehnic "Mircea cel Bătrân"

Gheorghe Daniel Bărbieru - profesor Colegiul Tehnic de Poștă și Telecomunicații "Gh. Airinei"

### **Electric:**

Dana Anca Zloteanu - profesor Colegiul Tehnic de Poștă și Telecomunicații "Gh. Airinei"

Otilia Georgescu - profesor Colegiul Tehnic de Poștă și Telecomunicații "Gh. Airinei"

Paul Ion - profesor Colegiul Tehnic de Poștă și Telecomunicații "Gh. Airinei"

Florina Mîndrilă - profesor Colegiul Tehnic de Poștă și Telecomunicații "Gh. Airinei"

Coman Elena Alina- profesor Colegiul Tehnic de Poștă și Telecomunicații "Gh. Airinei"

Violeta Cristina Radu - profesor Colegiul Tehnic de Poștă și Telecomunicații "Gh. Airinei"

Cristyna Poenaru - profesor Colegiul Tehnic de Poștă și Telecomunicații "Gh. Airinei"

## **Tehnoredactare**

**Stoica Lucian – Școala Gimnazială Specială nr.7**

## În loc de final

Acesta este un ghid al practicii de succes. V-am spus acest lucru încă de la început. Participanții la mobilitatea din cadrul proiectului Erasmus+, ”Competențe sporite ale profesorilor din unitățile IPT din București pentru organizarea și realizarea stagiilor de pregătire practică ale elevilor”, autori ai ghidului, vă propun și vă provoacă în același timp: Să schimbați definitiv modul în care organizați în unitatea de învățământ în care lucrați, pregătirea practică, stagiul de practică pentru elevi.

Perioada de pregătire profesională dă posibilitatea de a observa și de a practica activități specifice domeniului de calificare, într-un alt context și într-o altă cultură, având în vedere cunoștințele dobândite ca fiind noi competențe practice cât și oportunitatea îmbunătățirii comunicării în limba străină.

În același timp, odată cu activitățile de practică și formare profesională, se dezvoltă spiritul de echipă, gândirea pozitivă, dorința de cunoaștere și spiritul de independență. Toate acestea duc la obținerea unor calificative foarte bune, la evaluarea finală.

Activitățile de formare profesională din cadrul stagiului de practică au fost completate cu activități culturale, în acest context fiind vizitate mai multe obiective din Malaga și Granada.

Nu este nici greu, nici imposibil!

Nu este nevoie, neaparat, de resurse financiare uriașe pentru aceasta.

Esta nevoie, în primul rând, de voință și credință în ceea ce realizezi.

Voința va fi motorul ieșirii din inerție!

Credința că veți face bine învățăceilor dumneavoastră, credința că vă veți fi făcut datoria față de sine, față de profesia pe care ați îmbrățișat-o, față de școala la care lucrați și, de ce nu, față de țară, vă va ajuta să învingeți greutățile.

Spor și curaj!

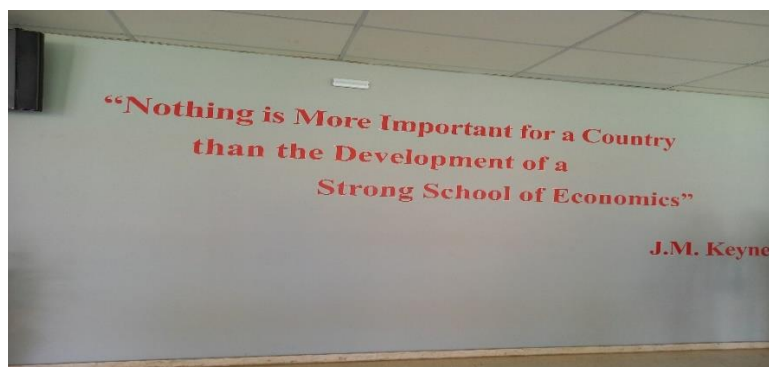

**Autorii**